

滋賀県

しがでナースる!

しがで看護ってどうなん?

大学・専門学校 紹介ガイドブック

SCHOOL INTRODUCTION GUIDEBOOK



大学・専門学校 紹介ガイドブック

CONTENTS

- 02 看護師ってどんなお仕事?
- 04 看護職にはどうやってなるの?
夢に向かって!資格取得までのコース
- 大学** ※学校種別ごとに50音順での掲載
- 06 ① 滋賀医科大学
- 10 ② 滋賀県立大学
- 14 ③ 聖泉大学
- 看護師学校**
- 18 ① 大津赤十字看護専門学校
- 20 ② 華頂看護専門学校
- 22 ③ 草津看護専門学校
- 24 ④ 甲賀看護専門学校
- 26 ⑤ 滋賀県堅田看護専門学校
- 28 ⑥ 滋賀県済生会看護専門学校
- 30 ⑦ 滋賀県立看護専門学校
- 32 ⑧ 滋賀県立総合保健専門学校
- 准看護師学校**
- 34 ① 大津市医師会立看護専修学校
- 36 就学資質向上支援
貸付金制度を利用して滋賀県で学ぼう
- 38 看護職を目指すあなたへ
Fair&Event

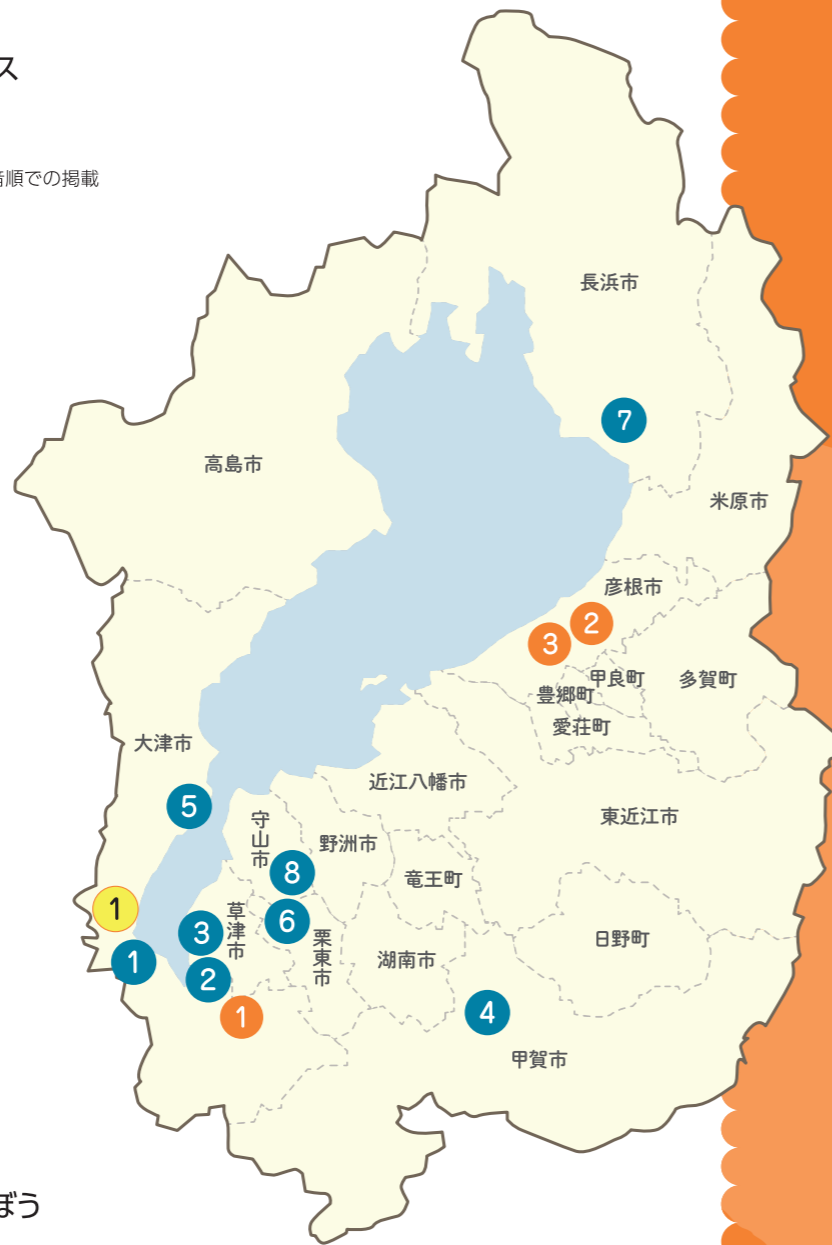

しがで看護って
ええやん!



滋賀県ナースセンター公式キャラクター いっぽナー

種別	ひよこ	身長	キウイフルーツ1個分
誕生日	令和4年3月17日	体重	うずらの卵10個分
性別	もう少し成長しないとわかりません	特技	早起き
所属	滋賀県ナースセンター	苦手な事	体温調整

看護職の魅力と
可能性をみんなに
伝えたいなす!



いろいろな活躍の場

●保健師

国 県(保健所) 市町村(保健センター)

地域住民に対し、乳幼児健診やがん検診、健康相談や訪問指導などを行います。

企業等の健康管理室

働く人の健康診断や健康相談、メンタルヘルス対策などを行います。

●助産師

病院 診療所 助産所

妊産婦の健康管理や赤ちゃんのケア、学生への性教育、女性の悩みへの支援などを行います。

市町村(保健センター)

地域の子どもとお母さんに対し、新生児訪問や乳幼児健診などを行います。

●看護師・准看護師

病院 診療所

入院や治療が必要な人に対し、注射や問診、移動の介助などを行います。

訪問看護ステーション

居宅に訪問し、血圧測定や内服確認、排泄や入浴の介助などを行います。

介護老人保健施設 社会福祉施設

施設を利用する人に対し、健康管理や、入浴の介助などを行います。

保育施設 病児保育施設

ケガや病気になった子どもたちの手当や看病などを行います。

企業の健康管理室

働く人の健康診断やケガの手当などを行います。

看護師等学校養成所(看護系大学・専門学校)

学生の教育や看護に関する研究などを行います。

●看護補助者

病院 診療所

シーツ交換や診察に必要な物品の準備、食事・移動の介助などのサポートを行います。

上記の活躍の場はあくまでも一例です！



いろいろな看護職

3

看護師・准看護師

様々な人の人生に寄り添い健康と命を守る。プロフェSSIONナル

入 院療養中の方には療養上の世話や診療の補助を行います。また、患者さんやその家族の不安を取り除き、心のケアをしていくことも大切な役割です。家で療養する方には、家庭を訪問し、生活援助や家族のサポートなどの看護を行います。准看護師は、医師や看護師の指示により療養上の世話や診療の補助を行います。

人々の健康と命を守ります！



必要な資格 看護師:看護師免許 准看護師:准看護師免許

看護チームの一員！

看護補助者

看護チームの一員として看護職と協力して患者さんをケア

食 事や車椅子での移動、シーツ交換など患者さんの身の回りのサポートを行います。資格や経験は必要なく、様々な年齢の方が活躍しています。「ナースエイド」や「看護助手」などの名前でも呼ばれています。

看護チームの一員として頑張っています！



必要な資格 なし

いろいろな看護職

1

保健師

地域の健康と暮らしを守る健康づくりのエキスパート

赤 ちゃんから高齢者まで、みんなが健康に生活できるように、健康相談や健康診断、病気の予防、健康づくりのためのサポートを行います。

人々の健康と暮らしを守ります！

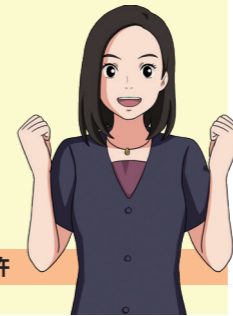

必要な資格 看護師免許&保健師免許

いろいろな看護職

2

助産師

妊娠・出産・子育てのパートナーとして

女性の一生をサポート

出 産時の介助を行うほか、妊娠から出産までの保健指導や産後の母子のケア、生活援助を行います。さらに、育児のアドバイスや悩みを抱える女性への支援などを行います。

女性の一生をサポートします！



必要な資格 看護師免許&助産師免許

看護職ってどんなお仕事？

「保健師」「助産師」「看護師」「准看護師」をまとめて「看護職」と呼んでいます。人々の健康を守り、病気を予防し、豊かな生活を送るためのサポートをするお仕事です。病院をはじめ、訪問看護ステーションや高齢者・障害者等が利用する福祉施設など様々な分野で活躍しています。そのほか、看護師等と協力し患者さんをサポートする「看護補助者」も看護チームの一員として活躍しています。

夢

に向かって! 資格

取得までのコース!



看護師・准看護師・保健師・助産師にな

るには、さまざまなコースがあるな—す!

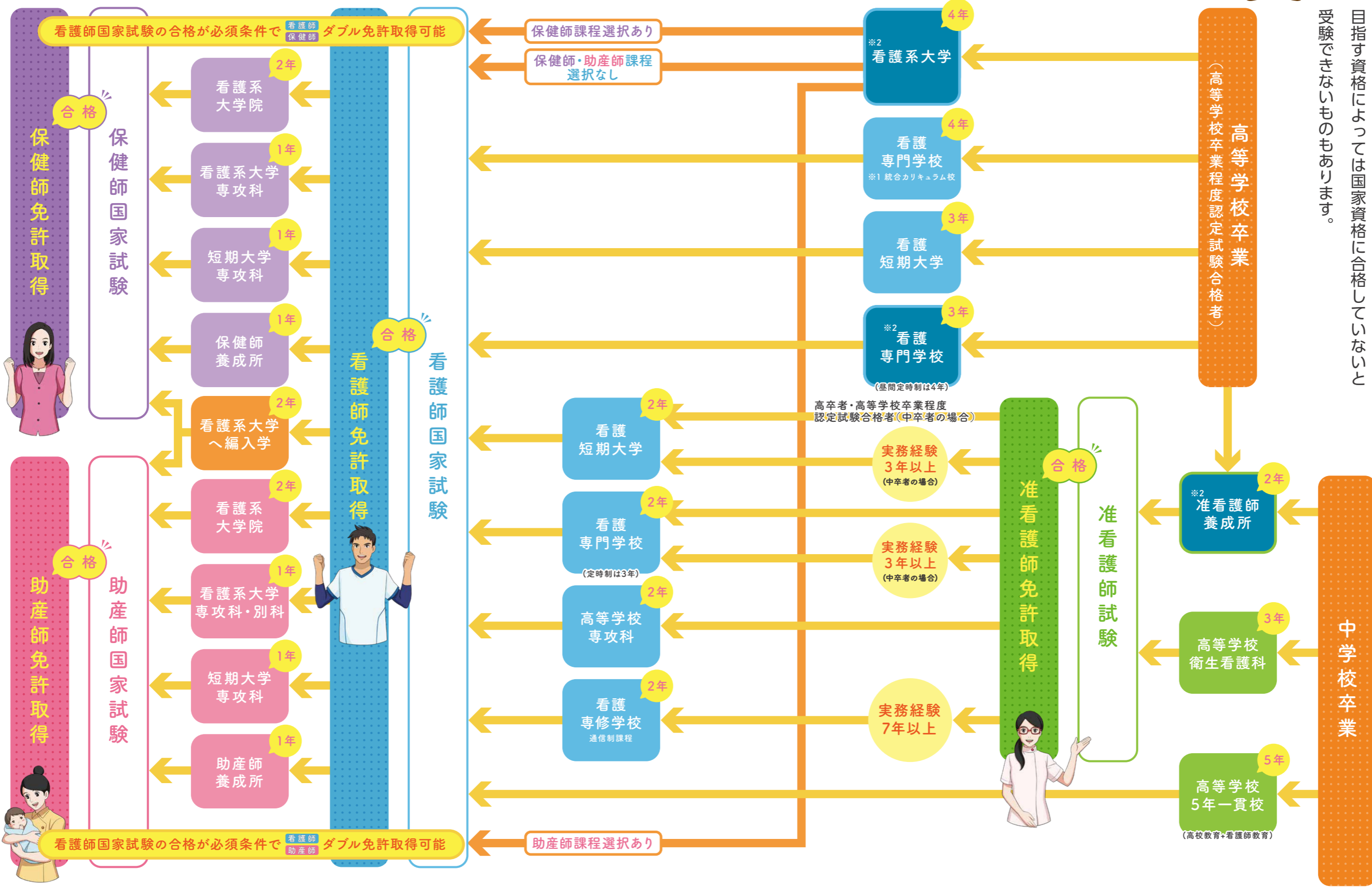

高校卒業後に看護の学校に進学するほか、中学卒業後からすぐに資格取得を目指すコースもあります。目指す資格によっては国家資格に合格していないと受験できないものもあります。

※1 統合カリキュラム校とは、保健師・看護師統合カリキュラムを導入して4年間で看護師と保健師の国家試験受験資格を同時に得られる看護専門学校です。令和5年4月1日現在、滋賀県内にありません。

※2 各学校の



世界に羽ばたく大学
地域に支えられ、地域に貢献し、

特色ある授業

地域医療実践力育成コース



このコースでは、訪問看護事業所での個別ケアに関する積み上げ実習のみならず、コミュニティケアや地域包括ケアシステムなど、地域を支える医療活動や看護活動について広く深く学びます。

臨地実習



大学に隣接する附属病院（臨床）との交流が盛んで、看護学科教員と研修を受けた現役看護師が互いに教育と臨床を行き来し、それぞれの立場を生かして、臨地実習で実践的な教育を行っています。

学校風景

学生ラウンジ



看護第1講義室



メデイカルミュージアム



ヘリポート



イチオシポイント



地域「里親」による学生支援事業
病院等の訪問を通して地域の方々と交流し、学生が「自ら望んで地域医療に携わる医療人」として成長する様子を見守る独自の取り組みです。

学生の声



尾上 萌花さん
3年

出身高校
光泉カトリック高校
好きな科目
公衆衛生看護活動論、母性看護学実習
将来の夢
保健師

学んだこと

授業や臨地実習を通して、闘病中の人への支援の重要性はもちろん、病気になっていない人、これから予防する必要がある人への健康教育の重要性を学び、その実践に興味を持ちました。今後はより詳しく学びたいです。



藤田 彩那さん
1年

出身高校
米原高校
好きな科目
看護過程
将来の夢
看護師

入学してよかったこと

看護師を目指す仲間たちとともに様々な教材を用いて学べることです。例えば一年生の冬の病院実習では、病棟の様子だけでなく、病院機能全体について実際に見学しながら学ぶことができました。



学長からのコメント
学長 上本 伸二さん

独自のカリキュラムで
充実した学びを

看護学科では、幅広い人間性と、看護職に必要な学識・能力・技術を修得するため、教養科目と専門科目（基礎および臨床看護学）を有機的に統合した独自のカリキュラムを整備し、医学科との合同授業や専

門科目における学習の積み重ねを重視した教育、充実した看護学実習を行っています。第3学年からは、保健師課程と助産師課程の教育課程を選択することもできます（選抜試験があります）。

学校情報



入試情報

総募集定員 60名

【学校推薦型選抜】

15名 大学入学共通テスト（5教科5科目または6科目）、面接

【一般選抜】

45名 大学入学共通テスト（5教科5科目または6科目）、小論文、面接



所在地 大津市瀬田月輪町

TEL 077-548-2111

URL www.shiga-med.ac.jp

アクセス

●JR「瀬田」駅からバス約15分「医大西門」下車
●「草津田上」ICすぐ

保健師課程

SCHOOL INTRODUCTION

大学

専門学校

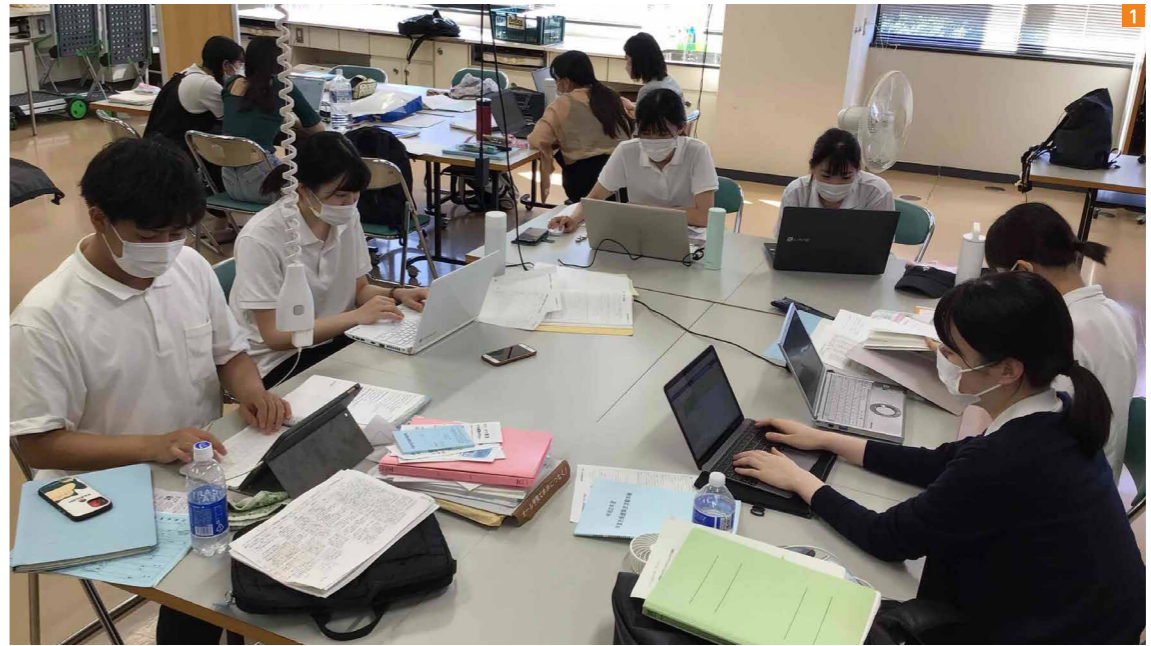

1 行政での実習中の学びや新たに得られた情報を整理するために、学内実習で地域診断に取り組んでいる様子です 2 保健師の活動展開は地域特性と深く関わっているため、現地では地区踏査を行います(写真は東近江市内にて) 3 保健師は予防活動を専門としています。家庭訪問で乳児の発達を確認する技術を演習している様子です

質の高い実習と演習で 企画力・提案力を養う

本学の保健師教育は学部での選択課程として行っています。3年生の前期までの成績で30名を選抜し、卒業時に看護師と保健師の受験資格を得ます。

実習は、滋賀県内の市町や保健所をフィールドとした行政実習と、近隣府県の事業所での産業保健師実習の2種類を行います。根拠に基づいた計画や実践、効果や成果の評価を行う能力を養うため、「疫学」などの授業をはじめ、演習等を通じてデータ収集や解析、評価、資料作成に取り組みます。なお、前述の科目は文部科学省の「医療人育成を目指した数理・データサイエンス・AI教育プログラム」の認定を受けています。

また、家庭訪問や相談支援を通じた個別事例の積み重ねから共通する課題を特定し、人々に受け入れられてかつ持続可能な地域活動や事業の企画や提案ができる力を育みます。卒業生は毎年、都道府県や市町村の行政保健師として就職し、最近では産業保健領域でも活躍しています。

学んだこと

講義や実習を通して産業保健と行政保健について学ぶことができました。特に滋賀県の健康課題についての学びは、実際に就職後の自分の姿をイメージできてとてもためになりました。

【履修者の選考】

選抜試験	3年生前期までの成績で選抜
選抜人数	30名
履修費	選択履修にかかる履修費は徴収していません

保健師課程
佐野 彩花さん
(4年)



助産師課程

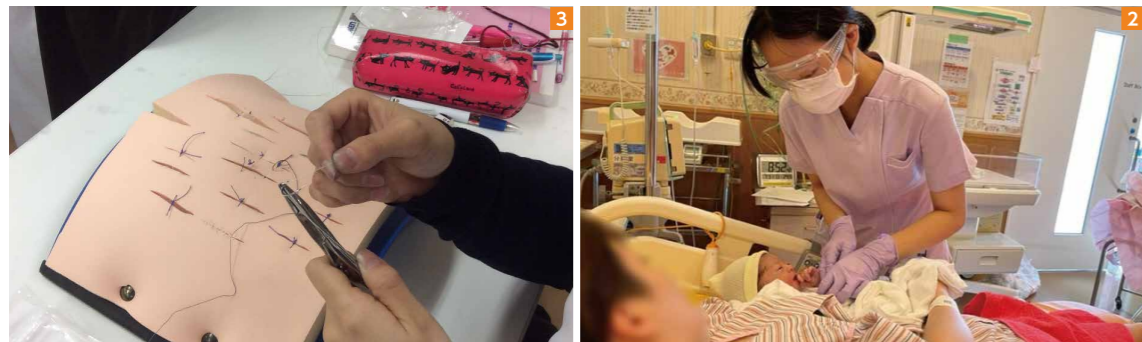

1 分娩介助した新生児の沐浴をした後、体温が低くならないよう、沐浴後の水を拭き取るために優しく体を拭いています 2 分娩介助を終えて、生まれて1時間経過した新生児がこれから母親の母乳を飲むために、分娩台で早期母子接触の準備をしています。この日を心待ちにしていた母親への優しい声かけ、お産を終えた労いの言葉をかけています 3 助産診断・技術学では、創傷部位の縫合術について実際に縫合練習を行っています

近年求められている能力と 実践力を備えた助産師へ

助産師は、女性の生涯にわたる性と生殖の健康を支援する医療専門職です。出産のサポートはもちろん、妊娠・分娩後の女性、新生児への保健指導、さらには関連する健康相談や啓発活動も行います。

本学の助産師課程では、母子保健や女性の健康に関する課題について、助産師に求められる役割と責任を理解し、必要な助産診断と助産技術の修得を目指します。特に、近年の助産師に求められる能力と実践への期待から、医学科産科学婦人科学講座、小児科学講座との連携により、能動的学習を導入した教育プログラムを実践。2020年度には分娩介助シミュレータを導入し、より助産実践教育を充実させました。教育媒体の充実、助産学教員の臨床経験の積み上げを意識することで、質が確保された助産教育体制を整えています。産科学・助産学の根拠を提示しながら、思考過程と助産技術の修得が体験できる充実したカリキュラムになっています。

学んだこと

女性の生涯を多様な視点から支援する助産師に憧れ、本学に進学しました。課程では、シミュレータを用いた演習や臨床実習を通して健康教育、助産診断、分娩介助技術などを学んでいます。仲間と切磋琢磨する充実した毎日です。

【履修者の選考】

選抜試験	①書類審査 ②筆記試験 ③面接
選抜人数	8名程度
履修費	約10万円

助産師課程
角田 亜優さん
(4年)





地域の特性を理解し
生活実態に即した看護を創造する

特色ある授業

看護英語実践



海外の病院や医療施設を見学し、海外の医療や看護教育システム、文化などについて講義を受けることで英語に触れながら学び、国際看護への視野を広げます。

基礎看護技術Ⅰ



人間工学の視点から、工学と看護学の教員とで共同研究開発した腰痛予防デバイスを活用した看護技術演習を行っています。腰部負担のかかる前傾姿勢を音と映像で振り返ることが可能です。

学校風景

図書館



基礎看護学実習室



情報演習室



人間看護学部食堂



イチオシポイント



近江楽座「未来看護塾」

「未来看護塾」では、地域の人々の健康生活の支援活動に取り組み、SDGs「すべての人に健康と福祉を」に貢献しています。

学生の声



西村 圭輔さん
4年

- 出身高校 彦根東高校
- 好きな科目 小児看護学、基礎看護学
- 将来の夢 患者さんに寄り添い、勇気を待ってもらえるような看護師

学んだこと

学科での授業や実習、部活動、未来看護塾の活動などを通して、感性を磨くことができます。一人ひとりに合った看護を考え、その人らしい生活を送ってもらえるように支援していくことが大切だと学びました。



饗庭 みらいさん
1年

- 出身高校 河瀬高校
- 好きな科目 基礎看護技術
- 将来の夢 患者に寄り添える看護師

入学してよかったこと

演習の授業で、先生や先輩方が丁寧に教えてくださるところです。初めてする援助ばかりでわからないことも多かったのですが、話しかけるとわかりやすく教えていただけるので、安心して学習できます。



教授からのコメント
人間看護学部長 糸島陽子教授

地域に根ざし、学び、貢献する
知と実践力を備えた人材を育成

人間看護学部では、子どもから高齢者までのすべての人を対象に、また、健康な人から病いや障害とともに生きる人、そして近い将来死を迎えようとしている人まで、その人らしく生きることを支える看護

を学びます。めざすのは、地域に根ざし、地域に学び、地域に貢献できる、知と実践力を備えた人材です。滋賀県立大学人間看護学部で、皆さんが描く未来を始めませんか？

学校情報

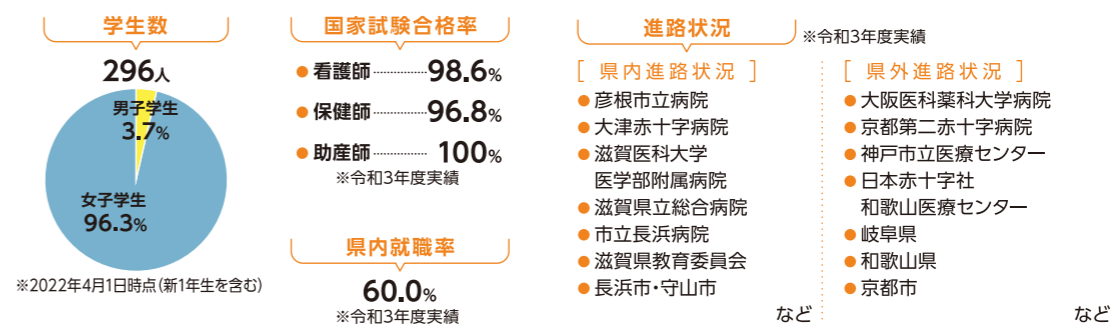

● **入試情報** ※令和5年度入試実績 **総募集定員 70名**

20名	個別学力検査(総合問題)、グループ面接(与えられたテーマに関する討論)
50名	【前期試験】大学入学共通テスト(国、地歴公民、数、理、英)、個別学力検査(英語) 【後期試験】大学入学共通テスト(国、地歴公民、数、理、英)、個別学力検査(グループ面接)

所在地 彦根市八坂町2500
 TEL 0749-28-8217
 URL www.usp.ac.jp
アクセス
 ● JR「南彦根」駅から近江鉄道バス15分/
 「彦根」駅から同バス25分



1 「公衆衛生看護学演習」のワンシーン。地域の保健師として母子保健を担当することもあるため、人形を使って新生児の計測などを練習します 2 「公衆衛生看護学実習」の様子。保健師は人々が健康を害する前の予防を重視するため、健康教育にも取り組みます 3 「公衆衛生看護学実習」では地区踏査を実践。地域の人の健康と、それを取り巻く環境を把握することも、保健師の大切な仕事の一つ

人々の生活と健康を 現地で学べる実習が特徴

保健師課程では、公衆衛生看護学など保健師国家試験受験資格を得るための科目を修得します。保健師とは、地域で生活する個人や家族へのアプローチはもちろん、人々をとりまく環境や社会の状況にも目を向け、人々がより健康な生活を獲得できるように社会資源や制度をつくりあげていく職種です。保健所・市町村保健センターなどの行政、そして企業の産業保健分野などに活躍の場があります。

本学の保健師課程では、人間看護学部全学生が修得する卒業要件科目に加え、専門科目6科目を学びます。専門科目は主に4年次で学修しますが、中でも保健師課程の醍醐味を最も感じられるのが「公衆衛生看護学実習」です。滋賀県内の市町と管轄保健所における5週間の実習の中で、人々の生活の場に足を運び、生活と健康の関わりについて考え、その生活に寄り添う保健師活動の実践について学びます。

学んだこと

実習で地域住民の方々と直接関わることができてとても勉強になりました。特に健康教育の実習では、対象となる方々のことをたくさん考えて準備したことが印象に残っていて、学内の講義や演習と実習のつながりを実感しました。

【履修者の選考】

選抜試験	2年次終了時点で希望者を募り、GPAによる成績評価に基づいて選抜
選抜人数	30名(5名以内の3年次編入生を含む)
履修費	選択履修にかかる履修費は徴収していません



保健師課程
西川 明次さん
(4年)

大学院 人間看護学研究科助産学部門 (助産師育成コース)

女性中心のケアができる 助産師の育成を目指して

助産師は、妊娠・出産から子育てにいたる女性や乳児、その家族の健康を支援する専門職で、法律に基づき分娩介助ができる唯一の看護職です。また人々の性や生殖に関する健康への支援も行います。本学では、専門性の高いこの助産師課程を看護課程修了後2年間の大学院教育に位置づけています。

本学のカリキュラムは、女性とその家族の健康の保持増進に向けた包括的・継続的支援を提供する能力や、リーダーシップ能力、研究能力を修得できるように系統的に編成されています。専門的知識と技術に基づいた安全な周産期ケアをハイリスク事例にも提供できる能力や、多職種・地域との連携による対象者支援についても多角的に学ぶことができます。また2年間にわたって助産学特別研究に取り組み、修士論文の完成を目指します。修了者には助産師国家試験受験資格と修士(看護学)の学位が与えられます。

学んだこと

助産師になるために必要な助産技術はもちろん、多角的な助産師の役割や、地域での継続的な助産師の関わりについて学びを深めています。授業では、学生同士が互いに意見を交換しながら楽しく学び合っています。

【履修者の選考】

選抜試験	①筆記試験(英語、専門科目) ②面接(個人面接) ※出願前に要相談
選抜人数	4名
履修費	①入学金:滋賀県内に住所を有する者282,000円、その他の者423,000円 ②授業料:535,800円/年 ③その他演習・実習・研究にかかる交通費等、諸費用



修士課程
牛山 あみさん
(1年)



自ら考え主体的に行動できる
地域社会に貢献する看護職者へ

特色ある授業

防災論



災害時に主体的に地域などと協働して活動する意識を高めることを目的として、防災論の科目を取り入れています。この科目を受講することで、日本防災士機構の防災士の資格取得を目指せます。

看護導入実習



看護学を学ぶ上で初めての臨地実習です。入学後初期に早期体験実習として、病院などで行われている看護活動を見学し、人々の生活や取り巻く環境について理解を深め、看護の意味を皆で考えます。

学校風景

455教室



基礎看護学実習室



自習室



人工芝グラウンド



イチオシポイント



プラスワンの資格取得

看護師に加えて保健師・助産師養成課程も充実しているほか、防災士資格も目指せるなど、看護師「プラスワン資格」を目指せます。

学生の声



松井 工さん
4年

- 出身高校 近江高校
- 好きな科目 国家試験対策講座
- 将来の夢 身体だけでなく心に寄り添える看護師

学んだこと

国家試験が目前となり、高校での学びが大切だと感じました。高校での学びが基礎となって看護師の学びにつながっています。また、日頃から勉強に取り組む習慣を高校で身に付けていて良かったと改めて感じています。



阿慈知 七望さん
1年

- 出身高校 八幡高校
- 好きな科目 導入実習
- 将来の夢 患者に寄り添える看護師、助産師

入学してよかったこと

看護師は、専門知識だけではなくその他の多くの知識が必要です。聖泉大学では、教養科目として様々な分野を学べ、学内外で多くのボランティア活動に参加できるので、その経験や知識を将来に活かしたいです。



学部長からのコメント

看護学部長 間 文彦さん

学部の教員全体で
学生をサポートします

本学では、保健師養成コースと別科助産専攻があり、看護師だけでなく複数の看護職の資格取得を目指せます。また、防災論などの科目をカリキュラムに必修科目として取り入れ、災害時に活躍できる看護師の育成に取り組んでいます。国家試験に向けても対策講座を実施し、学部の教員全体で学生をサポートしています。聖泉大学と一緒に看護師を目指しましょう。

学校情報

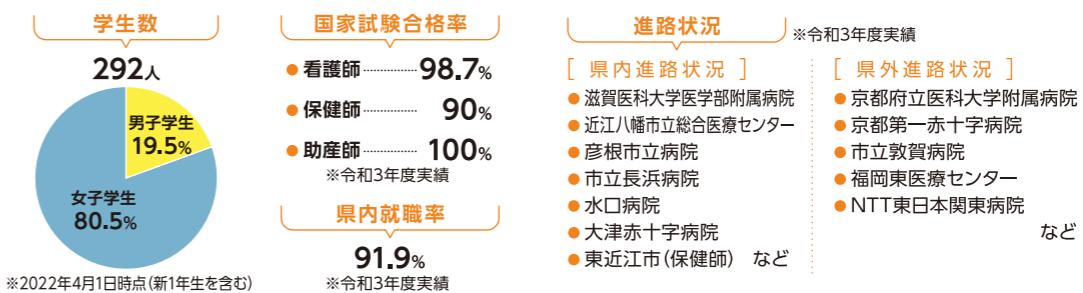

● 入試情報 ※令和5年度入試実績

【推薦入試】(社会人含む)	40名	学校推薦型選抜(公募制)A日程:グループ面接、課題付小論文又は基礎学力試験(英語、国語、数学から1科目選択) 同B日程:グループ面接、課題付小論文
【一般入試】	30名	一般選抜A・B日程:学力試験(英語+国語・数学から1科目選択) 同C日程:面接、課題付小論文
【総合型選抜】	10名	面接、小論文
【社会人入試】	若干名	面接、課題付小論文

総募集定員 80名

所在地 彦根市肥田町720
TEL 0749-43-7511
URL www.seisen.ac.jp

アクセス
●JR[稲枝]駅から徒歩15分/スクールバス3分
●「湖東三山」SICから20分

保健師課程

SCHOOL INTRODUCTION

大学

専門学校



1 実習で作成した社会資源のマッピングや子供のむし歯予防の教材 2 地域住民にくらしや健康について直接話をうかがいます 3 学生を住民に見立てて行う健康教育の様子。転倒予防のためのストレッチです

1年生から4年生にかけて段階的に学ぶ

1、2年生では、「公衆衛生看護論」等の授業を通じ、健康な人々に関する看護や、その健康づくりを支える健康教育の考え方、対象別の保健活動といった保健師の基礎を学びます。

3年生からは保健師課程に選抜された30名が、より専門的な知識や技術を2年間で集中的に学びます。3、4年生の「公衆衛生看護学」のある教員と地域に出たり、滋賀県内で保健活動を実践している保健師に指導を受けながら地域で学んでいきます。その演習の成果を「公衆衛生看護学実習」で実践し、実践後には実習での自分たちの看護を振り返りながら地域住民の健康課題に対する対策を「保健医療福祉行政施策展開論」で考え、地域住民に還元していきます。

また、今後は、地域（フィールド）に出て住民から学ぶ機会として、地域貢献活動にも参加できるように多くの機会を持ちたいと考えています。

別科助産専攻

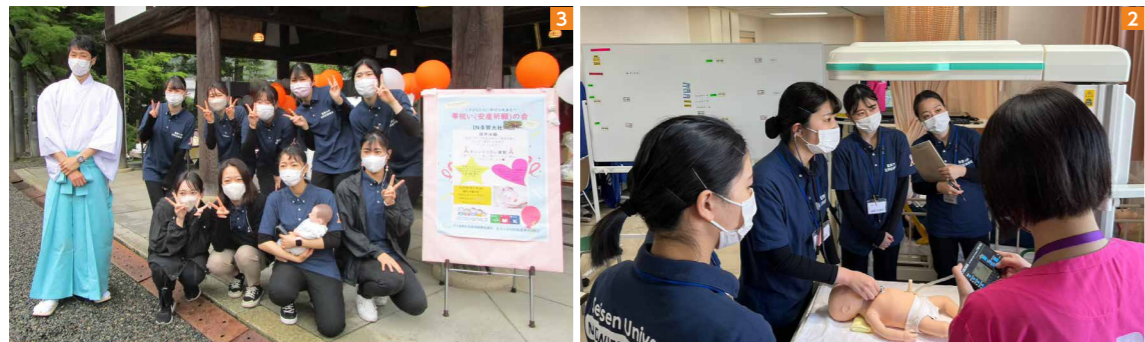

1 分娩介助演習の様子 2 NCPR(新生児蘇生法)講習 3 学生によるオレンジリボン(子どもの虐待予防)運動 in 多賀大社

助産診断・技術学と地域母子保健活動重視の教育

本学の助産課程は、看護師養成課程を卒業または卒業見込みの女性が入学できる1年課程の養成機関です。そのため、看護課程卒業後すぐの人だけでなく、看護師経験者や結婚して子どもがいる人なども学んでいます。

教育内容の特徴としては、助産学に関する高い専門的知識・技術を養うために「助産診断・技術学」の時間数を多くし、第一線で活躍している産科医・小児科医・臨床心理士・臨床助産師と協働した授業や演習を取り入れています。また、本学の教育理念「地域貢献と人間理解」を踏まえ、学生自らが企画・実施する「学生によるオレンジリボン運動」「パパママクラス」や助産師の地域母子保健活動を学ぶ「助産学実習Ⅲ（地域母子保健活動実習Ⅲ）」に重点を置き、フィールドワークの時間を多くしています。さらに、分析的思考を高め、自己研鑽できる助産師の養成を目指し、1年にわたり「助産学研究」の授業を配置し、論文作成を行っています。

学んだこと

聖泉大学別科助産専攻では、オレンジリボン運動やパパママ教室、大学生への性教育を学生が企画して実施します。興味を持ってもらえる企画力、資料作りや話し方など、臨床実習以外の助産師に必要なスキルも学ぶことが出来ました。

【履修者の選考】

選抜試験	①小論文 ②面接 ③筆記試験
選抜人数	10名
履修費	1,700,000円

別科助産専攻
戸倉 尚子さん

学んだこと

実習では、グループメンバーが異なる役割を遂行しつつ進捗状況を共有し、それぞれの役割を理解し、必要な時にはサポートするなど、協力の大切さを学びました。この経験を、就職後の保健指導に活かしたいです。

【履修者の選考】

選抜試験	3年次進級時に希望者から成績上位30名を選抜
選抜人数	30名
履修費	選択履修にかかる履修費は徴収していません

保健師課程
中川 怜子さん
(4年)

SCHOOL INTRODUCTION

大学

専門学校