

# 滋賀の交通

2018

滋賀県警察本部



## はじめに

平成30年中に滋賀県内で発生した交通事故は4,212件で、これらの事故により39人の尊い命が失われ、5,361人の方が負傷されました。

交通事故発生件数及び負傷者数は8年連続で減少し、死者数も2年ぶりに減少に転じました。なかでも6月には、月別の記録が残る昭和29年以降初めて月中の死亡事故ゼロ(死亡事故ゼロ期間は過去最長54日間)を達成したほか、年間の死者数39人は昭和26年以降最小となりました。

平成30年中の交通事故の特徴としては、

飲酒運転による事故件数が3年振りに減少

二輪車運転中による死者数が大幅に減少

出会い頭事故による死者数が大幅に減少

65歳以上の死者数は全死者数の51.3%を占める

等の点が挙げられます。

滋賀県は、第10次滋賀県交通安全計画(平成28年度～平成32年度)を策定し、平成32年までに24時間死者数を45人以下、死傷者数を6,000人以下とする目標を掲げ、3年目となる平成30年も、各推進機関・団体と連携を図り、県民の皆様の御協力の下、交通安全対策を強力に推進して参りました。

その結果、死者数、死傷者数ともに平成30年交通事故抑止目標である死者数50人以下、死傷者数6,200人以下の目標を2年前倒しで達成できましたが、未だ多くの尊い命が交通事故で奪われており、交通情勢は引き続き予断を許さない状況にあります。

滋賀県警察では、事故多発路線等における重大事故防止、交通弱者の安全確保対策、最新機器を活用しての高齢者対策や効果的な交通指導取締り等に重点を置き、より高度化した地理的情報等に基づく交通事故分析による、各種施策の効果検証に基づいた交通事故抑止対策を進め、交通事故のない安全、安心な湖国滋賀の実現を目指します。

この「滋賀の交通」は、平成30年中に県内で発生した交通事故を中心に、交通取締り関係、運転免許関係及び交通規制関係等の警察統計並びに車両及び人口等に関する統計をまとめたものです。

本書が交通安全対策を推進するうえでの基礎資料として広く活用していただけることを願っております。

令和元年5月

滋賀県警察本部交通部

# 用語の意味等

——— この統計に用いられている用語の意味等は次のとおりです。 ———

- 1 「交通事故」とは、道路上(道路交通法第2条第1項第1号に規定)において、車両、路面電車及び列車の交通によって起こされた人の死亡又は負傷を伴う事故(人身事故)をいう。
- 2 「死者」とは、交通事故によって、発生から24時間以内に死亡した人をいう。  
なお、「30日死者」とは、交通事故によって、発生から24時間経過後、30日以内(交通事故発生日を初日とする。)に交通事故が原因で死亡した人をいう。
- 3 「重傷」とは、交通事故によって負傷し、1か月(30日)以上の治療を要する場合をいう。
- 4 「軽傷」とは、交通事故によって負傷し、1か月(30日)未満の治療を要する場合をいう。
- 5 「第1当事者」とは、交通事故の当事者のうち、違反(過失)がより重い者をいい、違反(過失)が同程度の場合は被害(人身損傷程度又は物の損壊程度)がより小さいものをいう。
- 6 「第2当事者」とは、交通事故の当事者のうち、違反(過失)がより軽い者をいい、違反(過失)が同程度の場合は被害(人身損傷程度又は物の損壊程度)がより大きいものをいう。
- 7 道路形状「交差点大」とは、交差する道路のうち、第1当事者の進入側道路の幅員が13m以上である交差点をいう。
- 8 道路形状「交差点中」とは、交差する道路のうち、第1当事者の進入側道路の幅員が5.5m以上13m未満である交差点をいう。
- 9 道路形状「交差点小」とは、「交差点大」及び「交差点中」以外の交差点をいう。
- 10 道路形状「交差点付近」とは、交差点の側端から30m以内の道路の部分をいう。
- 11 「高速道路等」とは、高速自動車国道及び道路交通法施行令第42条第1項により指定されている自動車専用道路をいう。
- 12 「昼」とは、日の出から日没までの間をいう。
- 13 「夜」とは、日没から日の出までの間をいう。
- 14 「死亡事故率」とは  $\frac{\text{死亡事故件数}}{\text{人身事故件数}} \times 1,000$  の式で算出した数値をいう。
- 15 「致死率」とは  $\frac{\text{死者数}}{\text{死傷者数}} \times 1,000$  の式で算出した数値をいう。
- 16 表中の 印は、減少を表す。

# 目 次

第 1	県内の交通概況	1
1	県内の主要道路状況図	2
2	道路実延長	3
3	車両保有台数	4
第 2	全国の交通事故発生状況	5
1	全国の交通事故・自動車台数等の推移	6
2	都道府県別発生状況	7
3	死亡事故の分析	8
4	人口・免許人口・自動車台数等からみた発生状況	10
第 3	県内の交通事故発生状況	13
1	滋賀県の交通事故・自動車台数等の推移	14
2	各種発生状況(前年対比)	15
3	警察署(隊)別発生状況	19
4	道路別発生状況	22
5	第1当事者車種等別発生状況	28
6	違反別発生状況	32
7	事故類型別発生状況	38
8	時間帯・曜日・天候別発生状況	45
9	シートベルト・ヘルメット着用状況	46
10	年齢層・状態・性別死傷者	47
11	月別死者の年別推移	49
12	警察署(隊)別死者数の年別推移	50
第 4	市町別交通事故発生状況等	51
1	前年対比	52
2	道路別	53
3	月別	56
4	人口1万人当たりの発生状況	58
5	人口1万人当たりの第1当事者率	59
6	人口1万人当たりの死傷者率	60
7	居住地別死傷者の状態別	61
8	居住地別死傷者の年代別	62
9	発生市町別各種交通事故発生状況	63
10	発生市町別死者の年別推移	67
第 5	各種事故発生状況	69
1	死亡事故	70
2	重傷事故	79
3	歩行者の事故	83
4	自転車の事故	87
5	二輪車の事故	91
6	こどもの事故	97
7	高校生の事故	103
8	若年者の事故	107
9	高齢者の事故	111
10	女性ドライバーの事故	117
11	若年ドライバーの事故	123
12	高齢ドライバーの事故	129
13	飲酒運転による事故	135
14	ダンプカーの事故	139
15	安全運転管理者選任事業所の事故	143
16	踏切事故	147
17	ひき逃げ事故(事件)	148

第 6	交通取締り関係	149
1	交通取締りの年別推移	150
2	路線別検挙状況	151
3	時間別検挙状況	151
4	曜日別検挙状況	151
5	性別年齢層別検挙状況	152
6	違反別検挙状況	152
7	車両別検挙状況	152
8	暴走族の実態と取締り状況	153
第 7	運転免許関係	155
1	運転免許保有者数の年別推移	156
2	運転免許試験関係	156
3	運転免許事務関係	158
4	行政処分関係	162
5	講習関係	163
6	都道府県別免許保有者数・保有率	165
7	市町別・年齢層別免許保有者数	166
8	申請取消件数・運転経歴証明書交付件数	167
9	自動車教習所一覧	168
第 8	交通管制関係	169
1	交通管制センターエリア区域図	170
2	交通管制機器整備状況	171
3	路線別主要地点交通量経年推移(日平均断面交通量)	172
4	主要地点別日平均交通量	173
5	大津・草津・栗東・守山・野洲市内の日平均交通状況	175
6	彦根・米原市内の日平均交通状況	176
7	長浜市内の日平均交通状況	177
8	近江八幡市・愛荘町内の日平均交通状況	178
9	湖南・甲賀・東近江市内の日平均交通状況	179
第 9	参考資料	181
1	交通規制実施状況	182
2	信号機年度別設置状況	183
3	市町別信号機設置状況表	184
4	路線別信号機設置状況表	184
5	全国交通安全運動期間中の事故	185
6	交通安全教育DVD	186
7	県及び市町の交通安全対策関係窓口一覧表	189
8	交通事故相談案内	190
9	交通関係に占める滋賀県の位置	191
10	2019年全国交通安全年間スローガン	192
11	2019年度滋賀県交通安全スローガン	192

注： 当資料の数字は、単位未満で四捨五入してあるため、合計の数字と内訳の計が一致しない場合や、四捨五入前の数字を用いて計算した結果と表中の数字が一致しない場合があります。

# 第一 県内の交通概況

## 第1 県内の交通概況

# 1 県内の主要道路状況図



## 凡 例

- 高速道路
- 国 道
- 主要地方道
- 自動車専用道路

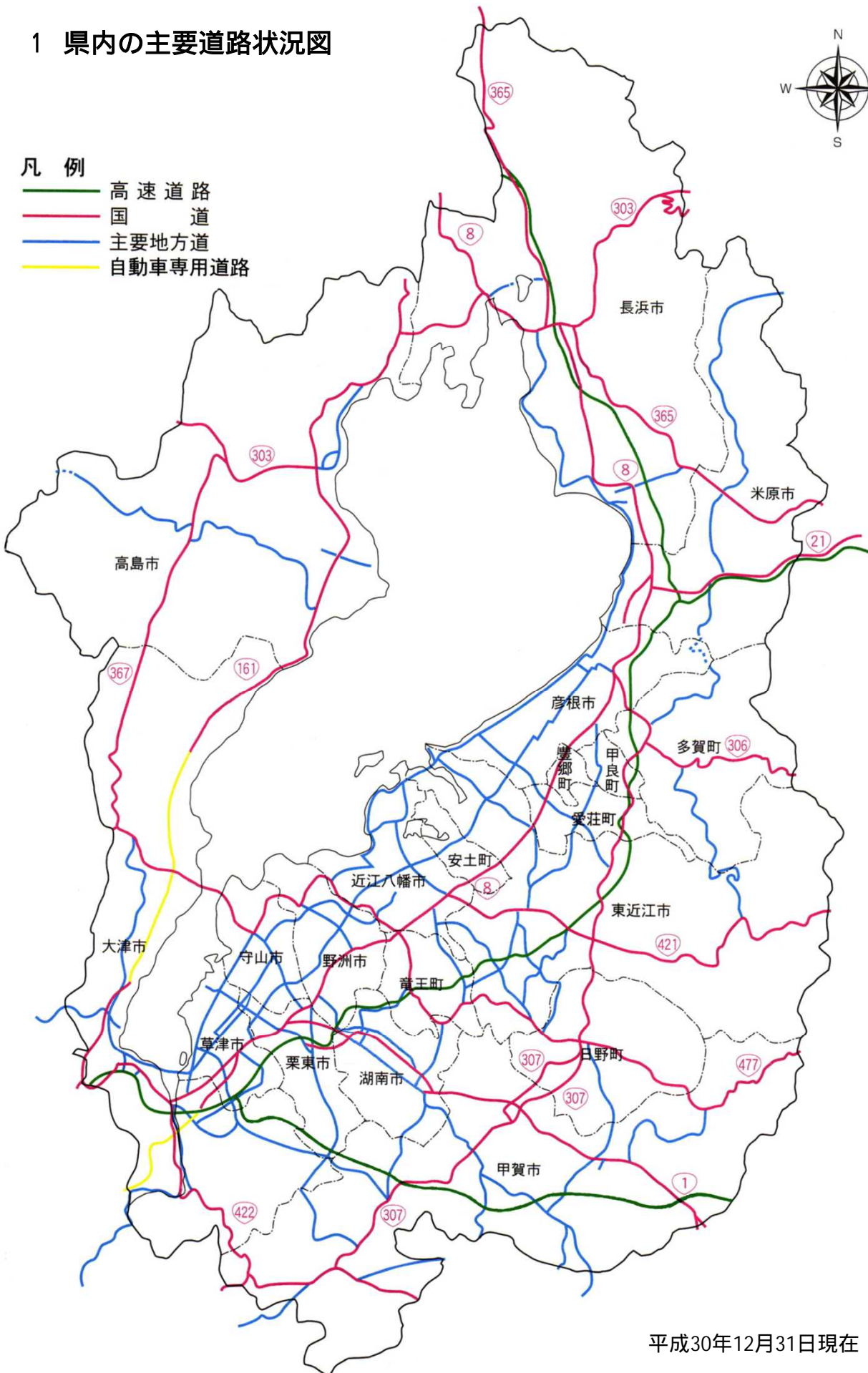

平成30年12月31日現在



## 2 道路実延長

平成30年4月1日現在(単位:メートル)

道路名		実延長	道路名		実延長		
高速 自動車 国道	名神高速道路	81,800	県 道	竜王石部線	7,671		
	北陸自動車道	36,300		小浜朽木高島線	32,168		
	新名神高速道	42,000		甲賀土山線	7,713		
	高速国道計	160,100		彦根近江八幡線	33,639		
一 般 区 間 指 定 区 間 外	1号	本線		56,602	大津守山近江八幡線	26,816	
		バイパス		3,363	野洲甲西線	9,319	
		京滋BP		8,084	湖東愛知川線	7,320	
		計		68,049	瀬田大石東線	7,028	
	8号	本線		83,249	下鴨大津線	8,238	
		バイパス		5,787	栗東志那中線	6,763	
		計		89,036	野洲中主線	6,004	
	21号			12,315	西浅井余呉線	5,525	
	161号	本線		40,326	多賀永源寺線	21,033	
		バイパス		16,374	大津宇治線	246	
		湖西道路		16,700	中山東上坂線	6,838	
		計		73,400	太田安井川線	4,161	
		指定区間計		242,800	山東本巢線	25,348	
	指 定 区 間 外	303号			54,208	土山蒲生近江八幡線	22,568
		306号			22,457	草津守山線	13,357
		307号			73,976	平野草津線	5,298
		365号			52,477	木之本長浜線	21,454
		367号			36,196	石原八日市線	13,023
		421号			38,494	八日市蒲生線	9,783
		422号			26,502	伊香立浜大津線	26,564
477号				80,941	近江八幡守山線	16,222	
	指定区間外計	385,251		甲南阿山伊賀線	6,549		
	一般国道計	628,051		伊賀信楽線	4,417		
一 般 道 道	主 要 地 方 道	大津能登川長浜線		68,351	東湯舟甲賀線	4,131	
		大津南郷宇治線		6,472	栗見八日市線	14,859	
		草津伊賀線		28,263	牧甲西線	10,262	
		木津信楽線		2,033	海津今津線	11,293	
		彦根停車場線		593	上砥山上鈎線	3,208	
		大津停車場線		845	大津インター線	1,081	
		大河原北土山線		11,807	瀬田西インター線	532	
		守山栗東線		8,151	主要地方道計	653,157	
		栗東信楽線		24,526	一般県道	1,219,020	
		彦根八日市甲西線		34,407	県道計	1,872,177	
		近江八幡竜王線		6,571	市町道	9,879,415	
		大津信楽線		18,044	一般国道+県道+市町道 ( + + )	12,379,643	
		多賀醒井線		18,665			
		大津草津線		10,122			
山東一色線	6,770	合計( + + + )	12,539,743				
愛知川彦根線	7,106						

(注) 交通規制課集計による

### 3 車両保有台数

#### (1) 市郡別自動車台数

平成30年3月31日現在

市郡	登録自動車					二輪・軽自動車			合計
	貨物用	乗合用	乗用	特殊・特種車	小計	小型二輪車	軽自動車	小計	
大津市	8,780	551	101,687	2,709	113,727	3,742	69,061	72,803	186,530
彦根市	4,380	180	37,891	1,222	43,673	1,609	37,717	39,326	82,999
長浜市	5,601	326	40,889	1,824	48,640	1,507	49,235	50,742	99,382
近江八幡市	3,220	144	26,029	776	30,169	1,065	29,152	30,217	60,386
東近江市	6,295	276	38,804	1,401	46,776	1,906	47,604	49,510	96,286
草津市	4,676	227	40,510	1,002	46,415	1,385	27,945	29,330	75,745
守山市	2,889	76	25,565	653	29,183	889	23,055	23,944	53,127
栗東市	4,508	89	24,170	916	29,683	837	21,411	22,248	51,931
野洲市	2,452	134	16,587	657	19,830	596	16,267	16,863	36,693
高島市	2,523	169	15,842	859	19,393	673	21,868	22,541	41,934
米原市	1,703	93	13,873	569	16,238	521	16,499	17,020	33,258
甲賀市	4,998	191	33,659	948	39,796	1,217	37,169	38,386	78,182
湖南市	3,537	124	19,652	674	23,987	837	20,348	21,185	45,172
蒲生郡	2,138	48	12,528	509	15,223	609	16,332	16,941	32,164
愛知郡	1,575	52	7,556	399	9,582	417	8,987	9,404	18,986
犬上郡	1,670	54	7,151	524	9,399	392	10,453	10,845	20,244
不明	2		1	36	39		41	41	80
計	60,947	2,734	462,394	15,678	541,753	18,202	453,144	471,346	1,013,099

(滋賀県自動車販売協会資料参照)

\*登録車・小型二輪車については滋賀運輸支局、軽自動車については全軽自協からの資料を基に作成しています。

#### (2) 原動機付自転車・小型特殊自動車台数

原動機付自転車	第1種	67,627
	第2種	14,760
	計	82,387
小型特殊自動車		35,102

平成30年7月1日現在

(総務省自治税務局市町村税課資料参照)

## 第2 全国の交通事故発生状況

平成30年中に全国で発生した交通事故は、

発生件数	430,601 件
死者	3,532 人
傷者	525,846 人

で、前年と比較すると、

発生件数	41,564 件減
死者	162 人減
傷者	55,004 人減

であった。

# 1 全国の交通事故・自動車台数等の推移

年	区分	発生件数(件)	死者(人)	傷者(人)	自動車台数(台)	人口(千人)	免許人口(人)
昭和23年		21,341	3,848	17,609	233,113	80,002	
24		25,113	3,790	20,242	312,228	81,773	
25		33,212	4,202	25,450	387,543	83,200	
26		41,423	4,429	31,274	502,803	84,541	
27		58,487	4,696	43,321	715,215	85,808	
28		80,019	5,544	59,280	1,025,894	86,981	
29		93,869	6,374	72,390	1,311,781	88,239	2,788,888
30		93,981	6,379	76,501	1,463,749	89,276	3,780,241
31		122,691	6,751	102,072	1,718,864	90,172	4,299,688
32		146,833	7,575	124,530	2,002,757	90,928	5,009,417
33		168,799	8,248	145,432	2,290,771	91,767	6,025,653
34		201,292	10,079	175,951	2,696,015	92,641	7,654,152
35		449,917	12,055	289,156	3,302,072	93,419	10,723,136
36		493,693	12,865	308,697	4,007,934	94,287	11,871,634
37		479,825	11,445	313,813	4,748,331	95,181	13,919,536
38		531,966	12,301	359,089	5,722,037	96,156	16,211,847
39		557,183	13,318	401,117	6,775,971	97,182	18,989,959
40		567,286	12,484	425,666	8,797,499	98,275	21,103,820
41		425,944	13,904	517,775	9,339,191	99,036	22,856,547
42		521,481	13,618	655,377	11,275,859	100,196	24,697,215
43		635,056	14,256	828,071	13,594,859	101,331	26,343,152
44		720,880	16,257	967,000	16,167,272	102,536	24,782,107
45		718,080	16,765	981,096	18,586,503	103,720	26,449,229
46		700,290	16,278	949,689	20,859,583	105,145	28,000,367
47		659,283	15,918	889,198	23,371,839	107,595	29,474,643
48		586,713	14,574	789,948	26,182,062	109,104	30,778,778
49		490,452	11,432	651,420	27,710,808	110,573	32,143,688
50		472,938	10,792	622,467	28,934,020	111,940	33,482,514
51		471,041	9,734	613,957	30,903,111	113,094	35,148,742
52		460,649	8,945	593,211	32,853,106	114,165	37,022,922
53		464,037	8,783	594,116	35,000,224	115,190	39,147,099
54		471,573	8,466	596,282	37,188,264	116,155	41,042,876
55		476,677	8,760	598,719	38,938,996	117,060	43,000,383
56		485,578	8,719	607,346	40,584,915	117,902	44,973,064
57		502,261	9,073	626,192	42,768,222	118,728	46,978,577
58		526,362	9,520	654,822	44,601,851	119,536	48,814,356
59		518,642	9,262	644,321	46,417,048	120,305	50,606,685
60		552,788	9,261	681,346	48,268,212	121,049	52,347,735
61		579,190	9,317	712,330	50,276,171	121,660	54,079,827
62		590,723	9,347	722,179	52,415,712	122,239	55,724,173
63		614,481	10,344	752,845	55,164,098	122,745	57,423,924
平成元年		661,363	11,086	814,832	57,936,593	123,205	59,159,342
2		643,097	11,227	790,295	60,650,629	123,611	60,908,993
3		662,392	11,109	810,245	62,890,623	124,101	62,553,596
4		695,346	11,452	844,003	64,709,323	124,567	64,172,276
5		724,678	10,945	878,633	66,376,631	124,938	65,695,677
6		729,461	10,653	881,723	68,184,856	125,265	67,205,667
7		761,794	10,684	922,677	70,073,544	125,570	68,563,830
8		771,085	9,943	942,204	72,030,003	125,859	69,874,878
9		780,401	9,642	958,925	73,218,535	126,157	71,271,222
10		803,882	9,214	990,676	74,009,080	126,472	72,733,411
11		850,371	9,012	1,050,399	74,914,679	126,667	73,792,756
12		931,950	9,073	1,155,707	75,864,710	126,926	74,686,752
13		947,253	8,757	1,181,039	76,664,286	127,316	75,550,711
14		936,950	8,396	1,168,029	77,304,313	127,486	76,533,859
15		948,281	7,768	1,181,681	77,580,659	127,694	77,467,729
16		952,720	7,436	1,183,617	78,091,097	127,787	78,246,948
17		934,346	6,937	1,157,113	79,207,207	127,768	78,798,821
18		887,267	6,415	1,098,564	79,452,557	127,901	79,329,866
19		832,704	5,796	1,034,652	79,371,014	128,033	79,907,212
20		766,394	5,209	945,703	79,236,532	128,084	80,447,842
21		737,637	4,979	911,215	79,042,056	128,032	80,811,945
22		725,924	4,948	896,297	79,091,536	128,057	81,010,246
23		692,084	4,691	854,613	79,241,738	127,834	81,215,266
24		665,157	4,438	825,392	79,882,112	127,593	81,487,846
25		629,033	4,388	781,492	80,411,439	127,414	81,860,012
26		573,842	4,113	711,374	81,009,554	127,237	82,076,223
27		536,899	4,117	666,023	81,297,454	127,095	82,150,008
28		499,201	3,904	618,853	81,602,046	126,933	82,205,911
29		472,165	3,694	580,850	81,946,036	126,706	82,255,195
30		430,601	3,532	525,846	82,192,828	126,443	82,314,924

(注1) 発生件数の昭和40年以前には物件事故を含む。昭和46年以前には沖縄県を含まない。

2) 自動車台数は国土交通省統計(各年12月末現在)による。1、2種原付及び小特を除く。昭和48年以前には沖縄県を含まない。

3) 人口は総務省統計局資料(各年10月1日現在)による。は国勢調査による人口で、それ以外(平成21年以前)は国勢調査人口を基に遡及改定(補間補正)した推計人口。

4) 免許人口は警察庁電算集計(各年12月31日現在)による。

5) 免許人口のうち、昭和44年は同年10月運転者管理センターの発足に伴い運転免許の全国的管理が行われ二重・分割免許等が整理されたため減少している。

## 2 都道府県別発生状況

管 区	都道府県	発生件数			死者			傷者			
			増減数	増減率		増減数	増減率		増減数	増減率	
北	北海道	9,931	884	8.2	141	7	4.7	11,494	1,179	9.3	
東	青森県	2,966	292	9.0	45	3	7.1	3,649	373	9.3	
	岩手県	1,982	249	11.2	59	2	3.3	2,412	318	11.6	
	宮城県	6,815	676	9.0	56	5	9.8	8,509	844	9.0	
北	秋田県	1,784	250	12.3	42	12	40.0	2,144	324	13.1	
	山形県	5,097	719	12.4	51	13	34.2	6,199	1,045	14.4	
	福島県	4,592	996	17.8	75	7	10.3	5,482	1,228	18.3	
東	東京都	32,590	173	0.5	143	21	12.8	37,443	551	1.5	
関	茨城県	8,682	997	10.3	122	21	14.7	10,965	1,379	11.2	
	栃木県	4,764	101	2.1	89	6	6.3	5,956	105	1.7	
	群馬県	13,087	342	2.7	64	3	4.5	16,727	491	3.0	
	埼玉県	24,123	2,153	8.2	175	2	1.1	29,094	2,928	9.1	
	千葉県	17,374	656	3.6	186	32	20.8	21,160	946	4.3	
	神奈川県	26,212	2,328	8.2	162	13	8.7	31,021	2,621	7.8	
	東	新潟県	3,799	505	11.7	102	17	20.0	4,453	677	13.2
		山梨県	3,562	633	15.1	37			4,580	841	15.5
		長野県	7,250	699	8.8	66	13	16.5	8,817	906	9.3
		静岡県	28,402	1,842	6.1	104	24	18.8	36,770	2,583	6.6
中	富山県	2,839	399	12.3	54	17	45.9	3,300	469	12.4	
	石川県	2,642	556	17.4	28	6	17.6	3,085	646	17.3	
	福井県	1,398	151	9.7	41	5	10.9	1,589	172	9.8	
	岐阜県	4,860	788	14.0	91	16	21.3	6,394	1,048	14.1	
	愛知県	35,258	3,857	9.9	189	11	5.5	42,548	5,284	11.0	
近	三重県	4,687	754	13.9	87	1	1.2	6,136	977	13.7	
	滋賀県	<b>4,212</b>	<b>664</b>	<b>13.6</b>	<b>39</b>	<b>16</b>	<b>29.1</b>	<b>5,361</b>	<b>817</b>	<b>13.2</b>	
	京都府	6,142	1,003	14.0	52	14	21.2	7,258	1,272	14.9	
	大阪府	34,382	1,615	4.5	147	3	2.0	40,933	2,652	6.1	
	兵庫県	24,667	2,124	7.9	152	9	5.6	29,945	2,933	8.9	
	奈良県	4,016	444	10.0	45	5	12.5	5,013	665	11.7	
畿	和歌山県	2,270	321	12.4	36	2	5.3	2,761	436	13.6	
	鳥取県	869	96	9.9	20	6	23.1	1,029	133	11.4	
	島根県	1,023	259	20.2	20	3	17.6	1,212	273	18.4	
	岡山県	5,902	1,318	18.3	68	29	29.9	6,873	1,592	18.8	
	広島県	7,582	1,302	14.7	92	1	1.1	9,277	1,800	16.2	
中	山口県	4,010	908	18.5	52	27	34.2	4,921	1,125	18.6	
	徳島県	2,809	342	10.9	31	3	8.8	3,460	388	10.1	
	香川県	5,168	958	15.6	44	4	8.3	6,243	1,288	17.1	
	愛媛県	3,487	610	14.9	59	19	24.4	4,055	703	14.8	
四	高知県	1,613	177	9.9	29			1,791	209	10.5	
	福岡県	31,279	3,583	10.3	136	3	2.2	41,158	4,935	10.7	
	佐賀県	5,725	1,040	15.4	30	6	16.7	7,542	1,390	15.6	
	長崎県	4,641	650	12.3	36	11	23.4	6,036	698	10.4	
九	熊本県	4,784	1,002	17.3	60	13	17.8	6,081	1,288	17.5	
	大分県	3,610	521	12.6	39	5	11.4	4,609	723	13.6	
	宮崎県	7,446	847	10.2	34	8	19.0	8,224	1,027	11.1	
	鹿児島県	5,833	731	11.1	64	2	3.0	6,819	877	11.4	
	沖縄県	4,435	733	14.2	38	6	13.6	5,318	827	13.5	
	計	430,601	41,564	8.8	3,532	162	4.4	525,846	55,004	9.5	

(注) 警察庁電算集計による。

### 3 死亡事故の分析

#### (1) 年齢層別・状態別死者数

年齢層	状態	自動車乗車中			二輪車乗車中					自転車乗用中	歩行中	その他	合計
		運転中	同乗中	小計	自動二輪			原付	計				
					運転中	同乗中	小計						
15歳以下	死者数		17	17	2	1	3	2	5	19	38		79
	構成率		6.4	1.4	0.5	12.5	0.7	0.9	0.8	4.2	3.0		2.2
	増減数		5	5	1	1		2	2	6	10	1	12
	増減率		22.7	22.7	100.0	50.0				66.7	46.2	35.7	100.0
16～19歳	死者数	19	14	33	48	2	50	20	70	13	5		121
	構成率	2.0	5.3	2.8	12.2	25.0	12.5	9.4	11.4	2.9	0.4		3.4
	増減数	3		3	15	1	14	6	20	1	1		23
	増減率	18.8		10.0	45.5	33.3	38.9	42.9	40.0	8.3	16.7		23.5
20～24歳	死者数	47	18	65	44	1	45	8	53	14	23		155
	構成率	5.0	6.8	5.4	11.2	12.5	11.2	3.8	8.6	3.1	1.8		4.4
	増減数	8	4	12	10	1	11	1	12	7	3		20
	増減率	14.5	18.2	15.6	18.5	50.0	19.6	11.1	18.5	100.0	11.5		11.4
25～29歳	死者数	30	7	37	32		32	11	43	8	12		100
	構成率	3.2	2.6	3.1	8.1		8.0	5.2	7.0	1.8	1.0		2.8
	増減数	11	1	12	4		4	4		2	8		22
	増減率	26.8	12.5	24.5	11.1		11.1	57.1		20.0	40.0		18.0
30～39歳	死者数	79	8	87	48	3	51	8	59	9	54	2	211
	構成率	8.5	3.0	7.3	12.2	37.5	12.7	3.8	9.6	2.0	4.3	18.2	6.0
	増減数	8	3	5	12	3	9	3	12	8	15	2	2
	増減率	11.3	27.3	6.1	20.0		15.0	27.3	16.9	47.1	38.5		1.0
40～49歳	死者数	111	14	125	79	1	80	19	99	19	72	2	317
	構成率	11.9	5.3	10.4	20.1	12.5	20.0	9.0	16.2	4.2	5.7	18.2	9.0
	増減数	22	4	18	30	1	29	2	27	6	15		66
	増減率	16.5	40.0	12.6	27.5		26.6	11.8	21.4	24.0	17.2		17.2
50～59歳	死者数	124	12	136	75		75	23	98	49	84	1	368
	構成率	13.3	4.5	11.4	19.1		18.7	10.8	16.0	10.8	6.7	9.1	10.4
	増減数	9	3	6	3		3	5	2	7	28	1	26
	増減率	6.8	33.3	4.2	3.8		3.8	27.8	2.1	16.7	25.0	50.0	6.6
60～64歳	死者数	55	11	66	29		29	20	49	28	71	1	215
	構成率	5.9	4.2	5.5	7.4		7.2	9.4	8.0	6.2	5.6	9.1	6.1
	増減数	25	6	31	8	1	7		7		14	1	11
	増減率	31.3	35.3	32.0	38.1	100.0	31.8		16.7		24.6	50.0	4.9
65歳以上	死者数	467	164	631	36		36	101	137	294	899	5	1,966
	構成率	50.1	61.9	52.7	9.2		9.0	47.6	22.3	64.9	71.5	45.5	55.7
	増減数	53	1	52	12		12	13	1	32	73	2	54
	増減率	12.8	0.6	9.0	25.0		25.0	14.8	0.7	9.8	7.5	28.6	2.7
計	死者数	932	265	1,197	393	8	401	212	613	453	1,258	11	3,532
	構成率	100.0	100.0	100.0	100.0	100.0	100.0	100.0	100.0	100.0	100.0	100.0	100.0
	増減数	11	13	24	47		47	28	19	27	89	3	162
	増減率	1.2	4.7	2.0	10.7		10.5	15.2	3.0	5.6	6.6	21.4	4.4

(2) 事故類型別死亡事故件数

事故類型	区分	件数	構成率	前年対比	
				増減数	増減率
人対車両	対・背面通行中	111	3.2	5	4.3
	横断歩道横断中	265	7.7	12	4.3
	その他横断中	562	16.3	68	10.8
	路上横臥	101	2.9	4	4.1
	その他	147	4.3	12	7.5
小計		1,186	34.4	93	7.3
自転車対車両	出会い頭	163	4.7	44	21.3
	左折時	47	1.4	11	30.6
	その他	151	4.4	32	26.9
	小計		361	10.5	1
車両相互	正面衝突	323	9.4	12	3.6
	追突	150	4.3	22	17.2
	出会い頭	249	7.2	48	16.2
	右・左折時	149	4.3	9	5.7
	すれ違い時	14	0.4	2	16.7
	その他	96	2.8	14	17.1
	小計		981	28.4	31
車両単独	工作物衝突	516	15.0	35	6.4
	路外逸脱	203	5.9	14	6.5
	駐車車両衝突	25	0.7	9	26.5
	転倒	72	2.1	2	2.7
	その他	44	1.3	7	13.7
	小計		860	24.9	67
列車		61	1.8	11	22.0
合計		3,449	100.0	181	5.0

(注)自転車相互事故は1件とし、自転車対車両事故に含む。

(3) 時間帯別死亡事故件数

時間帯	区分	件数	構成率	前年対比	
				増減数	増減率
0 ~ 2		187	5.4	13	6.5
2 ~ 4		174	5.0	8	4.4
4 ~ 6		250	7.2	5	2.0
6 ~ 8		289	8.4	24	7.7
8 ~ 10		314	9.1	12	3.7
10 ~ 12		367	10.6	19	5.5
12 ~ 14		275	8.0	8	2.8
14 ~ 16		332	9.6	9	2.8
16 ~ 18		385	11.2	39	9.2
18 ~ 20		401	11.6	47	10.5
20 ~ 22		272	7.9	38	12.3
22 ~ 24		203	5.9	15	6.9
計		3,449	100.0	181	5.0

(4) 第1当事者違反別死亡事故件数

車両の運転者

違反	区分	件数	構成率	前年対比		
				増減数	増減率	
信号無視		140	4.1	17	10.8	
通行区分		181	5.2	1	0.5	
最高速度		133	3.9	29	17.9	
横断・転回・後退		21	0.6	8	27.6	
追越し		25	0.7	3	13.6	
踏切不停止		14	0.4	7	100.0	
右折		12	0.3			
左折		6	0.2			
優先通行妨害等		117	3.4	18	18.2	
交差点安全進行		141	4.1	33	19.0	
歩行者妨害		232	6.7	6	2.5	
徐行		15	0.4	4	21.1	
一時不停止		106	3.1	25	19.1	
整備不良		2	0.1	1	100.0	
酒酔い		12	0.3	8	40.0	
過労運転		31	0.9	13	72.2	
安全運転義務	運転操作	467	13.5	38	7.5	
	前方不注意	漫然	528	15.3	27	4.9
		脇見	375	10.9	23	5.8
	動静不注視	69	2.0	7	11.3	
	安全不確認	382	11.1	5	1.3	
	安全速度	74	2.1	12	14.0	
	その他	52	1.5	4	8.3	
その他の違反		70	2.0	5	6.7	
不明		88	2.6	4	4.8	
小計		3,293	95.5	184	5.3	

歩行者

信号無視		69	2.0	2	3.0
横断	直前・直後横断	4	0.1	2	33.3
	その他横断	21	0.6		
酩酊はいかい等		12	0.3	4	50.0
路上遊戯					-
飛出し		2	0.1	3	60.0
その他の違反		41	1.2	1	2.5
不明		1	0.0	1	-
小計		150	4.3	3	2.0

当事者不明		6	0.2		
-------	--	---	-----	--	--

合計		3,449	100.0	181	5.0
----	--	-------	-------	-----	-----

#### 4 人口・免許人口・自動車台数等からみた発生状況

管 区	区分 都道府県	人 口 (H30.10.1現在)		免許保有者数 (H30.12.31現在)		自動車台数 (H30.10.31現在)		人口10万人当たり					
		順位	順位	順位	順位	件数		死者		傷者			
						順位	順位	順位	順位	順位	順位		
	北海道	5,285,753	8	3,362,940	8	3,799,472	5	187.9	41	2.67	37	217.5	42
東 北	青森県	1,262,861	31	842,347	31	1,014,613	30	234.9	38	3.56	23	288.9	36
	岩手県	1,240,742	32	832,716	32	1,038,799	28	159.7	45	4.76	4	194.4	45
	宮城県	2,315,577	14	1,546,701	15	1,711,898	17	294.3	23	2.42	42	367.5	21
	秋田県	981,016	38	671,260	39	819,699	38	181.9	42	4.28	12	218.5	41
	山形県	1,090,247	35	763,136	35	940,818	33	467.5	8	4.68	5	568.6	7
	福島県	1,863,732	21	1,298,162	20	1,667,325	19	246.4	32	4.02	16	294.1	35
	東京都	13,822,133	1	8,003,513	1	4,430,944	2	235.8	37	1.03	47	270.9	38
東 関	茨城県	2,877,196	11	2,054,407	11	2,621,399	11	301.8	20	4.24	13	381.1	18
	栃木県	1,945,954	19	1,397,760	19	1,739,291	16	244.8	33	4.57	7	306.1	32
	群馬県	1,952,135	18	1,411,272	18	1,808,894	15	670.4	4	3.28	27	856.9	3
	埼玉県	7,329,806	5	4,706,025	5	4,137,717	3	329.1	16	2.39	43	396.9	17
	千葉県	6,254,585	6	4,037,218	6	3,661,018	7	277.8	26	2.97	31	338.3	27
	神奈川県	9,176,594	2	5,639,499	2	4,027,546	4	285.6	25	1.77	45	338.0	28
	新潟県	2,245,660	15	1,560,349	14	1,855,373	14	169.2	44	4.54	9	198.3	44
	山梨県	817,480	42	591,742	41	764,011	40	435.7	10	4.53	10	560.3	9
	長野県	2,063,298	16	1,483,887	16	1,918,295	12	351.4	14	3.20	29	427.3	14
	静岡県	3,659,169	10	2,554,863	10	2,903,508	10	776.2	1	2.84	33	1,004.9	1
中 部	富山県	1,050,485	37	746,148	37	906,248	36	270.3	28	5.14	2	314.1	31
	石川県	1,143,395	34	781,348	33	916,287	35	231.1	39	2.45	41	269.8	39
	福井県	773,973	43	541,929	43	670,808	43	180.6	43	5.30	1	205.3	43
	岐阜県	1,996,691	17	1,415,132	17	1,693,673	18	243.4	34	4.56	8	320.2	30
	愛知県	7,536,775	4	5,122,520	3	5,283,753	1	467.8	7	2.51	40	564.5	8
	三重県	1,791,336	22	1,261,297	22	1,526,366	21	261.6	30	4.86	3	342.5	26
近 畿	滋賀県	1,412,430	26	963,565	25	1,041,254	27	298.2	22	2.76	35	379.6	19
	京都府	2,590,895	13	1,581,529	13	1,341,859	24	237.1	36	2.01	44	280.1	37
	大阪府	8,812,920	3	5,117,595	4	3,784,876	6	390.1	11	1.67	46	464.5	12
	兵庫県	5,484,375	7	3,467,766	7	3,047,027	9	449.8	9	2.77	34	546.0	10
	奈良県	1,339,011	30	890,392	29	839,260	37	299.9	21	3.36	26	374.4	20
	和歌山県	934,707	40	665,764	40	759,285	41	242.9	35	3.85	18	295.4	34
中 国	鳥取県	560,397	47	380,207	47	469,612	47	155.1	46	3.57	22	183.6	46
	島根県	680,031	46	459,115	46	557,814	46	150.4	47	2.94	32	178.2	47
	岡山県	1,898,237	20	1,295,074	21	1,549,481	20	310.9	18	3.58	21	362.1	23
	広島県	2,817,157	12	1,865,112	12	1,912,493	13	269.1	29	3.27	28	329.3	29
	山口県	1,370,424	27	918,464	28	1,079,940	26	292.6	24	3.79	19	359.1	24
四 国	徳島県	735,970	44	520,851	44	625,481	44	381.7	12	4.21	14	470.1	11
	香川県	962,032	39	677,056	38	792,369	39	537.2	6	4.57	6	648.9	6
	愛媛県	1,351,783	28	922,939	27	1,027,401	29	258.0	31	4.36	11	300.0	33
	高知県	706,126	45	480,338	45	567,508	45	228.4	40	4.11	15	253.6	40
九 州	福岡県	5,107,267	9	3,299,126	9	3,416,374	8	612.4	5	2.66	38	805.9	4
	佐賀県	819,214	41	562,798	42	684,802	42	698.8	2	3.66	20	920.6	2
	長崎県	1,340,600	29	854,300	30	962,369	31	346.2	15	2.69	36	450.2	13
	熊本県	1,756,896	23	1,189,232	23	1,401,022	22	272.3	27	3.42	24	346.1	25
	大分県	1,143,585	33	771,613	34	930,369	34	315.7	17	3.41	25	403.0	16
	宮崎県	1,080,736	36	754,330	36	955,724	32	689.0	3	3.15	30	761.0	5
	鹿児島県	1,614,233	24	1,106,886	24	1,366,924	23	361.3	13	3.96	17	422.4	15
	沖縄県	1,447,561	25	944,701	26	1,157,302	25	306.4	19	2.63	39	367.4	22
	計	126,443,180		82,314,924		82,128,301		(340.5)		(2.79)		(415.9)	

(注1) 人口は、総務省統計局 推計人口参考表による。

2) 免許人口は、警察庁電算集計による。

3) 自動車台数は、自動車台数は国土交通省統計による。

4) ( )は、全国平均



管 区	区分 都道府県	免許人口1万人当たり						自動車1万台当たり						死亡事故率		致死率	
		件数		死者		傷者		件数		死者		傷者					
		件数	順位	死者	順位	傷者	順位	件数	順位	死者	順位	傷者	順位		順位		順位
	北海道	29.5	41	0.42	35	34.2	41	26.1	41	0.37	37	30.3	41	13.1	17	12.1	16
東 北	青森県	35.2	35	0.53	20	43.3	35	29.2	35	0.44	24	36.0	36	13.1	16	12.2	15
	岩手県	23.8	45	0.71	3	29.0	44	19.1	45	0.57	5	23.2	45	29.3	1	23.9	2
	宮城県	44.1	22	0.36	42	55.0	21	39.8	22	0.33	45	49.7	22	8.1	35	6.5	35
	秋田県	26.6	42	0.63	11	31.9	42	21.8	42	0.51	11	26.2	42	21.9	5	19.2	4
	山形県	66.8	10	0.67	5	81.2	9	54.2	13	0.54	8	65.9	13	9.6	28	8.2	28
	福島県	35.4	34	0.58	17	42.2	37	27.5	39	0.45	23	32.9	39	16.1	13	13.5	13
	東京都	40.7	27	0.18	47	46.8	30	73.6	7	0.32	46	84.5	8	4.4	43	3.8	44
関 東	茨城県	42.3	26	0.59	15	53.4	24	33.1	31	0.47	22	41.8	30	14.1	15	11.0	17
	栃木県	34.1	38	0.64	10	42.6	36	27.4	40	0.51	12	34.2	37	18.5	9	14.7	9
	群馬県	92.7	5	0.45	29	118.5	4	72.3	8	0.35	42	92.5	6	4.9	42	3.8	43
	埼玉県	51.3	15	0.37	40	61.8	14	58.3	12	0.42	29	70.3	12	7.1	37	6.0	36
	千葉県	43.0	25	0.46	28	52.4	26	47.5	16	0.51	14	57.8	17	10.5	23	8.7	26
	神奈川県	46.5	19	0.29	45	55.0	22	65.1	11	0.40	31	77.0	11	6.1	38	5.2	38
	新潟県	24.3	44	0.65	6	28.5	45	20.5	44	0.55	7	24.0	43	26.1	3	22.4	3
	山梨県	60.2	11	0.63	12	77.4	11	46.6	17	0.48	17	59.9	15	10.1	27	8.0	29
	長野県	48.9	16	0.44	31	59.4	17	37.8	27	0.34	43	46.0	25	8.8	31	7.4	30
	静岡県	111.2	1	0.41	37	143.9	1	97.8	1	0.36	39	126.6	1	3.6	47	2.8	47
中 部	富山県	38.0	31	0.72	2	44.2	33	31.3	32	0.60	2	36.4	34	18.7	8	16.1	7
	石川県	33.8	39	0.36	43	39.5	39	28.8	36	0.31	47	33.7	38	10.2	26	9.0	23
	福井県	25.8	43	0.76	1	29.3	43	20.8	43	0.61	1	23.7	44	27.9	2	25.2	1
	岐阜県	34.3	36	0.64	8	45.2	32	28.7	37	0.54	9	37.8	33	18.7	7	14.0	11
	愛知県	68.8	8	0.37	41	83.1	8	66.7	9	0.36	40	80.5	9	5.4	40	4.4	40
	三重県	37.2	33	0.69	4	48.6	29	30.7	33	0.57	4	40.2	31	17.5	11	14.0	12
近 畿	滋賀県	<b>43.7</b>	<b>23</b>	<b>0.40</b>	<b>38</b>	<b>55.6</b>	<b>20</b>	<b>40.5</b>	<b>21</b>	<b>0.37</b>	<b>35</b>	<b>51.5</b>	<b>20</b>	<b>9.3</b>	<b>29</b>	<b>7.2</b>	<b>31</b>
	京都府	38.8	30	0.33	44	45.9	31	45.8	18	0.39	34	54.1	19	8.3	34	7.1	32
	大阪府	67.2	9	0.29	46	80.0	10	90.8	3	0.39	33	108.1	4	4.2	46	3.6	45
	兵庫県	71.1	7	0.44	32	86.4	7	81.0	5	0.50	15	98.3	5	6.0	39	5.1	39
	奈良県	45.1	21	0.51	25	56.3	18	47.9	15	0.54	10	59.7	16	9.2	30	8.9	24
	和歌山県	34.1	37	0.54	19	41.5	38	29.9	34	0.47	20	36.4	35	15.9	14	12.9	14
中 国	鳥取県	22.9	46	0.53	22	27.1	46	18.5	46	0.43	28	21.9	46	21.9	4	19.1	5
	島根県	22.3	47	0.44	33	26.4	47	18.3	47	0.36	38	21.7	47	19.6	6	16.2	6
	岡山県	45.6	20	0.53	23	53.1	25	38.1	26	0.44	25	44.4	28	11.4	21	9.8	20
	広島県	40.7	28	0.49	27	49.7	28	39.6	23	0.48	19	48.5	24	12.1	20	9.8	19
	山口県	43.7	24	0.57	18	53.6	23	37.1	28	0.48	18	45.6	27	13.0	18	10.5	18
四 国	徳島県	53.9	13	0.60	14	66.4	13	44.9	19	0.50	16	55.3	18	10.3	25	8.9	25
	香川県	76.3	6	0.65	7	92.2	6	65.2	10	0.56	6	78.8	10	8.5	32	7.0	34
	愛媛県	37.8	32	0.64	9	43.9	34	33.9	30	0.57	3	39.5	32	16.6	12	14.3	10
	高知県	33.6	40	0.60	13	37.3	40	28.4	38	0.51	13	31.6	40	18.0	10	15.9	8
九 州	福岡県	94.8	4	0.41	36	124.8	3	91.6	2	0.40	32	120.5	2	4.3	45	3.3	46
	佐賀県	101.7	2	0.53	21	134.0	2	83.6	4	0.44	26	110.1	3	4.9	41	4.0	42
	長崎県	54.3	12	0.42	34	70.7	12	48.2	14	0.37	36	62.7	14	7.8	36	5.9	37
	熊本県	40.2	29	0.50	26	51.1	27	34.1	29	0.43	27	43.4	29	12.3	19	9.8	21
	大分県	46.8	18	0.51	24	59.7	16	38.8	24	0.42	30	49.5	23	10.5	24	8.4	27
	宮崎県	98.7	3	0.45	30	109.0	5	77.9	6	0.36	41	86.0	7	4.3	44	4.1	41
	鹿児島県	52.7	14	0.58	16	61.6	15	42.7	20	0.47	21	49.9	21	10.8	22	9.3	22
	沖縄県	46.9	17	0.40	39	56.3	19	38.3	25	0.33	44	46.0	26	8.3	33	7.1	33
	計	(52.3)		(0.43)		(63.9)		(52.4)		(0.43)		(64.0)		(8.0)		(6.7)	



### 第3 県内の交通事故発生状況

平成30年中に県内で発生した交通事故は、

発生件数	4,212 件
死者	39 人
傷者	5,361 人

で、前年と比較すると、

発生件数	664 件減
死者	16 人減
傷者	817 人減

であった。

# 1 滋賀県の交通事故・自動車台数等の推移

年	区分	発生件数(件)	死者(人)	傷者(人)	自動車台数(台)	人口(人)	免許人口(人)
昭和23年		157	33	135			
24		230	30	155			
25		420	37	279		861,180	
26		439	42	292			
27		533	42	324	(4,107)		
28		658	47	511	(6,138)		
29		812	71	599	(8,462)		27,673
30		716	60	608	(9,556)	853,734	36,125
31		899	56	800	(11,201)		38,836
32		1,075	56	1,028	(12,520)		44,917
33		1,572	79	1,552	(13,983)		52,441
34		3,248	133	2,250	(16,460)		66,956
35		4,930	194	3,427	(21,551)	842,695	99,849
36		3,343	185	4,038	(30,176)		118,286
37		4,132	225	5,192	39,429	843,057	144,930
38		4,229	202	5,301	46,150	841,931	157,951
39		4,276	210	5,573	55,623	842,719	177,741
40		4,575	205	5,849	66,487	853,385	199,982
41		4,943	206	6,518	80,628	852,421	211,629
42		5,666	195	7,719	98,565	857,346	219,849
43		6,818	227	10,063	121,401	863,340	228,069
44		7,728	255	11,308	146,079	872,337	226,766
45		8,055	234	12,376	172,374	889,768	245,981
46		7,646	239	11,099	198,230	908,551	266,144
47		6,807	238	9,668	225,905	924,479	280,292
48		5,749	236	8,411	253,609	944,223	295,661
49		4,473	142	6,378	270,896	967,078	311,505
50		4,161	142	5,973	283,376	985,621	326,908
51		4,307	143	5,862	304,134	1,005,593	346,592
52		4,389	133	5,910	325,329	1,025,638	370,058
53		4,390	150	5,912	347,316	1,043,492	395,227
54		4,378	136	5,815	372,105	1,063,037	417,252
55		4,422	135	5,841	395,195	1,079,898	439,158
56		4,426	140	5,868	421,844	1,095,584	458,215
57		4,820	160	6,321	445,766	1,110,793	478,637
58		5,517	142	7,365	469,326	1,125,155	497,977
59		5,588	140	7,490	490,341	1,137,932	516,845
60		5,618	156	7,406	514,671	1,155,844	534,845
61		5,775	163	7,665	539,294	1,166,928	552,945
62		5,522	137	7,334	562,704	1,178,854	571,414
63		5,653	143	7,487	594,525	1,192,558	591,502
平成元年		5,796	175	7,826	622,290	1,208,856	612,605
2		5,842	134	7,773	658,842	1,222,411	634,938
3		6,147	181	8,158	686,399	1,236,085	654,545
4		7,025	190	9,076	710,156	1,248,552	675,857
5		7,663	175	9,886	732,212	1,261,342	696,388
6		7,773	176	9,999	757,796	1,274,787	716,327
7		7,828	181	10,123	782,733	1,287,005	736,137
8		7,843	153	10,442	814,920	1,299,046	755,745
9		7,993	158	10,479	837,761	1,311,514	775,892
10		8,703	142	11,429	855,248	1,324,148	797,354
11		8,764	141	11,491	872,460	1,334,166	814,671
12		9,519	126	12,731	889,145	1,342,832	829,393
13		9,846	145	13,149	904,656	1,352,361	842,996
14		9,766	109	13,038	918,307	1,359,773	857,572
15		10,276	108	13,619	928,682	1,366,415	871,225
16		10,292	104	13,511	942,724	1,374,182	882,660
17		10,107	118	13,326	964,830	1,380,361	892,097
18		10,005	102	13,153	975,594	1,387,110	902,117
19		9,626	93	12,720	978,139	1,394,809	912,742
20		9,027	79	11,666	977,510	1,401,073	922,324
21		8,849	65	11,426	977,687	1,402,132	929,986
22		9,023	78	11,656	982,322	1,410,777	934,586
23		8,383	85	10,709	988,109	1,414,398	940,473
24		8,071	79	10,419	999,636	1,416,546	945,981
25		7,836	74	10,214	1,008,963	1,416,952	951,092
26		6,598	63	8,545	1,020,328	1,416,500	955,332
27		5,879	73	7,625	1,024,092	1,412,916	957,046
28		5,294	53	6,651	1,029,673	1,413,079	959,629
29		4,876	55	6,178	1,035,904	1,412,956	961,249
30		4,212	39	5,361	1,043,209	1,412,881	963,565

(注1) 発生件数の昭和35年以前には物損事故を含む。

2) 自動車台数は国土交通省統計(各年12月末現在)による。

3) 自動車台数のうち、昭和36年以前の数値は滋賀の交通(昭和36年版)より抜粋した。

4) 人口は滋賀県統計課資料(各年10月1日現在)による推計人口である。は国勢調査の確定値である。

5) 免許人口は警察庁電算集計(各年12月末現在)による。

6) 免許人口のうち、昭和44年は同年10月運転者管理センターの発足に伴い運転免許の全国的管理が行われ二重・分割免許等が整理されたため減少している。

## 2 各種発生状況(前年対比)

### (1) 月 別

区分		月												計	
		1	2	3	4	5	6	7	8	9	10	11	12		
平成30年	件数	333	309	398	330	331	341	407	350	297	379	361	376	4,212	
	死者	2	5	2	4	3		2	4	6	2	4	5	39	
	傷者	重傷	29	21	32	26	30	31	34	46	40	31	40	46	406
		軽傷	400	381	469	375	404	389	501	404	325	451	443	413	4,955
			429	402	501	401	434	420	535	450	365	482	483	459	5,361
平成29年	件数	346	412	426	362	446	427	405	380	358	404	418	492	4,876	
	死者	1	4	3	3	1	6	5	8	7	6	7	4	55	
	傷者	重傷	23	27	44	43	48	35	43	46	38	38	30	46	461
		軽傷	432	480	493	400	537	479	463	476	415	496	481	565	5,717
			455	507	537	443	585	514	506	522	453	534	511	611	6,178
対比 (%)	件数	13	103	28	32	115	86	2	30	61	25	57	116	664	
		3.8	25.0	6.6	8.8	25.8	20.1	0.5	7.9	17.0	6.2	13.6	23.6	13.6	
	死者	1	1	1	1	2	6	3	4	1	4	3	1	16	
		100.0	25.0	33.3	33.3	200.0	100.0	60.0	50.0	14.3	66.7	42.9	25.0	29.1	
	傷者	重傷	6	6	12	17	18	4	9		2	7	10		55
			26.1	22.2	27.3	39.5	37.5	11.4	20.9		5.3	18.4	33.3		11.9
	軽傷	32	99	24	25	133	90	38	72	90	45	38	152	762	762
	7.4	20.6	4.9	6.3	24.8	18.8	8.2	15.1	21.7	9.1	7.9	26.9	13.3	13.3	
	26	105	36	42	151	94	29	72	88	52	28	152	817	817	
	5.7	20.7	6.7	9.5	25.8	18.3	5.7	13.8	19.4	9.7	5.5	24.9	13.2	13.2	

### (2) 曜日別

区分		曜日							計
		日	月	火	水	木	金	土	
件数		473	658	557	603	621	705	595	4,212
	前年比	104	120	147	112	73	46	62	664
	構成率	11.2	15.6	13.2	14.3	14.7	16.7	14.1	100.0
死者		2	4	5	4	10	6	8	39
	前年比	5	3	5	9	4	2	4	16
	構成率	5.1	10.3	12.8	10.3	25.6	15.4	20.5	100.0
傷者		655	837	663	740	758	889	819	5,361
	前年比	161	133	196	135	67	33	92	817
	構成率	12.2	15.6	12.4	13.8	14.1	16.6	15.3	100.0

### (3) 時間帯別

区分		時間帯												計
		0 }	2 }	4 }	6 }	8 }	10 }	12 }	14 }	16 }	18 }	20 }	22 }	
件数		66	40	61	429	634	457	401	470	701	571	249	133	4,212
	前年比	20	11	12	20	76	111	98	84	104	67	30	31	664
	構成率	1.6	0.9	1.4	10.2	15.1	10.8	9.5	11.2	16.6	13.6	5.9	3.2	100.0
死者		3	1	3	2	3	8	4	4	2	2	4	3	39
	前年比	1	2	1	2	3	3	2	5	4	4	2	1	16
	構成率	7.7	2.6	7.7	5.1	7.7	20.5	10.3	10.3	5.1	5.1	10.3	7.7	100.0
傷者		92	46	83	502	744	577	536	640	932	731	310	168	5,361
	前年比	13	22	8	24	117	153	113	94	90	96	47	40	817
	構成率	1.7	0.9	1.5	9.4	13.9	10.8	10.0	11.9	17.4	13.6	5.8	3.1	100.0

(4) 道路別

区分	国 道													小計	県 道	市 町 道	高 速 道 路 等	そ の 他	計
	1	8	21	161	303	306	307	365	367	421	422	477	湖西道路						
件数	346	284	14	79	5	16	59	27	4	48	20	85	22	1,009	1,473	1,340	157	233	4,212
前年比	56	43	7	65	5	1	27	1	8	3	3	20	5	242	223	168	4	27	664
構成率	8.2	6.7	0.3	1.9	0.1	0.4	1.4	0.6	0.1	1.1	0.5	2.0	0.5	24.0	35.0	31.8	3.7	5.5	100.0
死者	2	1		1			1	1					1	7	13	15	3	1	39
前年比	3	1		1	1		1	1	2	1	1	1		11	7	6	3	1	16
構成率	5.1	2.6		2.6			2.6	2.6					2.6	17.9	33.3	38.5	7.7	2.6	100.0
傷者	442	365	21	122	10	19	83	31	12	62	26	124	34	1,351	1,888	1,534	322	266	5,361
前年比	79	82	7	79	3		36	5	15	1		19	11	337	251	204	14	39	817
構成率	8.2	6.8	0.4	2.3	0.2	0.4	1.5	0.6	0.2	1.2	0.5	2.3	0.6	25.2	35.2	28.6	6.0	5.0	100.0

(5) 道路形状別

区分	道路形状	交差点					交差点付近					単路				踏切	一般交通の場所	計
		信号機					信号機					トンネル	橋	カーブ屈折	その他			
		点灯	点滅	無		故障等	点灯	点滅	無		故障等							
件数	518	54		869		433	7		361		20	50	164	1,526	4	206	4,212	
前年比	78			127		125	5		116		9	13	42	353	1	37	664	
構成率	12.3	1.3		20.6		10.3	0.2		8.6		0.5	1.2	3.9	36.2	0.1	4.9	100.0	
死者	4	1		3					4				6	19	2		39	
前年比	2	1		6					3			3	6	2	2	1	16	
構成率	10.3	2.6		7.7					10.3				15.4	48.7	5.1		100.0	
傷者	606	71		1,004		563	9		452		30	74	244	2,072	2	234	5,361	
前年比	105	1		119		163	7		149		23	21	31	458	3	49	817	
構成率	11.3	1.3		18.7		10.5	0.2		8.4		0.6	1.4	4.6	38.6	0.0	4.4	100.0	

(6) 事故類型別

区分	事故類型	人対車両			車両相互					車両単独			列車	計
		対背面通行中	横断中	その他	正面衝突	追突	出会い頭	右左折時	その他	工作物	路外逸脱	その他		
件数	66	239	141	118	1,673	1,045	419	427	45	9	27	3	4,212	
前年比	13	19	3	14	313	124	89	53	16	2	19	1	664	
構成率	1.6	5.7	3.3	2.8	39.7	24.8	9.9	10.1	1.1	0.2	0.6	0.1	100.0	
死者	2	4	5	7	4	1	2	3	3	4	2	2	39	
前年比		8	2		1	8	1	3	4	2	1	2	16	
構成率	5.1	10.3	12.8	17.9	10.3	2.6	5.1	7.7	7.7	10.3	5.1	5.1	100.0	
傷者	67	243	145	169	2,437	1,237	466	509	55	6	26	1	5,361	
前年比	10	10	5	21	439	137	102	57	6	7	22	1	817	
構成率	1.2	4.5	2.7	3.2	45.5	23.1	8.7	9.5	1.0	0.1	0.5	0.0	100.0	

(7) 第1当事者の年齢層別

区分	年齢層	15	16	20	25	30	35	40	45	50	55	60	65	70	75	不	計
		歳以下	歳	歳	歳	歳	歳	歳	歳	歳	歳	歳	歳	歳	歳以上	明	
件数		50	184	458	383	365	346	355	404	296	266	249	270	221	300	65	4,212
前年比		19	20	113	59	36	45	84	6	66	46	67	65	14	31	5	664
構成率		1.2	4.4	10.9	9.1	8.7	8.2	8.4	9.6	7.0	6.3	5.9	6.4	5.2	7.1	1.5	100.0
死者			2	2	3	5	2	2	3	3	5	2	3	2	5		39
前年比			4	2	5	3	1	1	2	3	4	1	2	2	4		16
構成率			5.1	5.1	7.7	12.8	5.1	5.1	7.7	7.7	12.8	5.1	7.7	5.1	12.8		100.0
傷者		53	244	611	517	475	451	442	516	367	323	328	330	270	368	66	5,361
前年比		17	6	130	88	37	50	121	10	88	95	60	92	5	10	8	817
構成率		1.0	4.6	11.4	9.6	8.9	8.4	8.2	9.6	6.8	6.0	6.1	6.2	5.0	6.9	1.2	100.0

(8) 第1当事者の車種別

区分	車種	乗用車					貨物車					特殊車	二輪車		軽車両		歩行者	不明	計
		大型	中型	準中型	普通	軽	大型	中型	準中型	普通	軽		自二	原付	自転車	その他			
件数		8	3		1,739	1,373	109	87	76	149	305		45	81	154		18	65	4,212
前年比		2	8		330	169		14	11	25	59	3	32	6	19	1	8	5	664
構成率		0.2	0.1		41.3	32.6	2.6	2.1	1.8	3.5	7.2		1.1	1.9	3.7		0.4	1.5	100.0
死者		1			12	8	1	2	3	2	5				3		2		39
前年比		1			6	1		2	2	2	1	9	3	2			1		16
構成率		2.6			30.8	20.5	2.6	5.1	7.7	5.1	12.8				7.7		5.1		100.0
傷者		7	4		2,287	1,711	170	137	100	180	379		50	90	162		18	66	5,361
前年比		11	28		416	193	13	6	18	42	84	4	28	13	15	1	11	8	817
構成率		0.1	0.1		42.7	31.9	3.2	2.6	1.9	3.4	7.1		0.9	1.7	3.0		0.3	1.2	100.0

(9) 第1当事者の違反別

区分	違反	信号無視	歩妨害者害	通行区分	一時不停止	横断等止	優妨先通行害	右左折	安全運転義務違反				その他	歩行者の反	不明	計	
									操作不操適	前方不注意		安不確全認					
										漫然	脇見						
件数		224	208	124	292	139	319	196	183	345	458	374	922	345	18	65	4,212
前年比		7	5	69	3	25	39	62	2	259	369	149	298	30	8	5	664
構成率		5.3	4.9	2.9	6.9	3.3	7.6	4.7	4.3	8.2	10.9	8.9	21.9	8.2	0.4	1.5	100.0
死者			3	4				1	3	4	4	3	4	11	2		39
前年比		1	2	4	4		3	1	1	3	5	1	1	5	1		16
構成率			7.7	10.3				2.6	7.7	10.3	10.3	7.7	10.3	28.2	5.1		100.0
傷者		292	213	172	364	153	376	207	225	486	646	418	1,306	419	18	66	5,361
前年比		20		87	3	28	53	78	16	383	558	155	453	14	11	8	817
構成率		5.4	4.0	3.2	6.8	2.9	7.0	3.9	4.2	9.1	12.0	7.8	24.4	7.8	0.3	1.2	100.0

(10) 死傷者の年齢層別

年齢層 区分	こ	高	そ	20	20	25	30	35	40	45	50	55	60	65	70	75	計
	ども	校 生	の 歳 他 未 の 満	歳 24	歳 29	歳 34	歳 39	歳 44	歳 49	歳 54	歳 59	歳 64	歳 69	歳 74	歳 以上		
死者	1		1	1		2		4	4	1	3	2	3	6	11	39	
前年比		1	1		2	2	1	2	1	6	1	2	1	1	9	16	
構成率	2.6		2.6	2.6		5.1		10.3	10.3	2.6	7.7	5.1	7.7	15.4	28.2	100.0	
傷者	342	164	180	524	510	482	505	510	484	373	299	256	255	186	291	5,361	
前年比	75	10	23	78	61	80	44	107	92	48	63	33	53	23	27	817	
構成率	6.4	3.1	3.4	9.8	9.5	9.0	9.4	9.5	9.0	7.0	5.6	4.8	4.8	3.5	5.4	100.0	

(注) こどもとは中学生以下をいう。

(11) 死傷者の状態別

状態 区分	状態		自動二輪		原付		自動車		その他	計
	歩行中	自転車 乗用中	運転中	同乗中	運転中	同乗中	運転中	同乗中		
死者	12	7			1		15	4		39
前年比	5	2	9		2		3	5		16
構成率	30.8	17.9			2.6		38.5	10.3		100.0
傷者	457	656	203	4	256	2	2,907	875	1	5,361
前年比	39	109	70	11	15	2	408	165	2	817
構成率	8.5	12.2	3.8	0.1	4.8	0.0	54.2	16.3	0.0	100.0

(注) その他は、列車・その他軽車両乗車中、歩行者以外の道路上の人及び道路外の人等をいう。



### 3 警察署(隊)別発生状況

#### (1) 前年対比

区 署(隊)	件 数			死 者			傷 者		
	30 年	29 年	増減数 (増減率)	30 年	29 年	増減数 (増減率)	30 年	29 年	増減数 (増減率)
大 津	759	827	68 ( 8.2)	4	6	2 ( 33.3)	953	1,004	51 ( 5.1)
草 津	533	716	183 ( 25.6)	3	3		610	855	245 ( 28.7)
守 山	390	442	52 ( 11.8)	9	3	6 (200.0)	469	568	99 ( 17.4)
甲 賀	428	450	22 ( 4.9)	7	6	1 ( 16.7)	519	537	18 ( 3.4)
近 江 八 幡	387	439	52 ( 11.8)	3	2	1 ( 50.0)	497	556	59 ( 10.6)
東 近 江	387	445	58 ( 13.0)	1	10	9 ( 90.0)	486	567	81 ( 14.3)
彦 根	483	542	59 ( 10.9)	3	4	1 ( 25.0)	592	682	90 ( 13.2)
米 原	102	135	33 ( 24.4)				130	165	35 ( 21.2)
長 浜	242	280	38 ( 13.6)	1	2	1 ( 50.0)	305	343	38 ( 11.1)
木 之 本	45	59	14 ( 23.7)	2	2		57	83	26 ( 31.3)
高 島	94	102	8 ( 7.8)	1	4	3 ( 75.0)	124	139	15 ( 10.8)
大 津 北	205	278	73 ( 26.3)	2	7	5 ( 71.4)	297	371	74 ( 19.9)
高 速	157	161	4 ( 2.5)	3	6	3 ( 50.0)	322	308	14 ( 4.5)
計	4,212	4,876	664 ( 13.6)	39	55	16 ( 29.1)	5,361	6,178	817 ( 13.2)

#### (2) 月別発生件数

区 署(隊)	月	1	2	3	4	5	6	7	8	9	10	11	12	計
	大 津		62	48	79	60	62	62	69	64	61	64	71	57
草 津		46	45	61	47	41	44	36	49	40	44	31	49	533
守 山		35	43	46	32	28	32	31	27	22	28	23	43	390
甲 賀		32	27	33	30	42	41	37	33	28	40	46	39	428
近 江 八 幡		27	25	34	22	31	30	53	25	28	39	32	41	387
東 近 江		34	29	47	21	23	30	49	32	25	31	37	29	387
彦 根		37	36	36	38	37	41	47	33	34	46	42	56	483
米 原		7	8	10	9	6	4	10	13	6	8	16	5	102
長 浜		17	19	12	24	18	22	27	20	12	24	21	26	242
木 之 本		4	1	3	6	5	3	4	3	3	7	5	1	45
高 島		4	8	3	3	5	7	12	14	8	16	7	7	94
大 津 北		14	12	21	23	15	13	20	20	16	21	19	11	205
高 速		14	8	13	15	18	12	12	17	14	11	11	12	157
計		333	309	398	330	331	341	407	350	297	379	361	376	4,212

(3) 月別死者数

署(隊)	月												計
	1	2	3	4	5	6	7	8	9	10	11	12	
大津				1					2		1		4
草津		1										2	3
守山		2	1	1	1			1	1	1	1		9
甲賀				2	2		1	1				1	7
近江八幡									1	1	1		3
東近江												1	1
彦根			1					1	1				3
米原													
長浜	1												1
木之本	1								1				2
高島		1											1
大津北								1				1	2
高速		1					1				1		3
計	2	5	2	4	3		2	4	6	2	4	5	39

(4) 月別傷者数

署(隊)	月												計
	1	2	3	4	5	6	7	8	9	10	11	12	
大津	83	62	111	66	88	78	83	71	72	81	90	68	953
草津	51	51	68	57	52	54	43	54	42	47	35	56	610
守山	43	54	51	36	38	36	33	32	24	43	33	46	469
甲賀	39	36	40	41	44	46	40	46	33	48	59	47	519
近江八幡	34	31	39	27	37	36	71	30	43	48	43	58	497
東近江	38	36	55	25	31	34	69	40	28	39	56	35	486
彦根	49	44	41	46	43	58	56	40	39	54	53	69	592
米原	13	9	13	12	7	5	12	17	8	11	18	5	130
長浜	20	26	15	28	24	25	36	25	12	33	30	31	305
木之本	4	1	4	6	9	3	5	3	5	10	6	1	57
高島	6	10	3	3	6	9	17	18	9	24	10	9	124
大津北	19	22	35	35	17	19	30	35	18	26	28	13	297
高速	30	20	26	19	38	17	40	39	32	18	22	21	322
計	429	402	501	401	434	420	535	450	365	482	483	459	5,361

(5) 道路別

道路 署(隊)		国 道					県 道					市 町 道 等					合 計				
		件数	死者	傷 者		計	件数	死者	傷 者		計	件数	死者	傷 者		計	件数	死者	傷 者		計
				重傷	軽傷				重傷	軽傷				重傷	軽傷				重傷	軽傷	
大 津	1 号	152		15	186	201	260	2	27	317	344	289	1	37	294	331	759	4	87	866	953
	161 号	38	1	5	48	53															
	422 号	16		3	16	19															
	湖西道路	4			5	5															
草 津	1 号	101	1	10	109	119	192		19	216	235	229	2	25	218	243	533	3	54	556	610
	8 号	11			13	13															
守 山	8 号	23			26	26	188	7	11	218	229	156	2	13	169	182	390	9	26	443	469
	477 号	23		2	30	32															
甲 賀	1 号	93	1	12	110	122	120		6	142	148	179	5	20	174	194	428	7	43	476	519
	307 号	32	1	4	44	48															
	422 号	4		1	6	7															
	477 号																				
近江八幡	8 号	47	1	2	65	67	151		11	197	208	161	2	10	177	187	387	3	26	471	497
	421 号	6			6	6															
	477 号	22		3	26	29															
東 近 江	8 号	39		1	47	48	119	1	9	138	147	157		15	177	192	387	1	31	455	486
	307 号	22		2	26	28															
	421 号	42		3	53	56															
	477 号	8		1	14	15															
彦 根	8 号	79		8	100	108	187		10	223	233	196	3	14	211	225	483	3	35	557	592
	306 号	16		3	16	19															
	307 号	5			7	7															
米 原	8 号	20		1	24	25	32		3	42	45	27		4	25	29	102		13	117	130
	21 号	14		2	19	21															
	365 号	9		3	7	10															
長 浜	8 号	49		3	54	57	100	1	14	130	144	82		11	81	92	242	1	29	276	305
	365 号	11		1	11	12															
木 之 本	8 号	16		1	20	21	11	1	1	10	11	8		1	8	9	45	2	5	52	57
	303 号	3			7	7															
	365 号	7	1	2	7	9															
高 島	161 号	21		2	34	36	44		11	37	48	26	1	7	25	32	94	1	22	102	124
	303 号	2		1	2	3															
	367 号	1		1	4	5															
大 津 北	161 号	20		3	30	33	69	1	6	90	96	63		2	82	84	205	2	17	280	297
	367 号	3			7	7															
	477 号	32		4	44	48															
	湖西道路	18	1	2	27	29															
高 速	名 神	112	1	10	230	240											157	3	18	304	322
	北 陸	7		2	10	12															
	京 滋 バイパス	10	1	2	24	26															
	新 名 神	28	1	4	40	44															
	1 号																				
計		1,166	10	119	1,554	1,673	1,473	13	128	1,760	1,888	1,573	16	159	1,641	1,800	4,212	39	406	4,955	5,361
高速を除く計		1,009	7	101	1,250	1,351											4,055	36	388	4,651	5,039

## 4 道路別発生状況

### (1) 前年対比

道路	区分 年	件数		死者		傷者						
		構成比	構成比	重傷	構成比	軽傷	構成比	計	構成比			
										構成比	構成比	構成比
国	1号	30年	346	8.2	2	5.1	37	9.1	405	8.2	442	8.2
		29年	402	8.2	5	9.1	35	7.6	486	8.5	521	8.4
		増減(%)	56	(13.9)	3	(60.0)	2	(5.7)	81	(16.7)	79	(15.2)
	8号	30年	284	6.7	1	2.6	16	3.9	349	7.0	365	6.8
		29年	327	6.7	2	3.6	16	3.5	431	7.5	447	7.2
		増減(%)	43	(13.1)	1	(50.0)			82	(19.0)	82	(18.3)
	21号	30年	14	0.3			2	0.5	19	0.4	21	0.4
		29年	21	0.4					28	0.5	28	0.5
		増減(%)	7	(33.3)			2		9	(32.1)	7	(25.0)
	161号	30年	79	1.9	1	2.6	10	2.5	112	2.3	122	2.3
		29年	144	3.0	2	3.6	12	2.6	189	3.3	201	3.3
		増減(%)	65	(45.1)	1	(50.0)	2	(16.7)	77	(40.7)	79	(39.3)
	303号	30年	5	0.1			1	0.2	9	0.2	10	0.2
		29年	10	0.2	1	1.8	4	0.9	9	0.2	13	0.2
		増減(%)	5	(50.0)	1	(100.0)	3	(75.0)			3	(23.1)
	306号	30年	16	0.4			3	0.7	16	0.3	19	0.4
29年		15	0.3			4	0.9	15	0.3	19	0.3	
増減(%)		1	(6.7)			1	(25.0)	1	(6.7)			
307号	30年	59	1.4	1	2.6	6	1.5	77	1.6	83	1.5	
	29年	86	1.8	2	3.6	17	3.7	102	1.8	119	1.9	
	増減(%)	27	(31.4)	1	(50.0)	11	(64.7)	25	(24.5)	36	(30.3)	
365号	30年	27	0.6	1	2.6	6	1.5	25	0.5	31	0.6	
	29年	28	0.6			2	0.4	34	0.6	36	0.6	
	増減(%)	1	(3.6)	1		4	(200.0)	9	(26.5)	5	(13.9)	
367号	30年	4	0.1			1	0.2	11	0.2	12	0.2	
	29年	12	0.2	2	3.6	5	1.1	22	0.4	27	0.4	
	増減(%)	8	(66.7)	2	(100.0)	4	(80.0)	11	(50.0)	15	(55.6)	
421号	30年	48	1.1			3	0.7	59	1.2	62	1.2	
	29年	51	1.0	1	1.8	10	2.2	53	0.9	63	1.0	
	増減(%)	3	(5.9)	1	(100.0)	7	(70.0)	6	(11.3)	1	(1.6)	
422号	30年	20	0.5			4	1.0	22	0.4	26	0.5	
	29年	23	0.5	1	1.8	3	0.7	23	0.4	26	0.4	
	増減(%)	3	(13.0)	1	(100.0)	1	(33.3)	1	(4.3)			
477号	30年	85	2.0			10	2.5	114	2.3	124	2.3	
	29年	105	2.2	1	1.8	9	2.0	134	2.3	143	2.3	
	増減(%)	20	(19.0)	1	(100.0)	1	(11.1)	20	(14.9)	19	(13.3)	
湖西道路	30年	22	0.5	1	2.6	2	0.5	32	0.6	34	0.6	
	29年	27	0.6	1	1.8	3	0.7	42	0.7	45	0.7	
	増減(%)	5	(18.5)			1	(33.3)	10	(23.8)	11	(24.4)	
小計	30年	1,009	24.0	7	17.9	101	24.9	1,250	25.2	1,351	25.2	
	29年	1,251	25.7	18	32.7	120	26.0	1,568	27.4	1,688	27.3	
	増減(%)	242	(19.3)	11	(61.1)	19	(15.8)	318	(20.3)	337	(20.0)	
高速道路等	30年	157	3.7	3	7.7	18	4.4	304	6.1	322	6.0	
	29年	161	3.3	6	10.9	23	5.0	285	5.0	308	5.0	
	増減(%)	4	(2.5)	3	(50.0)	5	(21.7)	19	(6.7)	14	(4.5)	
県道	30年	1,473	35.0	13	33.3	128	31.5	1,760	35.5	1,888	35.2	
	29年	1,696	34.8	20	36.4	137	29.7	2,002	35.0	2,139	34.6	
	増減(%)	223	(13.1)	7	(35.0)	9	(6.6)	242	(12.1)	251	(11.7)	
市町道	30年	1,340	31.8	15	38.5	143	35.2	1,391	28.1	1,534	28.6	
	29年	1,508	30.9	9	16.4	165	35.8	1,573	27.5	1,738	28.1	
	増減(%)	168	(11.1)	6	(66.7)	22	(13.3)	182	(11.6)	204	(11.7)	
その他道路	30年	233	5.5	1	2.6	16	3.9	250	5.0	266	5.0	
	29年	260	5.3	2	3.6	16	3.5	289	5.1	305	4.9	
	増減(%)	27	(10.4)	1	(50.0)			39	(13.5)	39	(12.8)	
合計	30年	4,212	100.0	39	100.0	406	100.0	4,955	100.0	5,361	100.0	
	29年	4,876	100.0	55	100.0	461	100.0	5,717	100.0	6,178	100.0	
	増減(%)	664	(13.6)	16	(29.1)	55	(11.9)	762	(13.3)	817	(13.2)	

(2) 路線別

ア 国 道

路 線 名	件 数	死 者	傷 者
1 号	346	2	442
8 号	284	1	365
21 号	14		21
161 号	79	1	122
303 号	5		10
306 号	16		19
307 号	59	1	83
365 号	27	1	31
367 号	4		12
421 号	48		62
422 号	20		26
477 号	85		124
湖西道路(161号)	22	1	34
計	1,009	7	1,351

イ 高速道路等

名神上り線	48		92
名神下り線	64	1	148
北陸自動車道上り線	4		5
北陸自動車道下り線	3		7
京滋バイパス上り線	4	1	12
京滋バイパス下り線	6		14
新名神上り線	13		20
新名神下り線	15	1	24
計	157	3	322

ウ 主要地方道

大津能登川長浜線	174	1	215
大津南郷宇治線			
彦根停車場線	1		1
大津停車場線	4		4
大津宇治線			
草津伊賀線	31		40
守山栗東線	25		29
大河原北土山線			
栗東信楽線	1		1
彦根八日市甲西線	59		69
近江八幡竜王線	10		14
小浜朽木高島線	5		6
木津信楽線			
大津信楽線	3		3
下鴨大津線	7		12
大津草津線	99		147
山東一色線			
愛知川彦根線	10		13

路 線 名	件 数	死 者	傷 者
竜王石部線	10		12
甲賀土山線	2		2
彦根近江八幡線	42		60
大津守山近江八幡線	48	1	66
野洲甲西線	9		10
湖東愛知川線	5		5
瀬田大石東線	8	1	8
栗東志那中線	18		22
野洲中主線	6		6
西浅井余呉線			
中山東上坂線	16		25
太田安井川線	3		4
山東本巢線	4		9
土山蒲生近江八幡線	7		8
草津守山線	45		54
平野草津線	16		20
木之本長浜線	7	1	8
石原八日市線	7		9
八日市蒲生線	2		2
伊香立浜大津線	7		7
近江八幡守山線	31		41
甲南阿山伊賀線			
伊賀信楽線			
東湯舟甲西線	1		1
栗見八日市線	10		12
牧甲西線	1		1
海津今津線	10		10
上砥山上鈎線	4		7
大津インター線	3		4
瀬田西インター線			

エ 一般県道

大津湖岸線	12		16
大津停車場本宮線	1		1
石山停車場線	5		6
醍醐大津線	13		14
千町石山寺辺線	4		4
宇治田原大石東線	3	1	2
南郷桐生草津線	8		9
不動寺本堂線			
石部草津線	11		12
六地蔵草津線	5		6
川辺御園線	3		4
石部停車場線	2		2
長寿寺本堂線	5		5
貴生川北脇線	4		5
水口甲南線	2		3

路 線 名	件 数	死 者	傷 者
相 模 水 口 線	1		1
小 佐 治 甲 南 線			
杉 谷 巖 峨 線	1		1
南 土 山 甲 賀 線			
神 上 野 線	1		2
甲 南 阿 山 線			
伊 賀 甲 南 線	1		1
上 馬 杉 野 尻 線	1		1
上 馬 杉 上 野 線	1		1
信 楽 上 野 線	1		2
山 田 草 津 線	7		7
草 津 停 車 場 線	2		2
下 笠 大 路 井 線	5		6
片 岡 栗 東 線	24		29
欲 賀 守 山 甲 線	4		7
赤 野 井 守 山 線	11		14
野 洲 停 車 場 線	2		2
守 山 中 主 線	8		11
幸 津 川 服 部 線			
木 部 野 洲 線	5		6
守 山 停 車 場 線			
高 野 守 山 線	7	1	6
安 養 寺 入 町 線	1		1
大 房 東 横 関 線	14		26
水 口 竜 王 線	6		8
春 日 竜 王 線	5		6
小 口 川 守 線			
下 羽 田 市 辺 線	3		3
高 木 八 日 市 線	7		8
桜 川 西 竜 王 線			
泉 日 野 線	2		3
増 田 水 口 線			
西 明 寺 水 口 線	1		1
日 野 徳 原 線	1		1
相 谷 原 杣 線			
甲 津 畑 山 上 線			
福 堂 今 線			
新 海 上 稻 葉 線	1		1
柳 川 能 登 川 線	2		2
三 津 屋 野 口 線	4		5
八 坂 高 宮 線	6		6
安土停車場桑実寺本堂線	1		1
下 豊 浦 鷹 飼 線			
安 土 西 生 来 線	2		2
佐 生 五 個 荘 線	3		3
佐 生 今 線			
稻 枝 沢 線	3		5

路 線 名	件 数	死 者	傷 者
神 郷 彦 根 線	10		13
橋 向 東 沼 波 線			
小 脇 西 生 来 線	4		5
八 日 市 五 個 荘 線	2		3
八 日 市 停 車 場 線			
湖 東 彦 根 線	1		1
愛 知 川 停 車 場 線			
雨降野今在家八日市線	11		15
外 八 日 市 線			
横 溝 秦 荘 線	1		1
豊 郷 停 車 場 線	1		1
松 尾 寺 豊 郷 線	4		4
目 加 田 湖 東 線	4		4
北 落 豊 郷 線	1		1
多 賀 高 宮 線	11		13
佐 目 敏 満 寺 線			
敏 満 寺 野 口 線	3		3
百 濟 寺 甲 上 岸 本 線	1		1
朝 妻 筑 摩 近 江 線	3		5
長 浜 港 線			
樋 口 岩 脇 線			
加 田 田 村 線	2		3
東 上 坂 近 江 線	2		2
大 野 木 志 賀 谷 長 浜 線	7		8
大 鹿 寺 倉 線			
能 登 瀬 岩 脇 線	1		1
天 満 一 色 線	1		1
南 浜 山 本 高 月 線	1		1
川 道 唐 国 線	1		1
早 崎 湖 北 線			
香 花 寺 曾 根 線			
速 水 片 山 線	1		1
西 阿 閉 東 物 部 線			
磯 野 木 之 本 線			
丁 野 虎 姫 長 浜 線	7		8
高 山 長 浜 線			
郷 野 湖 北 線	2		7
佐 野 長 浜 線	2		2
国 友 曾 根 線	1		1
東 野 虎 姫 線	2		4
三 川 月 ヶ 瀬 線	1		1
小 室 大 路 線	4		7
上 山 田 八 日 市 線			
落 川 高 月 線	1		1
井 口 高 月 線	1		1
川 合 千 田 線	1		1
大 浦 沓 掛 線			

路 線 名	件 数	死 者	傷 者
小 荒 路 牧 野 沢 線	2		3
麻 生 古 屋 梅 ノ 木 線			
今 津 停 車 場 線	1		1
中 野 新 旭 線	3		3
五 番 領 安 井 川 線			
市 場 野 田 鴨 線			
畑 勝 野 線	1		1
安 曇 川 高 島 線	1		1
常 磐 木 音 羽 線	1		1
藁 園 熊 野 本 線			
北 船 木 北 畑 線			
北 船 木 勝 野 線	1		1
南 船 木 西 万 木 線	3		3
四 津 川 鴨 線	1		1
北 小 松 大 物 線	2		2
途 中 志 賀 線	3		3
仰 木 本 堅 田 線	3		4
仰 木 雄 琴 線	4		4
比 叡 山 線	4		6
安 養 寺 虎 姫 線	1		2
近 江 八 幡 停 車 場 線	5		5
小 島 野 洲 線	6		6
鮎 河 猪 ノ 鼻 線			
中 里 山 上 日 野 線	2	1	1
間 田 長 浜 線	13	1	19
伊 部 近 江 線	4		7
栗 見 新 田 安 土 線	2		3
葛 籠 尾 崎 塩 津 線			
葛 籠 尾 崎 大 浦 線	1		1
彦 根 港 彦 根 停 車 場 線	2		2
彦 根 城 線	1		1
田 代 上 朝 宮 線			
桜 川 西 中 在 寺 線	2		2
西 明 寺 安 部 居 線			
伊 庭 円 山 線	3		3
彦 根 環 状 線	27		30
小 田 苅 愛 知 川 線	1		1
白 谷 野 口 線			
藺 生 日 置 前 線			
泉 水 口 線	6		7
山 名 坂 線	2		3
和 野 巖 峨 線	1		2
岩 室 北 土 山 線			
綾 戸 東 川 線	4		5
高 宮 北 落 線			
大 堀 多 賀 線	3		3
延 勝 寺 速 水 線	1		1

路 線 名	件 数	死 者	傷 者
野 瀬 下 山 田 線			
西 柳 野 高 月 線	1		1
大 野 名 坂 線	3		4
山 東 伊 吹 線	1		1
甲 賀 阿 山 線			
長 浜 近 江 線	13		17
賀 田 山 安 食 西 線	2		5
安 食 西 八 目 線	1		1
西 浅 井 マ キ ノ 線	1		1
世 継 宇 賀 野 線	1		1
近 江 八 幡 大 津 線	64	3	96
安 曇 川 今 津 線	5		6
荒 川 蓬 萊 線	1		1
比 良 山 線			
希 望 が 丘 文 化 公 園 北 線	2	1	1
希 望 が 丘 文 化 公 園 南 線	2		2
湖 東 八 日 市 線	1		6
五 個 荘 八 日 市 線	2		3
彦 根 米 原 線	13		17
甲 良 多 賀 線	7		11
湖 北 長 浜 線	8		12
木 之 本 高 月 線			
多 羅 尾 神 山 線			
祇 園 八 幡 中 山 線	3		5
高 島 停 車 場 線	1		1
今 津 マ キ ノ 線			
高 島 大 津 線	141	1	184
そ の 他 県 道	15		16
計 ( ウ ・ エ )	1,473	13	1,888

### オ その他

路 線 名	件 数	死 者	傷 者
市 町 道	1,340	15	1,534
比 叡 山 自 動 車 道			
伊 吹 山 観 光 自 動 車 道			
奥 比 叡 自 動 車 道			
農 ( 免 ) 道	9		13
林 道			
港 湾 道			
私 道	6		7
そ の 他	36		42
一般の交通の用に供するその他の場所	182	1	204
計	1,573	16	1,800

総 計	4,212	39	5,361
-----	-------	----	-------

(3) 時間帯別

(件数)

路線	時間帯																								計
	0 }	1 }	2 }	3 }	4 }	5 }	6 }	7 }	8 }	9 }	10 }	11 }	12 }	13 }	14 }	15 }	16 }	17 }	18 }	19 }	20 }	21 }	22 }	23 }	
1号	4	1		6	4	4	10	22	27	16	15	18	12	15	16	22	16	32	43	10	18	14	7	14	346
8号	1	2	3	2	2	3	1	13	20	16	12	10	19	14	24	17	20	19	28	19	16	14	8	1	284
21号								1	2	1	1		1	2		1	1	1	2	1					14
161号		2			1	3	4	6	3	1	7	10	4	2	8	9	5	3	3	1	3	3		1	79
303号										1					1						1	1			5
306号					1			2		2		1	1	2			1	1	1	4					16
307号							1	4	6	5	3	4	2	3	3	4	3	8	8	2	2	1			59
365号				1				1	5	3		1	1	2	1	2	1	1	4	2	1		1		27
367号										1					1						1				4
421号						2	1	3	4	2	2	5	1	1	3	3	1	5	2	4	5	2	2		48
422号						2	1		1	3		2	1		2	1	1	1	2	1	1	1			20
477号	1	1					2	8	9	9	9	9	4	6	3	2	4	3	8	12	2	1	1		85
湖西道路				1				2	3	1	1			1		2	2	1	5	2			1		22
小計	6	6	3	10	8	14	20	62	82	59	50	57	49	44	63	65	53	84	107	48	48	36	19	16	1,009
大津登川長浜線	3	1	2	1		3	4	25	20	6	7	9	10	10	11	3	13	14	11	7	6	3	2	3	174
大津南郷宇治線															1					1					1
大津停車場線		1												1			2								4
草津伊賀線				1	1			1	1		3	1	1		1	2	5	6	2	3	1	1		1	31
守山栗東線		1					2	3		2	1	1	1	1	3		1	1	3		4		1		25
栗東信楽線									1																1
彦根八日市甲西線	2	1			2		4	1	5	4		4	3	1	2	6	3	4	8	3	2	2	2		59
近江八幡竜王線						1		2	1	2	1					1				2					10
小浜朽木高島線									1	1									2	1					5
大津信楽線																									
下鴨大津線								1				1	1	1		1		1				1			7
大津草津線	1	2	1		2		2	3	4	8	3		11	7	7	2	13	6	10	5	4	4	4		99
山東一色線																									
愛知川彦根線									1	1		1		2		2		1	1	1					10
竜王石部線									1	1		1		1		1		1	1	1		1		1	10
甲賀土山線								2																	2
彦根近江八幡線					1			3	1	1	2	1	4	6	7	4	3	2	2	2	2	1			42
大津守山近江八幡線							3	4	4	6	2	2	2	3	2	2	4		6	5	2			1	48
野洲甲西線			1					1	1	3									2	1					9
瀬田大石東線								1	2								1	1		1	1		1		8
栗東志那中線						1	1		3		1		1			1		4	3		1	1	1		18
野洲中主線								2			1	1						1	1						6
中山東上坂線				1				1		1	2	2			1	2	2	1	2	1					16
太田安井川線																	2		1						3
土山蒲生近江八幡線									3	1							1		2						7
草津守山線	1			1		2	1	3	4	2	1	2	2	3	1	3	4	4	4	3	2	2			45
平野草津線									2		1	1	3	2					1	2	1	2	1		16
木之本長浜線		1						2	1						1				1						7
伊香立浜大津線								1		1					2			2	1						7
近江八幡守山線	1						1	2	5		3	4		1	3		2	4	2	2			1		31
栗見八日市線							1	2	1				1	2				3							10
海津今津線								1						2			2	2	1	1	1				10
上砥山上鉤線											1							1				1	1		4
その他	1			1				2	5	1	2				1	1	2	1	2	3	1	2		1	26
小計	9	7	4	5	6	7	20	64	70	36	33	31	43	42	43	36	59	63	68	37	30	17	15	6	751
一般県道	9	2	1	4	3	4	17	69	72	39	37	42	28	31	36	34	64	73	57	35	23	17	12	13	722
市町道	9	7	5	3	6	3	29	121	167	64	88	73	70	51	61	80	98	139	100	69	39	22	17	19	1,340
高速道路等	1	8	1	4	4	4	5	9	7	6	9	6	6	6	3	13	17	15	14	8	4	2	4	1	157
その他道路	1	1			1	1	2	11	17	15	15	16	22	9	16	20	19	17	12	16	8	3	8	3	233
合計	35	31	14	26	28	33	93	336	415	219	232	225	218	183	222	248	310	391	358	213	152	97	75	58	4,212
構成率	0.8	0.7	0.3	0.6	0.7	0.8	2.2	8.0	9.9	5.2	5.5	5.3	5.2	4.3	5.3	5.9	7.4	9.3	8.5	5.1	3.6	2.3	1.8	1.4	100.0



## (4) 道路形状別

(件数)

路線	道路形状	交差点			交差点 付近	単 路				踏 切	その他	計
		小	中	大		トンネル	橋	カーブ 屈 折	その他			
国 道	1 号	10	52	23	70	1	3	6	181			346
	8 号	8	19	8	71	1	5	8	164			284
	21 号		3		5				6			14
	161 号	3	7	2	7	1	1	7	51			79
	303 号		1		2				2			5
	306 号	1	4		2			2	7			16
	307 号	4	7		15		1	10	22			59
	365 号	1	3		9		1	3	10			27
	367 号							1	3			4
	421 号	3	6		19			1	19			48
	422 号	2	3					4	11			20
	477 号	7	13	1	28		4	4	28			85
	湖 西 道 路						1		21			22
	小 計	39	118	34	228	3	16	46	525			1,009
主 要 地 方 道	大津能登川長浜線	15	28	3	57		3	5	63			174
	大津南郷宇治線		1									1
	大津停車場線	2	1						1			4
	草津伊賀線	1	3		5			1	21			31
	守山栗東線	1	2		9			1	12			25
	栗東信楽線				1							1
	彦根八日市甲西線	7	17		12		3	1	19			59
	近江八幡竜王線		3		4			1	2			10
	小浜朽木高島線		2		1			1	1			5
	大津信楽線											
	下鴨大津線		3		2			1	1			7
	大津草津線		10	14	26		10		39			99
	山東一色線											
	愛知川彦根線	1	3		1			1	4			10
	竜王石部線		2		3			2	3			10
	甲賀土山線	1							1			2
	彦根近江八幡線	2	2		7		2	5	24			42
	大津守山近江八幡線	4	12		18		1		13			48
	野洲甲西線		4		2			1	2			9
	瀬田大石東線	1	2		1			1	3			8
	栗東志那中線	1	3	1	8				5			18
	野洲中主線	1	2				1		2			6
	中山東上坂線		2	2	6				6			16
	太田安井川線	1			2							3
	土山蒲生近江八幡線	1	3						3			7
	草津守山線		6	5	19		1		14			45
	平野草津線	2	2	1	4				7			16
	木之本長浜線	2			2				3			7
	伊香立浜大津線	2	3		1				1			7
近江八幡守山線	6	8		10		1		6			31	
栗見八日市線	1	2		2				5			10	
海津今津線	1	3		5			1				10	
上砥山上鉤線								4			4	
そ の 他	4	3		4	1		9	5			26	
小 計	57	132	26	212	1	22	31	270			751	
一 般 県 道	104	173	6	142	1	8	26	261	1		722	
市 町 道	425	296	16	216	3	2	39	341	2		1,340	
高 速 道 路 等				2	12	2	20	115		6	157	
そ の 他 道 路	7	8		1			2	14	1	200	233	
合 成 計	632	727	82	801	20	50	164	1,526	4	206	4,212	
構 成 率	15.0	17.3	1.9	19.0	0.5	1.2	3.9	36.2	0.1	4.9	100.0	

## 5 第1当事者車種等別発生状況

### (1) 性別年齢層別

車種等	年齢層		16歳未満		16歳以上18歳未満		18歳以上20歳未満		20歳以上25歳未満		25歳以上30歳未満		30歳以上35歳未満		35歳以上40歳未満		40歳以上45歳未満	
			男	女	男	女	男	女	男	女	男	女	男	女	男	女	男	女
乗用車	大型車										1							1
	中型車																	
	準中型車																	
	普通車						38	10	141	38	115	45	135	39	92	53	111	60
	軽自動車						39	27	97	98	66	92	62	57	59	61	47	47
	ミニカー																	
貨物車	大型車								4	6	1	7		8		16		
	中型車								8	3		2		14		14		
	準中型車								8	5		8		10		9		
	普通車						6		13		14		17	2	22		16	
	軽自動車						7		15	2	21	2	21	1	14	1	15	3
特殊車	大型	農耕作業用																
		その他																
	小型	農耕作業用																
		その他																
二輪車	小型二輪				1		3			2				1		1		
	軽二輪				1		3		3	1		1						
	原付二種								1	2		3		1		4		
	原付一種		1		4		8		12	5	2	3	2	3		6		
軽車両	自転車		28	18	17	7	9	2	8	5	5		3		2	3	2	3
	その他																	
歩行者		3		2								1	1	2				
不明																		
計		32	18	25	7	113	39	310	148	243	140	263	102	228	118	242	113	

### (2) 性別職業別

車種等	職業		中学生以下		高校生		大学生		その他の学生		職業運転者		公務		農・林・漁・鉱業		建設業	
			男	女	男	女	男	女	男	女	男	女	男	女	男	女	男	女
乗用車	大型車										7							
	中型車										2							
	準中型車																	
	普通車						31	10	8	4	37		34	7	13	2	97	7
	軽自動車				1	2	17	14	5	11	7	2	13	11	10	1	45	6
	ミニカー																	
貨物車	大型車									103	1						1	
	中型車									64	1						6	
	準中型車									31							21	
	普通車									3	1	1		2		39		
	軽自動車							1		16	2	6	2	13	1	54	1	
特殊車	大型	農耕作業用																
		その他																
	小型	農耕作業用																
		その他																
二輪車	小型二輪				1		2							1		3		
	軽二輪						4									1		
	原付二種						1				2					1		
	原付一種		1		5		14	2	1	2			1	1		1		
軽車両	自転車		26	16	23	9	8	3	1			1				2		
	その他																	
歩行者		3		2								1				1		
不明																		
計		30	16	32	11	77	30	14	18	272	7	56	21	40	4	272	14	

(件数) (人数)

45歳以上 50歳未満		50歳以上 55歳未満		55歳以上 60歳未満		60歳以上 65歳未満		65歳以上 70歳未満		70歳以上 75歳未満		75歳以上		小計		不明	合計	死者	傷者
男	女	男	女	男	女	男	女	男	女	男	女	男	女	男	女				
3				1				1		1				8			8	1	7
				1			1					1		3			3		4
123	61	81	41	79	48	66	37	81	37	79	20	92	17	1,233	506		1,739	12	2,287
57	60	30	58	27	52	38	35	35	48	33	40	76	32	666	707		1,373	8	1,711
24		22		4		11		5		1				108	1		109	1	170
11	1	12		7		10		2		2		1		86	1		87	2	137
8		9		9		5		2		2		1		76			76	3	100
15	2	13		12		7		7		1		2		145	4		149	2	180
22	2	15	2	14	2	25	3	30	7	27		46	8	272	33		305	5	379
2	1			1				1						12	1		13		14
2		1												12			12		12
1		3		2		1		1	1					19	1		20		24
4	1	2	1	2		3	2	5	1	3	3	4	4	62	19		81		90
3	1	5	1	4		4	1		3	4	2	8	6	102	52		154	3	162
				1				2	1	3		2		16	2		18	2	18
																65	65		66
275	129	193	103	164	102	171	78	172	98	156	65	233	67	2,820	1,327	65	4,212	39	5,361

(件数)

製造業		卸・小売業 その他		金融・保険 不動産業		運輸・郵便業		宿泊・飲食 サービス業		その他 サービス業		その他		無職		小計		不明	合計
男	女	男	女	男	女	男	女	男	女	男	女	男	女	男	女	男	女		
										1						8			8
										1						3			3
320	48	109	46	42	12	27	3	31	23	307	207	2	57	175	80	1,233	506		1,739
170	84	50	77	5	12	12	4	27	32	168	256	1	70	135	125	666	707		1,373
1						3										108	1		109
1		1				6				8						86	1		87
3		3				6				12						76			76
27	1	19				7		5		38	1		1	4		145	4		149
24	5	24	3	1	1	6		4		62	3	1	2	61	12	272	33		305
1	1	1								3						12	1		13
4										3						12			12
2				1		3			1	6				3		19	1		20
6	1	3		3		4	1	3	1	10	2		5	10	4	62	19		81
12	2	2	1	3	1			2	1	11	4		5	12	9	102	52		154
1										1	1			7	1	16	2		18
																		65	65
572	142	212	127	55	26	74	8	72	58	631	474	4	140	407	231	2,820	1,327	65	4,212

(3) 第2当事者車種等別

第1当事者 車種等	第2当事者 車種等	乗用車					貨物車					大 農耕 作業用	
		大型車	中型車	準中型車	普通車	軽自動車	ミニカー	大型車	中型車	準中型車	普通車		軽自動車
乗用車	大型車				2						1	1	
	中型車						1						
	準中型車												
	普通車	2			566	422		13	2	15	39	81	
	軽自動車	1			409	400	1	12	3	8	25	61	
	ミニカー												
貨物車	大型車				37	24		9	5	5	6	2	
	中型車	1			30	21		6	3	2	4	7	
	準中型車				20	32		1		1	2	5	
	普通車		1		45	43		4		4	5	6	
	軽自動車				80	85		6	2	2	6	13	
特殊車	大型農耕作業用												
	大型その他												
	小型農耕作業用												
	小型その他												
一輪車	小型二輪				4	2							
	軽二輪				4	3							
	原付二種				1	5						2	
	原付一種				26	16						3	
軽車両	自転車				37	50			1		6	4	
	その他												
	歩行者				4	6		2					2
	不明				7	8					1		
	計	4	1		1,272	1,117	1	54	16	37	95	187	

(4) 行動類型別

(件数)

車種等	行動類型	車両等 (列車を含む)														歩行者等	計			
		発進	直進			追越(抜)	進路変更		左折	右折	転回	後退	横断	だ行	急停止			停止	駐車	その他
			加速	等速	減速		右に	左に												
乗用車	大型車	1		1	2				1	1	2								8	
	中型車	1		2															3	
	準中型車																			
	普通車	322	48	707	141	21	26	14	99	227	6	107	17		2		2		1,739	
	軽自動車	250	36	610	117	17	7	2	70	190	4	54	11			3	2		1,373	
	ミニカー																			
貨物車	大型車	12	1	58	3	6	5	4	7	6		7							109	
	中型車	11	1	51	7	1	1	1	5	5		3	1						87	
	準中型車	8		48	4	2			1	6		6	1						76	
	普通車	26	2	71	15	2	1	1	7	13		11							149	
	軽自動車	50	4	144	28	1	4	1	23	38		9	2			1			305	
特殊車	大型農耕作業用																			
	大型その他																			
	小型農耕作業用																			
	小型その他																			
一輪車	小型二輪			7	1	1				1	1		1	1					13	
	軽二輪			7	2	1				2									12	
	原付二種			12			1		4	3									20	
	原付一種	9	3	43	1	2	1		6	11	2	3							81	
軽車両	自転車	8		89	2	4	3	1	12	9		25					1		154	
	その他																			
	歩行者																		18	
	不明																		65	
	計	698	95	1,850	323	58	49	24	235	512	15	197	61	1	2	4	5	83	4,212	

(件数)

殊 車			二 輪 車				路面電車	列 車	軽車両		歩行者	物件等	相手なし	不明	計
型	小 型		小 二	軽 二	原 二	原 一			自 転 車	そ の 他					
その他	農 耕 作 業 用	その他	型 輪	輪	付 種	付 種									
			1					1		1		1		8	
								1		1				3	
			31	28	25	91		215		183	23	3		1,739	
			23	16	18	69		177		136	9	4	1	1,373	
	1	1	1	1		2		11		4				109	
					1	3		4		5				87	
						3		6		6				76	
			1	1	1	10		16		9	3			149	
			9	1	5	13		47		27	6	3		305	
						1				2	2	2		13	
						1		5		3	1	1		20	
					2	4		11		10	2	7		81	
					1	5		2	13	25	3	7		154	
					2			1	1					18	
			2	1	1	5		23		17				65	
	1	1	68	49	56	207		3	532	429	51	30	1	4,212	

## (5) 経験年数別

(件数)

経験年数		原 付 以 上								自 転 車	歩 行 者	不 明	計
		1 年 未 満	2 年 未 満	3 年 未 満	4 年 未 満	5 年 未 満	10 年 未 満	10 年 以 上	無 免 許 等				
乗 用 車	大 型 車	1			1				6				8
	中 型 車								3				3
	準 中 型 車												
	普 通 車	48	54	45	43	38	197	1,309	5				1,739
	軽 自 動 車	77	63	45	51	51	157	925	4				1,373
	ミ ニ カ ー												
貨 物 車	大 型 車	2	1		3	2	3	98					109
	中 型 車	2	5		1	1	3	75					87
	準 中 型 車		1	1		3	9	62					76
	普 通 車	6	8	3	2		15	115					149
	軽 自 動 車	9	2	4	7	4	26	252	1				305
特 殊 車	大 型 農 耕 作 業 用												
	小 型 農 耕 作 業 用												
一 輪 車	小 型 二 輪	4	1			1	1	6					13
	軽 二 輪	5	1			2		4					12
	原 付 二 種			2			1	17					20
	原 付 一 種	12	10	6		2	10	40	1				81
軽 車 両	自 転 車										154		154
	そ の 他												
歩 行 者											18		18
不 明												65	65
計		166	146	106	108	104	422	2,912	11		172	65	4,212

免停中及び有効期限切れは、それぞれの経過年数に計上

## 6 違反別発生状況

### (1) 警察署(隊)別

<車 両>

(件数)

(人数)

警察署(隊)		大津	草津	守山	甲賀	近江八幡	東近江	彦根	米原	長浜	木之本	高島	大津北	高速	計	死者	傷者
違反	信号無視	32	20	29	24	26	21	26	7	23		10	6		224		292
	通行禁止違反																
通行区分	右側通行	20	8	7	9	13	9	7	8	7	4	2	5	1	100	4	146
	歩道等通行	2						1							3		4
	その他	4	4	2	4	1		3				2		1	21		22
	車両通行帯違反		1												1		1
	最高速度違反	2		3			1								6	3	16
禁止違反 横断等	後退禁止違反		1												1		1
	横断・転回禁止違反	38	22	6	16	10	11	6	2	9	1	5	12		138		152
	車間距離不保持	1				2		2				2	1	3	11		18
	進路変更禁止違反	10	3		5	1	2	1		3	1		3	13	42		58
	通行妨害(車両等)					1								1	2		4
追越し違反	追越し方法違反	8	11	2	6	2	9	10	1	2		2	2	2	57	1	59
	禁止場所追越し	4		3	1	1				1			1		11		12
	割込み等																
	踏切不停止等				1		1	1							3	1	2
	右折違反	16	8	8	7	9	5	4		4		1	3		65	1	66
	左折違反	37	36	12	8	9	8	11	1	1	1	2	5		131		141
	環状交差点における通行方法等																
	優先通行妨害等	57	46	37	34	24	28	36	11	22	4	8	12		319		376
交差点義務安全違反	交差点道路通行車両	8	6	9	7	10	6	5	1	6			2		60		63
	反対方向からの右折車両																
	歩行者	3	1	1	2	1				1			1		10		10
	その他	6	1	1	3	2		2		2		1	1		19		19
歩行者等	横断歩行者妨害等	38	26	13	8	7	7	14	2	6		2	7		130	1	134
	通行妨害(歩行者)	24	8	11	7	3	6	12	2	1		1	3		78	2	79
	横断自転車妨害等	2	5	4		1	1	2		1					16		16
徐行違反	交差点	10	10	9	8	9	7	9	2	1	2		2		69		78
	交差点以外	1						1							2		2
	指定場所一時不停止等	34	23	25	41	28	45	38	6	27	3	6	16		292		364
	駐(停)車違反																
	灯火違反																
	合図不履行等																
	乗車不適當				1			1							2		2
	積載不適當						1							3	4		8
	自転車の通行方法違反							1							1		1
	けん引違反																
整車不運良転	ハンドル整備不良車運転																
	ブレーキ整備不良車運転																
	走行装置整備不良車運転																
	その他整備不良車運転			1											1		1
	酒酔い運転		1												1		1

(件数) (人数)

違反	警察署(隊)	大	草	守	甲	近	東	彦	米	長	木	高	大	高	計	死	傷
		津	津	山	賀	江	江	根	原	浜	本	島	北	速			
過 労 等	覚せい剤麻薬等使用運転	2													2		2
	シンナー等使用運転																
	その他の薬物使用運転		1												1		2
	過 労 運 転			2	2	1	2	4				1	5	2	19	4	41
共 同 危 険 行 為																	
安 全 運 転	ハンドル操作不適	7	3	1	4	2	1	3	2	1				3	27	3	28
	ブレーキ操作不適	28	19	14	11	25	16	20	6	6		1	6	4	156		197
前 不 注 意 方 意	漫 然	49	40	29	40	32	41	37	9	23	4	7	14	20	345	4	486
	脇 見	67	62	51	46	38	51	39	6	22	8	13	18	37	458	4	646
義 務 違 反	動 静 不 注 視	122	100	58	86	81	74	103	24	44	12	11	46	58	819	1	1,183
	不 確 全 認	前・左・右	32	21	20	16	12	7	34	2	8	2	6	15	2	177	
違 反	後 方	49	31	14	15	18	16	23	2	12		3	11	3	197	3	231
	安 全 速 度	8	2	7	4	13	6	14	7	4	2	4	4	2	77	2	95
	予 測 不 適	1	4		3	2		2		1		1	3		17		19
	そ の 他	4		1	1			1				1		1	9	1	9
幼 児 等 通 行 妨 害																	
安全不確認ドア開放等																	
停止措置義務違反																	
そ の 他																	
不 明																	
小 計		727	526	380	420	384	382	474	101	238	44	92	204	157	4,129	37	5,277

## &lt; 歩行者 &gt;

信 号 無 視			1	2			2		1			1			7	1	7
通 行 区 分	左 側 通 行																
	車 道 通 行																
	そ の 他																
横 断	横断歩道外横断	3													3		3
	斜め横断																
	駐停車車両の直前直後横断																
	走行車両の直前直後横断																
	横断禁止場所横断																
幼 児 の ひ と り 歩 き																	
めいてい・はいかい																	
路 上 遊 戯																	
路 上 作 業																	
飛 び 出 し																	
そ の 他																	
不 明																	
計		6	1	1	2	1		4		2			1		18	2	18
当 事 者 不 明		26	6	9	6	2	5	5	1	2	1	2			65		66
合 計		759	533	390	428	387	387	483	102	242	45	94	205	157	4,212	39	5,361

## (2) 道路別

&lt;車 両&gt;

(件数)

違反	国 道														小計	県道	市町道	高速道路等	その他	合計
	1号	8号	21号	161号	303号	306号	307号	365号	367号	421号	422号	477号	湖西道路							
信号無視	11	8	1	4			1	1			1	5		32	103	86		3	224	
通行禁止違反																				
通行区分	右側通行	10	12	1	3	1		2	4		1	2	5		41	43	15	1		100
	歩道等通行															1	2			3
	その他		1					1							2	2	15	1	1	21
車両通行帯違反	1													1						1
最高速度違反							1							1	3	2				6
禁止違反 横断等	後退禁止違反															1				1
	横断・転回禁止違反	19	8		2			1			1	2	3	1	37	55	45		1	138
車間距離不保持				2			1			1			1	5	2	1	3			11
進路変更禁止違反	6	2		3				1		1		2		15	10	4	13			42
通行妨害(車両等)															1		1			2
追越し違反	追越し方法違反	3	2		2			1				2			10	22	22	2	1	57
	禁止場所追越し		1						1						2	5	4			11
割込み等																				
踏切不停止等															1	1			1	3
右折違反	6	1		1			2			1	1	2		14	28	22			1	65
左折違反	29	8		2			1	1		1				42	53	35			1	131
環状交差点における通行方法等																				
優先通行妨害等	22	11	1	3	1	3	2	2		1	1	5		52	110	153			4	319
交差点業務安全違反	交差道路通行車両		2							1				3	14	41			2	60
	反対方向からの右折車両																			
	歩行者	1												1	2	7				10
歩行者等	その他	1	2											3	10	6				19
	横断歩行者妨害等	6	2				1	1		3	1	2		16	48	65			1	130
通行妨害(歩行者)	4					1	2			1				8	17	52			1	78
横断自転車妨害等	2			1								2		5	6	5				16
徐所行違反	交差点														9	60				69
	交差点以外															2				2
指定場所一時不停止等	4	2		1			4			2	1	1		15	86	189			2	292
駐(停)車違反																				
灯火違反																				
合図不履行等																				
乗車不適當															1	1				2
積載不適當															1		3			4
自転車の通行方法違反																1				1
けん引違反																				
整車不運良転	ハンドル整備不良車運転																			
	ブレーキ整備不良車運転																			
	走行装置整備不良車運転																			
	その他整備不良車運転															1				1
酒酔い運転	1													1						1



(件数)

違反	道路	国 道													小計	県道	市町道	高速道路等	その他	合計	
		1号	8号	21号	161号	303号	306号	307号	365号	367号	421号	422号	477号	湖西道路							
過労等	覚せい剤麻薬等使用運転	2													2					2	
	シンナー等使用運転																				
	その他の薬物使用運転	1													1					1	
	過労運転		1		2			1	1				1	1	2	9	7	1	2		19
共同危険行為																					
安全運転義務違反	ハンドル操作不適	1													1	7	14	3	2	27	
	ブレーキ操作不適	11	17		1			3		1	4		8	1	46	52	44	4	10	156	
	不注意 漫然 脇見	35	41	5	8		1	9	7		5		8	3	122	142	57	20	4	345	
	動静不注視	95	94	2	24	1	4	16	4		15	2	21	11	289	333	129	58	10	819	
安全確認	前・左・右 不確全認	14	8		2		1	1	1		1			28	49	57	2	41	177		
	後方	2	2					1			1	1		1	8	19	47	3	120	197	
違反	安全速度	1	3	2	2	1	1		2	2	1	1	3		19	30	22	2	4	77	
	予測不適	1	1		1	1							2		6	4	5		2	17	
	その他						1								1	4	1	1	2	9	
幼児等通行妨害																					
安全不確認ドア開放等											1			1				1		2	
停止措置義務違反																	3			3	
その他																					
不明																					
小計		342	282	13	78	5	16	58	27	4	47	20	85	22	999	1,449	1,296	157	228	4,129	

## &lt;歩行者&gt;

信号無視			1												1	6				7
通行区分	左側通行																			
	車道通行																			
	その他																			
横断	横断歩道外横断	1													1		2			3
	斜め横断																			
	駐停車両の直前直後横断																			
	走行車両の直前直後横断																			
横断禁止場所横断																				
幼児のひとり歩き																				
めいてい・はいかい																				
路上遊戯																	2			2
路上作業																				
飛び出し																	4		1	5
その他																	1			1
不明																				
小計		1	1												2	6	9		1	18
当事者不明		3	1	1	1			1			1				8	18	35		4	65
合計		346	284	14	79	5	16	59	27	4	48	20	85	22	1,009	1,473	1,340	157	233	4,212

(3) 車両別

<車 両>

(件数)

違反	車種																計		
	大型乗用	中型乗用	準中型乗用	普通乗用	軽乗用	大型貨物	中型貨物	準中型貨物	普通貨物	軽貨物	大型特殊	小型特殊	小型二輪	軽二輪	原付二種	原付一種		自転車	その他
信号無視	1	2		97	68		8	4	10	14					1	5	14		224
通行違反禁止																			
通行区分	右側通行			47	36	3	2		2	7							3		100
	歩道等通行			1												1	1		3
	その他			11	5					2					1		2		21
車両通行帯違反				1															1
最高速度違反				3	1				2										6
禁止違反 横断等	後退禁止違反				1														1
	横断・転回禁止違反	1			59	38		3	1	1	9			3		1	4	18	138
車間距離不保持				5	3	3													11
進路変更禁止違反				18	7	7	1		1	2			1		1	1	3		42
通行妨害(車両等)										1						1			2
追越し違反	追越し方法違反			19	17	8	2	1	2	1						2	5		57
	禁止場所追越し			4	3	1		1					1			1			11
割込み等																			
踏切不停止等									1								2		3
右折違反				31	17			2	3	9						1	2		65
左折違反				55	38	2	6		8	17					1	1	3		131
環状交差点における通行方法等																			
優先通行妨害等				122	108	4		3	7	29				2	1	18	25		319
交差点差務安全	交差道路通行車両			20	27			1	1	6						1	4		60
	反対方向からの右折車両																		
	歩行者			4	5											1			10
歩行者等	その他			12	6										1				19
	横断歩行者妨害等	1			59	47	1	2	1	6	5				2	4	2		130
通行妨害(歩行者)				31	27			1	1	6				1	1	10			78
横断自転車妨害等				4	10	1									1				16
徐所行違反	交差点	1			33	21		2	1	5				1		2	3		69
	交差点以外					1										1			2
指定場所一時不停止等				110	108	2	1		7	20					2	11	31		292
駐(停)車違反																			
燈火違反																			
合図不履行等																			
乗車不適當					1					1									2
積載不適當				1			1	1	1										4
自転車の通行方法違反																	1		1
けん引違反																			
整車不運良転	ハンドル整備不良車運転																		
	ブレーキ整備不良車運転																		
走行装置整備不良転	走行装置整備不良車運転																		
	その他整備不良車運転				1														1
酒酔い運転				1															1

(件数)

違反	車種	大型乗用	中型乗用	準中型乗用	普通乗用	軽乗用	大型貨物	中型貨物	準中型貨物	普通貨物	軽貨物	大型特殊	小型特殊	小型二輪	軽二輪	原付二種	原付一種	自転車	その他	計																				
過 労 等	覚せい剤麻薬等使用運転				1	1															2																			
	シンナー等使用運転																																							
	その他の薬物使用運転					1															1																			
	その他				11	5	1	1	1												19																			
共同危険行為																																								
安 全 運 転 義 務 違 反	ハンドル操作不適	1			6	4		1	1		3			2	2		3	4			27																			
	ブレーキ操作不適				80	47	5	2	2	4	10				1	1	3	1			156																			
	前不注意	漫然				136	115	13	12	9	17	34			2		2	4	1		345																			
		脇見				181	154	19	11	9	21	42			2	4		6	9			458																		
	動静不注視	1			348	297	25	29	29	35	48				2	1	2	2			819																			
	安全不確認	前・左・右		1		80	58	3		2	5	15			1		2	5	5		177																			
		後方	1			104	55	7	4	5	10	10						1			197																			
	安全速度				32	32				3	6					1	1	2			77																			
	予測不適				7	5	3				2										17																			
	その他				3	2	1	1							1				1		9																			
幼児等通行妨害																																								
安全不確認ドア開放等																																								
停止措置義務違反																					1																			
その他																																								
不明																																								
小計																					8	3		1,739	1,373	109	87	76	149	305			13	12	20	81	154			4,129

## &lt; 歩行者 &gt;

信号無視	7	
通行区分	左側通行	
	車道通行	
	その他	
横断	横断歩道外横断	3
	斜め横断	
	駐停車両の直前直後横断	
	走行車両の直前直後横断	
横断禁止場所横断		
幼児のひとり歩き		
めいてい・はいかい		
路上遊戯	2	
路上作業		
飛び出し	5	
その他	1	
不明		
計	18	

当事者不明 65

# 7 事故類型別発生状況

## (1) 道路別

事故類型		国道1号			国道8号			国道21号			国道161号			国道303号			国道306号			国道307号			国道365号			国道367号		
		件数	死者	傷者	件数	死者	傷者	件数	死者	傷者	件数	死者	傷者	件数	死者	傷者	件数	死者	傷者	件数	死者	傷者	件数	死者	傷者			
人 対 車 両	対面通行中	1		1														1		1								
	背面通行中	2		2	1		1																					
	横断歩道横断中	6		6	3		4								1		1	1		1								
	横断歩道付近横断中	1		1														1		1								
	横断歩道橋付近横断中																											
	その他横断中	7	1	6	2		2			1		1			2		2	1		1		1		1				
	路上遊戯中																											
	路上作業中																											
	路上停止中																											
	路上横臥																											
	その他	2		2						1		1													1	4		
小計	19	1	18	6		7			2		2			3		3	4		4		1		1	1	4			
車 相 互	正面衝突	8	12	14	1	20	1	1	3	8	1	5				3	1	5	4	1	5							
	追突	30	39	29		39			12	24			1	1	4	8												
	その他	162	234	170	231	7	12	35	57	2	2	6	8	31	46	13	15	2	3					2	3			
	出会い頭	41	43	32	32	3	5	12	1	11			1	1	9	12	2	3										
	追越追抜時	3	3	3	3			3	3	1	1	1	1	2	2	2	2											
	すれ違い時	3	7	2	2			2	2					1	1													
	左折時	29	30	9	9			2	3			1	1															
	右折時	28	32	7	8	1	1	1	2	1	2	2	3	1	1	1	1											
	その他	10	1	9	2	2		1	1				1	1														
	小計	327	1	424	276	1	356	13	20	76	1	118	5	10	12	15	54	1	78	23	1	27	3	3	8			
車 両 単 独	工作物衝突				2	2			1	2						1	1	3	3									
	駐車車両衝突																											
	路外逸脱						1	1																				
	転倒																											
	その他													1	1													
小計				2	2	1	1	1	2				1	1	1	1	3	3										
列車																												
合計	346	2	442	284	1	365	14	21	79	1	122	5	10	16	19	59	1	83	27	1	31	4	4	12				

国道421号			国道422号			国道477号			湖西道路			国道小計			県道			市町道			高速道路等			その他			合計			
件数	死者	傷者	件数	死者	傷者	件数	死者	傷者	件数	死者	傷者	件数	死者	傷者	件数	死者	傷者	件数	死者	傷者	件数	死者	傷者	件数	死者	傷者	件数	死者	傷者	
						1		1				3		3	3		3	17		17				2		2	25		25	
												3		3	12		12	24	1	24				2	1	3	41	2	42	
3		3	1		1	2		2				17		18	51	1	53	66		67				1		1	135	1	139	
			2		2							4		4	4	1	4	7		7							15	1	15	
												14	1	13	25		25	48	1	49				2		2	89	2	89	
																	7		7								7		7	
						1		1				1		1	2	1	1	5		5							8	1	7	
1		1										1		1	3		3	10	1	11				2		2	16	1	17	
														1	1												1		1	
1		1	1		1							6		9	12		12	30	2	29	2		2	59		62	109	2	114	
5		5	4		4	4		4				49	1	52	113	4	113	214	5	216	2		2	68	1	72	446	11	455	
1		1	2		2	6		8	1	1	2	44	4	69	45	3	64	26		33	2		2	1		1	118	7	169	
2		2	1		1	2		3	5		7	86		124	75		101	21	1	30	51	1	91	1		1	234	2	347	
29		43	2		2	52		85	14		22	525		760	608		864	233		285	66	2	170	7	11	1,439	2	2,090		
4		4	5		8	11		14				120	1	133	324		391	573		681	1		1	27	31	1,045	1	1,237		
												15		15	30	1	30	29		30	5		7	3		3	82	1	85	
1		1	1		1							10		14	18		23	29		32				1		1	58		70	
1		1										42		44	64		72	46		48				3		3	155		167	
1		1	1		1	6		6				50		58	97	1	114	44		50				4		4	195	1	226	
1		1				2		2				17	1	16	24		28	27		28				1		1	69	1	73	
2		2	3		5	2		2	2		3	40		53	57	1	65	61	1	71	22		38	107	127	287	2	354		
42		56	15		20	81		120	22	1	34	949	6	1,286	1,342	6	1,752	1,089	2	1,288	147	3	309	155	183	3,682	17	4,818		
1		1	1		2							9		11	12	2	18	13	1	12	7		10	4		4	45	3	55	
															1		1	1		1				2		3	4		5	
												1		1	2	1	1	4	3	2				2		2	9	4	6	
															2		2	12		12	1		1	1		1	16		16	
												1		1	1		1	5	2	3							7	2	5	
1		1	1		2							11		13	18	3	23	35	6	30	8		11	9	10	81	9	87		
																		2	2					1		1	3	2	1	
48		62	20		26	85		124	22	1	34	1,009	7	1,351	1,473	13	1,888	1,340	15	1,534	157	3	322	233	1	266	4,212	39	5,361	

## (2) 警察署(隊)別

(件数)

警察署(隊)		大	草	守	甲	近	東	彦	米	長	木	高	大	高	計	
		津	津	山	賀	江	近	根	原	浜	本	島	津	速		
事故類型																
人 対 車 両	対面通行中	8	6			1	4	3				1	2		25	
	背面通行中	6	9	2	2	3	8	3	1	2		3	2		41	
	横断歩道横断中	39	25	14	9	7	7	16	2	7		2	7		135	
	横断歩道付近横断中	10	1		3									1	15	
	横断歩道橋付近横断中															
	その他横断中	28	8	6	11	8	5	13	2	3		2	3		89	
	路上遊戯中	1	2	1	1	1		1							7	
	路上作業中	3		1		2	1	1							8	
	路上停止中	2	2	3	2	1	2	2		1			1		16	
	路上横臥	1													1	
その他	29	10	10	11	7	3	14	2	8	1	1	11	2	109		
小計		127	63	37	39	30	30	53	7	21	1	10	26	2	446	
車 両 相 互	正面衝突	21	9	7	11	15	10	14	7	7	6	2	7	2	118	
	追 突	進行中	34	21	14	22	23	12	14	1	13	10	7	12	51	234
		その他	209	179	136	148	144	156	175	40	79	14	21	72	66	1,439
	出会い頭	163	118	121	110	97	112	131	26	84	9	30	43	1	1,045	
	追越追抜時	16	13	5	8	5	7	11	2	2	1	4	3	5	82	
	すれ違い時	15	7	7	10	5	2	5		1		4	2		58	
	左折時	47	37	12	10	14	8	15	1	3	1	3	4		155	
	右 折 時	右折直進	39	30	19	25	14	15	19	3	14		4	13		195
		その他	11	10	9	8	10	5	5		4	1	2	4		69
	その他	62	37	18	27	26	22	32	6	12	2	5	16	22	287	
小計		617	461	348	379	353	349	421	86	219	44	82	176	147	3,682	
車 両 単 独	工作物衝突	6	5	3	5	2	3	3	5	1		2	3	7	45	
	駐車車両衝突				1	1	1			1					4	
	路外逸脱		1	1	1	1	1	2	2						9	
	転倒	8		1	1		1	2	2					1	16	
	その他	1	3		1		1	1							7	
小計		15	9	5	9	4	7	8	9	2		2	3	8	81	
列車				1		1	1								3	
合計		759	533	390	428	387	387	483	102	242	45	94	205	157	4,212	

## (3) 時間帯別

(件数)

時間帯		0	1	2	3	4	5	6	7	8	9	10	11	12	13	14	15	16	17	18	19	20	21	22	23	計	
		1	2	3	4	5	6	7	8	9	10	11	12	13	14	15	16	17	18	19	20	21	22	23	24		
対 車 両	対面通行中	1							1	4		1		2	2		1	3	1	3	3	1	1		1	25	
	背面通行中							2	2	3			2	2	1		5		3	7	4	5	3	2		41	
	横断歩道横断中	2	1			2	2	7	9	6	5	5	5	3	2	3	8	8	14	14	17	10	3	5	4	135	
	横断歩道付近横断中					1			1	2			1	1	1			2	1	1		2	2			15	
	横断歩道橋付近横断中																										
	その他横断中					1	1	5	1	5	3	6	1	1	4	3	4	2	12	14	12	3	2	2	7	89	
	路上遊戯中		1									1							1	3	1					7	
	路上作業中									3	1	2	1													1	8
	路上停止中		2								3		1	1		1	1	2	1	2	1	1					16
	路上横臥																								1		1
その他	1			1			1	4	7	5	10	8	7	5	8	7	6	8	12	8	3	3	3	2		109	
小計	4	4		1	4	3	15	18	30	18	24	19	17	15	15	26	24	43	54	45	25	14	13	15		446	
車 両 相 互	正面衝突	1		1	4	2	3	3	12	12	3	4	6	10	3	13	9	7	5	9	2	5	2	1	1	118	
	追 突	進行中		5	1	4	2	4	7	8	18	12	14	15	8	10	18	14	15	24	28	7	4	7	5	4	234
		その他	8	6	3	7	6	7	22	144	149	67	59	66	77	75	79	78	119	127	138	79	51	38	23	11	1,439
	出会い頭	14	7	5	4	5	8	24	98	120	55	69	70	55	37	57	59	79	99	81	37	27	16	9	10	1,045	
	追越追抜時		4	1	1	3		1	5	8	4	4	5	2	4	4	3	5	10	4	2	4	3	1	4	82	
	すれ違い時					2	2	5	3	1	4	4	7	1	1	5	5	8	3		2	3	1	1		58	
	左折時	1					5	11	19	13	6	6	9	11	8	14	7	22	8	8	3	1	2	1		155	
	右 折 時	右折直進	3			1	3	5	8	12	12	11	7	8	10	9	12	14	22	16	15	13	4	5	5		195
		その他	1	1				3	4	9	7	8	3	2	2	2	5	4	3	7	3	1	3		1		69
	その他	2	3		2	2	2	3	20	30	18	22	17	20	12	14	18	29	25	10	9	14	5	8	2		287
小計	30	26	11	22	21	29	75	315	380	192	201	199	198	165	205	217	284	345	304	162	124	82	55	40		3,682	
車 両 単 独	工作物衝突	1	1	1	3	2	1	1	1	4	4	3	1	1	2	1	3		2		5	1		4	3	45	
	駐車車両衝突							1		1	1	1														4	
	路外逸脱			1		1			1		2	1	2				1									9	
	転倒			1					1		1	2	2	1	1	1		1	1		1	2		1		16	
	その他							1			1		2	1				1						1		7	
小計	1	1	3	3	3	1	3	3	5	9	7	7	3	3	2	4	2	3		6	3		6	3		81	
列車																	1						1	1		3	
合計	35	31	14	26	28	33	93	336	415	219	232	225	218	183	222	248	310	391	358	213	152	97	75	58		4,212	

## (4) 昼夜曜日別

(件数)

事故類型	曜日		日			月			火			水			木			金			土			合計		
	昼	夜	計	昼	夜	計	昼	夜	計	昼	夜	計	昼	夜	計	昼	夜	計	昼	夜	計	昼	夜	計		
																									昼	夜
対面 横断歩道 路上 その他	対面通行中	2	2	4	4	3	7		2	2	1		1	4	1	5	2		2	1	3	4	14	11	25	
	背面通行中	1	1	2	1	5	6	2	4	6	3	4	7	3	2	5	3	6	9	3	3	6	16	25	41	
	横断歩道横断中	11	2	13	8	5	13	6	12	18	8	13	21	8	11	19	11	12	23	11	17	28	63	72	135	
	横断歩道付近横断中	1		1	3	2	5					1	2	3	2		2	1	1	2	2		2	10	5	15
	横断歩道橋付近横断中																									
	その他横断中	5	7	12	4	9	13	5	9	14	4	8	12	6	7	13	4	5	9	11	5	16	39	50	89	
	路上遊戯中		1	1							2		2	1	1	2	2		2				5	2	7	
	路上作業中	1		1	1		1	1		1	1		1				1	1	2	2		2	7	1	8	
	路上停止中	2	1	3	3		3				1	2	3	2		2	2		2	1	2	3	11	5	16	
	路上横臥													1	1									1	1	
	その他	6	4	10	13	2	15	15	7	22	6	3	9	11	3	14	12	6	18	15	6	21	78	31	109	
小計	29	18	47	37	26	63	29	34	63	27	32	59	37	26	63	38	31	69	46	36	82	243	203	446		
追突 出会い頭 追越追抜時 すれ違い時 左折時 右折時 その他	正面衝突	11	7	18	16	2	18	8	3	11	15	2	17	12	4	16	16	8	24	11	3	14	89	29	118	
	追突																									
	進行中	15	7	22	28	11	39	19	13	32	18	11	29	18	7	25	31	15	46	30	11	41	159	75	234	
	その他	130	44	174	172	58	230	126	50	176	144	50	194	140	67	207	160	81	241	168	49	217	1,040	399	1,439	
	出会い頭	80	22	102	135	28	163	129	44	173	131	37	168	126	29	155	134	37	171	94	19	113	829	216	1,045	
	追越追抜時	3	5	8	10	6	16	6	1	7	7	2	9	6	4	10	13	6	19	7	6	13	52	30	82	
	すれ違い時	8	3	11	5	1	6	5	1	6	4	5	9	9	1	10	8	2	10	3	3	6	42	16	58	
	左折時	20	4	24	17	3	20	14	4	18	18	4	22	19	9	28	21	6	27	15	1	16	124	31	155	
	右折時																									
	右折直進	11	6	17	22	9	31	10	10	20	15	11	26	19	20	39	20	11	31	26	5	31	123	72	195	
	その他	1	2	3	10	2	12	7	2	9	9	2	11	6	4	10	12	5	17	4	3	7	49	20	69	
その他	25	8	33	46	5	51	29	7	36	38	6	44	33	13	46	22	13	35	35	7	42	228	59	287		
小計	304	108	412	461	125	586	353	135	488	399	130	529	388	158	546	437	184	621	393	107	500	2,735	947	3,682		
車 路外逸脱 転倒 その他	工作物衝突	4	4	8	1	2	3	1	3	4	4	3	7	5	3	8	5	3	8	3	4	7	23	22	45	
	駐車車両衝突	1		1	2		2										1	1					3	1	4	
	路外逸脱				1		1	1	1	2	3	1	4	1		1	1		1	1		1	7	2	9	
	転倒	2	1	3	1	1	2	1		1	2		2	1	1	2	2	2	4	2		2	11	5	16	
	その他	2		2	1		1				1	1	2				1		1	1	1	1	5	2	7	
小計	9	5	14	6	3	9	2	4	6	10	5	15	7	4	11	9	6	15	6	5	11	49	32	81		
列車													1	1					1	1	2	1	2	3		
合計	342	131	473	504	154	658	384	173	557	436	167	603	432	189	621	484	221	705	446	149	595	3,028	1,184	4,212		



## (5) 道路形状別

(件数)

事故類型	道路形状	交 差 点				交付 差 点 近	単 路				踏 切	そ の 他	合 計	
		小	中	大	小 計		ト ン ネ ル	橋	カ 屈 ー ブ 折	そ の 他				小 計
人 対 車 両	対面通行中	2			2	3		3	2	15	20		25	
	背面通行中					6	1	1	3	29	34	1	41	
	横断歩道横断中	29	91	7	127					8	8		135	
	横断歩道付近横断中	2	5		7	6				2	2		15	
	横断歩道橋付近横断中													
	その他横断中	28	20		48	10			1	28	29	2	89	
	路上遊戯中	2			2	3				2	2		7	
	路上作業中		2		2	2				4	4		8	
	路上停止中	2	1		3	5			1	7	8		16	
	路上横臥		1		1								1	
	その他	4	3		7	10			2	31	33	59	109	
小計	69	123	7	199	45	1	4	9	126	140	62	446		
車 対 車 両 相 互	正面衝突		3		3	21	3		38	53	94		118	
	追 突	進行中	3	8	1	12	43	3	10	25	141	179		234
		その他	10	37	4	51	554	8	29	40	752	829	5	1,439
	出会い頭	501	317	18	836	32			5	152	157	20	1,045	
	追越追抜時	4	5	1	10	8	3	1	6	54	64		82	
	すれ違い時	1	1		2	7	1	2	15	30	48	1	58	
	左折時	9	68	14	91	21			2	38	40	3	155	
	右 折 時	右折直進	12	102	28	142	15			1	34	35	3	195
		その他	10	41	5	56	4				8	8	1	69
	その他	12	15	3	30	39	1	1	10	100	112	106	287	
小計	562	597	74	1,233	744	19	43	142	1,362	1,566	139	3,682		
車 対 車 単 独	工作物衝突		3	1	4	7		2	10	19	31	1	45	
	駐車車両衝突							1		2	3	1	4	
	路外逸脱		1		1	1				6	6	1	9	
	転倒	1	2		3	2			2	8	10	1	16	
	その他		1		1	2			1	3	4		7	
小計	1	7	1	9	12		3	13	38	54	1	81		
列車											3	3		
合計	632	727	82	1,441	801	20	50	164	1,526	1,760	4	206	4,212	

## (6) 道路線形別

(件数)

道路線形 事故類型		カ ー プ ・ 屈 折					直 線			そ の 他	計		
		右			左			上り	下り			平坦	
		上り	下り	平坦	上り	下り	平坦						
人 対 車 両	対面通行中	1					1	1	3	19		25	
	背面通行中			2			1	1	1	35	1	41	
	横断歩道横断中	1		4	1			1	2	126		135	
	横断歩道付近横断中								1	14		15	
	横断歩道橋付近横断中												
	その他横断中			1			2	3	1	80	2	89	
	路上遊戯中									7		7	
	路上作業中									8		8	
	路上停止中	1								15		16	
	路上横臥			1								1	
	その他				1	1		2	2	44	59	109	
小 計		3		8	2	1	4	8	10	348	62	446	
車 両 相 互	正面衝突	3	3	11	6	3	18	7	4	63		118	
	追 突	進行中	3	1	12		2	8	2	4	202		234
		その他	1	6	26	3	6	29	28	44	1,291	5	1,439
	出会い頭	2		5	1		5	11	17	984	20	1,045	
	追越追抜時		1	2	2		3	2	1	71		82	
	すれ違い時	2	2	6	1		4	3		39	1	58	
	左折時						6	4	2	140	3	155	
	右 折 時	右折直進	1		7		1	2	2		179	3	195
		その他					1	1		1	65	1	69
	その他		1	2		1	6	1	4	166	106	287	
小 計		12	14	71	13	14	82	60	77	3,200	139	3,682	
車 両 単 独	工作物衝突		1	4			6	1	1	30	2	45	
	駐車車両衝突									3	1	4	
	路外逸脱						1			7	1	9	
	転倒		1	1				2	4	7	1	16	
	その他						1		2	4		7	
小 計			2	5			8	3	7	51	5	81	
列 車										3		3	
合 計		15	16	84	15	15	94	71	94	3,602	206	4,212	

### 8 時間帯・曜日・天候別発生状況

(件数)

区分 時間帯	曜日							構成率	計	天候				
	日	月	火	水	木	金	土			晴	曇	雨	霧	雪
0 ~ 1	8	3	5	6	5	4	4	0.8	35	16	11	6		2
1 ~ 2	10	2	3	5	3	1	7	0.7	31	18	7	6		
2 ~ 3	3	1	2	2	2	2	2	0.3	14	9	3	1		1
3 ~ 4	5	1	3	3	5	4	5	0.6	26	15	7	4		
4 ~ 5	5	4	6	2		5	6	0.7	28	16	5	7		
5 ~ 6	4	1	5	8	7	6	2	0.8	33	23	6	4		
6 ~ 7	8	14	15	15	15	14	12	2.2	93	66	17	9		1
7 ~ 8	8	57	53	55	75	62	26	8.0	336	225	56	48	1	6
8 ~ 9	27	66	63	71	70	76	42	9.9	415	274	83	43	2	13
9 ~ 10	21	39	26	29	34	35	35	5.2	219	152	36	24		7
10 ~ 11	30	43	32	31	28	30	38	5.5	232	156	54	20		2
11 ~ 12	30	39	26	33	26	31	40	5.3	225	163	34	25		3
12 ~ 13	33	42	17	29	39	27	31	5.2	218	150	42	24		2
13 ~ 14	26	31	21	21	20	28	36	4.3	183	126	36	18		3
14 ~ 15	40	36	27	20	19	39	41	5.3	222	138	55	20		9
15 ~ 16	38	30	30	46	23	35	46	5.9	248	157	65	22		4
16 ~ 17	46	48	32	42	44	53	45	7.4	310	196	68	40		6
17 ~ 18	46	68	48	59	48	65	57	9.3	391	241	82	59		9
18 ~ 19	29	60	63	51	52	65	38	8.5	358	196	84	69		9
19 ~ 20	13	32	34	26	45	37	26	5.1	213	123	59	28		3
20 ~ 21	12	17	18	26	26	35	18	3.6	152	76	40	32		4
21 ~ 22	7	14	11	12	17	16	20	2.3	97	52	27	13		5
22 ~ 23	16	1	10	5	14	21	8	1.8	75	49	15	10		1
23 ~ 24	8	9	7	6	4	14	10	1.4	58	35	11	10		2
計	473	658	557	603	621	705	595	100.0	4,212	2,672	903	542	3	92
構成率	11.2	15.6	13.2	14.3	14.7	16.7	14.1			63.4	21.4	12.9	0.1	2.2

## 9 シートベルト・ヘルメット着用状況

### (1) 当事者別・状態別シートベルト着用状況

区分 車種	死 者							傷 者						
	運 転 中		同 乗 中		計			運 転 中		同 乗 中		計		
	着用	非着用	着用	非着用	着用	着用率	非着用	着用	非着用	着用	非着用	着用	着用率	非着用
乗 用 車	大 型		1 ( 1)				1 ( 1)	3		4	1	7	87.5	1
	中 型							1	1			1	50.0	1
	準 中 型													
	普 通	3	1	2	1 ( 1)	5	71.4 ( 1)	1,316	20	432	68	1,748	95.2	88
	軽	2	2 ( 1)	1		3	60.0 ( 1)	1,126	24	246	53	1,372	94.7	77
	ミニカー							1				1	100.0	
小 計	5	4 ( 2)	3	1 ( 1)	8	61.5 ( 3)	2,447	45	682	122	3,129	94.9	167	
貨 物 車	大 型							46				46	100.0	
	中 型	1				1	100.0	18	2			18	90.0	2
	準 中 型							41		4		45	100.0	
	普 通	1				1	100.0	102	2	29	5	131	94.9	7
	軽	4				4	100.0	194	8	30	3	224	95.3	11
小 計	6				6	100.0	401	12	63	8	464	95.9	20	
特 殊 車									2					2
そ の 他 車 両														
合 計	11	4 ( 2)	3	1 ( 1)	14	73.7 ( 3)	2,848	59	745	130	3,593	95.0	189	

(注) 非着用には不明を含む。

( )内は、シートベルトを着用していれば命が助かったと思われるものを内数で示す。

### (2) 当事者別・状態別ヘルメット着用状況

区分 車種	死 者							傷 者						
	運 転 中		同 乗 中		計			運 転 中		同 乗 中		計		
	着用	非着用	着用	非着用	着用	着用率	非着用	着用	非着用	着用	非着用	着用	着用率	非着用
自 二 輪	小型二輪							78		1		79	100.0	
	軽二輪							59		1		60	100.0	
	原付二種							66		2		68	100.0	
	小 計							203		4		207	100.0	
原 付 一 種	1				1	100.0	255	1	2		257	99.6	1	
合 計	1				1	100.0	458	1	6		464	99.8	1	

(注) 総排気量による区分

原付一種:0.050リットル以下 原付二種:0.125リットル以下 軽二輪:0.250リットル以下

小型二輪:上記以外

# 10 年齢層・状態・性別死傷者

## < 死者 >

年齢層	状態	歩行中		自転車 運転中		自動二輪 運転中		原付 運転中		自動車 運転中		同 乗 中				その他		計							
												自転車		自動二輪		原付		自動車							
		男	女	男	女	男	女	男	女	男	女	男	女	男	女	男	女	男	女	男	女				
0歳～1歳																									
2																									
3			1																		1				
4																									
0歳～4歳			1																		1				
5																									
6																									
7																									
8																									
9																									
5歳～9歳																									
10																									
11																									
12																									
13																									
14																									
10歳～14歳																									
15																									
16																									
17																									
18																					1				
19																									
15歳～19歳																					1				
20											1										1				
21																									
22																									
23																									
24																									
20歳～24歳											1										1				
25歳～29歳																									
30歳～34歳											1									1	1				
35歳～39歳																									
40歳～44歳											1									1	4				
45歳～49歳											2	1									3	1			
50歳～54歳																					1				
55歳～59歳												1									1	2			
60																									
61																									
62																						2			
63																									
64																									
60歳～64歳																						2			
65																									
66																						1			
67																									
68												1										1	1		
69																									
65歳～69歳												1										1	2		
70歳～74歳												1	2									2	4		
75歳～79歳												1										1	1		
80歳以上												2	1									1	3	6	
計																								21	18

< 傷者 >

年齢層	状態	歩行中		自転車 運転中		自動二輪 運転中		原付 運転中		自動車 運転中		同 乗 中								その他		計		
												自転車		自動二輪		原付		自動車						
		男	女	男	女	男	女	男	女	男	女	男	女	男	女	男	女	男	女	男	女	男	女	
0歳～1歳		2	2															10	9			12	11	
2		2											2					8	4			10	6	
3		2	1															4	3			6	4	
4		2	1															8	2			10	3	
0歳～4歳		8	4										2					30	18			38	24	
5		1	4	1	1													6	3			8	8	
6		4	1		3								1					5	4			10	8	
7		4	2	3	2								1					10	9			18	13	
8		2	2	6	2													1	4			9	8	
9		2	1	7	1													4	7			13	9	
5歳～9歳		13	10	17	9								2					26	27			58	46	
10		4		9	1													5	4			18	5	
11		3	2	6	1													8	5			17	8	
12		1		16	13													4	4			21	17	
13		1	1	10	9													7	6			18	16	
14		3	3	17	6													5	3			25	12	
10歳～14歳		12	6	58	30													29	22			99	58	
15		2	1	14	15			1										8	8			25	24	
16		3	2	23	15	6		5	1				1				1	6	8			45	26	
17		2	2	13	22	2		9	1					1		1		4	6			32	31	
18		3	3	14	10	6		5	1	10	3							8	9			46	27	
19		4	2	5	15	7	2	13	1	21	17							5	14			55	52	
15歳～19歳		14	10	69	77	21	2	33	4	31	20	1	1	1	1	2		31	45			203	160	
20		2	2	10	12	10	1	18	6	22	14							18	12			80	47	
21		3		7	4	5	1	8	4	27	18							10	10			60	37	
22		3	9	5	2	5		5		30	22							8	10			56	43	
23		6	4	3	4	5		4	3	23	20							7	8			48	39	
24		5	4	4	5	5		1	2	37	30							5	16			57	57	
20歳～24歳		19	19	29	27	30	2	36	15	139	104							48	56			301	223	
25歳～29歳		15	13	20	12	17	1	12	9	196	111							36	68			296	214	
30歳～34歳		13	4	17	12	20		14	2	194	143							24	39			282	200	
35歳～39歳		19	8	19	13	21	3	12	1	207	140					1		19	42			297	208	
40歳～44歳		22	10	22	15	21		14	3	206	149							14	34			299	211	
45歳～49歳		10	15	18	19	21	2	11	6	209	137							14	22			283	201	
50歳～54歳		10	9	14	7	15	1	8	5	162	107							9	26			218	155	
55歳～59歳		21	9	13	4	10		4	2	106	90					1		7	32			161	138	
60		3		3	1	1		4	1	23	15							1	10			35	27	
61		3	2	3	2	1			1	15	10								2				22	17
62		3		3		2		2	1	16	9							1	9			27	19	
63		1	2	2	2	2		1	2	21	14							1	8			28	28	
64		3	1	2		1		1		23	16							1	4	1		32	21	
60歳～64歳		13	5	13	5	7		8	5	98	64							4	33	1		144	112	
65		1	2	3	2		1		2	18	11							3	8			25	26	
66		2	6	2	2			2		12	12							2	7			20	27	
67		4	6	1	5	3		1	1	17	11							2	4			28	27	
68		2	7	2	5	1			2	23	7							3	5			31	26	
69			4		5	1		1	3	17	9								5				19	26
65歳～69歳		9	25	8	19	5	1	4	8	87	50							10	29			123	132	
70歳～74歳		14	23	9	14			2	13	58	29							4	20			87	99	
75歳～79歳		8	21	5	16	3		6	9	25	10							6	26			53	82	
80歳以上		25	21	22	18			5	5	26	9							6	19			84	72	
計		245	212	353	297	191	12	169	87	1,744	1,163	3	3	1	3	2		317	558	1		3,026	2,335	

# 11 月別死者の年別推移

年	月	1月	2月	3月	4月	5月	6月	7月	8月	9月	10月	11月	12月	計
昭和	33年	8	4	2	10	5	5	4	12	5	11	4	9	79
	34	9	7	10	15	8	10	13	17	9	9	12	14	133
	35	7	11	19	12	13	8	37	17	18	26	13	13	194
	36	5	11	14	10	11	17	13	22	32	15	18	17	185
	37	22	17	9	14	18	14	19	29	22	17	21	23	225
	38	24	4	15	15	15	17	25	22	16	13	17	19	202
	39	16	17	17	16	19	16	16	16	16	19	23	19	210
	40	11	13	13	19	16	18	19	22	24	23	17	10	205
	41	16	12	16	19	20	18	14	19	18	17	16	21	206
	42	5	9	15	15	16	18	20	27	15	13	18	24	195
	43	15	16	18	21	17	17	19	24	11	19	22	28	227
	44	13	14	19	24	27	14	27	29	17	23	28	20	255
	45	23	11	14	23	18	14	27	30	27	16	15	16	234
	46	21	10	19	21	32	12	13	29	21	23	16	22	239
	47	19	21	17	25	14	13	26	28	19	17	22	17	238
	48	23	16	25	24	26	11	29	23	9	26	13	11	236
	49	12	6	14	12	14	5	15	11	9	14	16	14	142
	50	7	9	16	10	13	7	14	15	14	14	8	15	142
	51	11	15	7	13	10	12	6	15	12	14	16	12	143
	52	6	7	6	6	12	13	15	18	11	12	15	12	133
	53	10	10	17	13	13	9	15	16	11	12	12	12	150
	54	6	9	10	6	14	15	13	15	5	12	17	14	136
	55	11	9	19	10	13	9	10	8	12	11	7	16	135
	56	7	5	13	12	16	10	13	16	10	14	10	14	140
	57	13	8	20	20	12	9	16	8	11	11	14	18	160
	58	7	7	14	10	9	17	11	11	13	14	19	10	142
	59	12	6	4	15	15	14	6	16	15	12	15	10	140
	60	5	10	11	15	15	16	9	15	14	15	19	12	156
	61	10	13	18	13	11	11	16	18	14	8	16	15	163
	62	12	11	14	10	16	8	13	16	7	10	10	10	137
	63	9	12	14	9	13	10	15	9	10	12	16	14	143
平成	元年	17	8	24	4	10	16	16	13	14	23	11	19	175
	2	8	8	14	7	4	8	15	9	13	9	21	18	134
	3	6	9	14	20	10	19	18	22	15	17	14	17	181
	4	14	13	12	12	19	11	10	13	25	15	21	25	190
	5	6	6	10	11	21	16	18	22	10	21	18	16	175
	6	17	10	11	12	13	9	22	16	20	17	13	16	176
	7	10	10	11	23	18	13	16	22	13	19	12	14	181
	8	13	9	15	11	9	12	9	12	16	9	21	17	153
	9	14	13	10	11	16	13	7	16	10	18	17	13	158
	10	11	8	11	8	12	11	8	20	14	17	5	17	142
	11	14	8	7	12	11	17	10	9	11	11	16	15	141
	12	5	8	11	8	8	15	10	8	7	19	12	15	126
	13	8	13	13	7	15	10	12	9	13	15	15	15	145
	14	8	9	8	9	14	5	12	10	6	9	6	13	109
	15	5	4	7	10	10	9	2	10	9	17	15	10	108
	16	9	8	4	2	7	10	7	6	11	16	11	13	104
	17	15	6	8	9	12	4	9	14	4	8	21	8	118
	18	8	5	11	4	8	7	13	7	2	12	16	9	102
	19	6	7	4	5	9	10	6	5	6	12	12	11	93
	20	4	5	12	2	8	8	9	5	3	7	10	6	79
	21	6	7	5	2	3	6	6	3	4	8	7	8	65
	22	6	6	5	6	9	10	8	4	4	2	10	8	78
	23	3	7	8	9	11	6	4	8	4	13	4	8	85
	24	7	9	5	3	6	4	3	11	5	5	12	9	79
	25	5	6	4	6	6	7	11	8	7	5	2	7	74
	26	8	11	2	3	4	5	5	6	6	1	5	7	63
	27	7	6	6	9	12	3	3	5	5	2	6	9	73
	28	2	7	7	3	7	4	4	2	6	1	5	5	53
	29	1	4	3	3	1	6	5	8	7	6	7	4	55
	30	2	5	2	4	3		2	4	6	2	4	5	39

## 12 警察署(隊)別死者数の年別推移

警察署(隊) 年	大津	草津	守山	甲賀	近江八幡	東近江	彦根	米原	長浜	木之本	高島	大津北	高速	計
昭和 29 年	14	10	1	8	2	12	8	2	5	1	4	4		71
30	19	8	4	3	4	4	6	1	2	2	5	2		60
31	16	3	3	13	1	3	8	2	3		4			56
32	11	7	1	10	4	4	8	2	1	4	4			56
33	15	11	6	26	1	3	3	1	3	2	5	3		79
34	27	26	8	26	8	14	10	2	3	3	4	2		133
35	52	17	5	47	4	13	16	11	15	3	5	6		194
36	34	33	11	35	7	10	14	11	11	3	9	7		185
37	32	34	10	32	22	12	20	20	12	11	10	10		225
38	23	31	10	37	7	19	17	19	9	10	11	9		202
39	35	23	11	39	14	18	16	10	9	6	9	8	12	210
40	21	19	12	34	16	19	15	16	12	8	11	11	11	205
41	31	23	10	36	18	14	10	14	12	14	13	6	5	206
42	29	18	10	20	21	15	15	9	11	10	15	11	11	195
43	35	14	8	39	16	29	11	18	15	10	14	10	8	227
44	36	26	11	30	11	32	18	18	12	13	17	17	14	255
45	29	23	18	15	21	26	16	17	11	11	18	7	22	234
46	30	19	11	31	14	36	10	16	19	12	16	9	16	239
47	37	15	14	30	14	33	16	11	19	7	19	11	12	238
48	35	13	13	25	16	27	23	16	17	10	17	6	18	236
49	15	2	13	24	5	16	13	10	13	3	11	8	9	142
50	15	7	10	24	7	14	14	8	8	5	9	9	12	142
51	22	10	8	13	13	13	13	4	6	8	14	4	15	143
52	14	10	11	14	11	17	11	4	12	3	17	2	7	133
53	11	16	12	14	6	20	22	9	9	8	11	3	9	150
54	18	8	10	21	6	17	4	9	5	4	10	8	16	136
55	10	10	12	15	11	19	11	9	9	4	4	17	4	135
56	16	6	6	20	6	18	7	8	9	5	7	15	17	140
57	28	14	8	8	8	27	12	13	9	7	12	4	10	160
58	22	7	10	20	6	18	14	10	7	4	9	5	10	142
59	23	10	10	17	8	16	11	11	4	4	9	3	14	140
60	20	13	9	16	12	24	11	6	10	5	9	7	14	156
61	19	12	14	21	8	18	6	8	16	8	14	4	15	163
62	17	12	7	10	9	21	6	12	9	6	14	5	9	137
63	16	8	8	14	9	17	17	10	13	2	11	8	10	143
平成 元 年	17	8	11	28	11	25	13	8	10	6	14	7	17	175
2	19	2	13	24	12	14	7	3	5	4	16	4	11	134
3	21	10	16	20	14	21	14	8	18	10	13	2	14	181
4	28	14	8	32	9	22	13	6	9	12	15	7	15	190
5	17	21	10	22	10	23	10	5	8	7	21	5	16	175
6	17	12	21	16	11	33	12	9	12	4	13	3	13	176
7	21	12	9	24	8	22	23	10	12	7	8	7	18	181
8	25	18	11	11	12	21	6	8	11	3	5	12	10	153
9	13	16	11	21	15	32	10	13	11	2	4	4	6	158
10	11	7	12	20	10	22	14	7	8	10	9	4	8	142
11	16	11	9	11	11	19	9	11	10	4	11	10	9	141
12	9	14	9	16	12	27	6	1	9	3	13	2	5	126
13	9	8	14	17	10	22	13	3	13	4	12	5	15	145
14	16	9	5	12	8	20	8	4	5	3	8	3	8	109
15	5	9	8	13	13	14	17	3	8	1	4	3	10	108
16	14	11	6	15	4	15	1	6	5	3	15	5	4	104
17	11	4	11	9	16	20	9	7	5	2	5	7	12	118
18	10	3	7	15	6	18	8	2	10	3	4	11	5	102
19	8	7	6	14	6	8	11	12	6	4	5	2	4	93
20	13	5	4	7	7	13	8	3	1	2	4	4	8	79
21	8	5	8	6	3	8	7	4	5	2		4	5	65
22	11	6	8	8	11	8	6	3	3	5	4	2	3	78
23	6	7	7	7	4	13	10	5	7	2	6	4	7	85
24	9	4	4	4	6	13	5	2	6	1	11	3	11	79
25	9	9	5	3	8	13	4	2	3	3	2	4	9	74
26	6	4	2	14	2	4	6	5	4	3	10	2	1	63
27	7	10	5	11	6	7	8	5	4		4		6	73
28	4	3	3	10	2	8	4	4	4	3	1	5	2	53
29	6	3	3	6	2	10	4		2	2	4	7	6	55
30	4	3	9	7	3	1	3		1	2	1	2	3	39



## 第4 市町別交通事故発生状況等

- 1 前年対比
- 2 道路別
- 3 月別
- 4 人口1万人当たりの発生状況
- 5 人口1万人当たりの第1当事者率
- 6 人口1万人当たりの死傷者率
- 7 居住地別死傷者の状態別
- 8 居住地別死傷者の年代別
- 9 発生市町別各種交通事故発生状況
- 10 発生市町別死者の年別推移

# 1 前年对比

発生 市町	発 生 件 数				死 者 数				傷 者 数			
	30 年	29 年	増 減 数	増 減 率	30 年	29 年	増 減 数	増 減 率	30 年	29 年	増 減 数	増 減 率
大 津 市	964	1,105	141	12.8	6	13	7	53.8	1,250	1,375	125	9.1
彦 根 市	414	450	36	8.0	2	4	2	50.0	504	554	50	9.0
長 浜 市	287	339	52	15.3	3	4	1	25.0	362	426	64	15.0
近江八幡市	327	368	41	11.1	3	1	2	200.0	419	471	52	11.0
草 津 市	349	501	152	30.3	2	3	1	33.3	397	594	197	33.2
守 山 市	228	272	44	16.2	6	2	4	200.0	286	341	55	16.1
栗 東 市	184	215	31	14.4	1		1		213	261	48	18.4
甲 賀 市	241	261	20	7.7	4	5	1	20.0	298	312	14	4.5
野 洲 市	162	170	8	4.7	3	1	2	200.0	183	227	44	19.4
湖 南 市	187	189	2	1.1	3	1	2	200.0	221	225	4	1.8
高 島 市	94	102	8	7.8	1	4	3	75.0	124	139	15	10.8
東 近 江 市	299	341	42	12.3	1	7	6	85.7	382	447	65	14.5
米 原 市	102	135	33	24.4					130	165	35	21.2
日 野 町	32	45	13	28.9		1	1	100.0	38	53	15	28.3
竜 王 町	60	71	11	15.5		1	1	100.0	78	85	7	8.2
愛 荘 町	56	59	3	5.1		2	2	100.0	66	67	1	1.5
豊 郷 町	22	49	27	55.1	1		1		29	64	35	54.7
甲 良 町	25	18	7	38.9					35	24	11	45.8
多 賀 町	22	25	3	12.0					24	40	16	40.0
高速道路等	157	161	4	2.5	3	6	3	50.0	322	308	14	4.5
合 計	4,212	4,876	664	13.6	39	55	16	29.1	5,361	6,178	817	13.2

## 2 道路別

### (1) 件 数

発生 市町	国 道														県 道		市 町 道	高 速 道 路	そ の 他	合 計
	1 号	8 号	21 号	161 号	303 号	306 号	307 号	365 号	367 号	421 号	422 号	477 号	湖 西 道 路	小 計	主 要 地 方 道	一 般 県 道				
大 津 市	152			58					3		16	32	22	283	110	219	300		52	964
彦 根 市		72				12								84	81	74	139		36	414
長 浜 市		65			3			18						86	34	77	77		13	287
近江八幡市		38								6				45	98	39	126		19	327
草 津 市	57													57	116	23	122		31	349
守 山 市														20	49	69	83		7	228
栗 東 市	44	11												55	31	22	68		8	184
甲 賀 市	47						32				4			83	14	37	90		17	241
野 洲 市		23												26	43	27	57		9	162
湖 南 市	46													46	58	11	63		9	187
高 島 市				21	2				1					24	18	26	20		6	94
東 近 江 市		21					10			42				78	60	37	111		13	299
米 原 市		20	14						9					43	13	19	23		4	102
日 野 町							11							14	2	4	12			32
竜 王 町		9												30	7	7	13		3	60
愛 荘 町		18					1							19	11	5	17		4	56
豊 郷 町		7												7		7	7		1	22
甲 良 町							3							3	6	9	6		1	25
多 賀 町						4	2							6		10	6			22
高速道路等																		157		157
合 計	346	284	14	79	5	16	59	27	4	48	20	85	22	1,009	751	722	1,340	157	233	4,212

## (2) 死者

発生 市町	道路														県道		市 町 道	高 速 道 路	そ の 他	合 計
	国 道														主 要 地 方 道	一 般 県 道				
	1 号	8 号	21 号	161 号	303 号	306 号	307 号	365 号	367 号	421 号	422 号	477 号	湖 西 道 路	小 計						
大 津 市				1									1	2	1	2	1			6
彦 根 市																	2			2
長 浜 市								1						1	1	1				3
近江八幡市		1												1			2			3
草 津 市	1													1			1			2
守 山 市															2	4				6
栗 東 市																	1			1
甲 賀 市							1							1			2		1	4
野 洲 市																1	2			3
湖 南 市	1													1			2			3
高 島 市																	1			1
東 近 江 市																1				1
米 原 市																				
日 野 町																				
竜 王 町																				
愛 荘 町																				
豊 郷 町																	1			1
甲 良 町																				
多 賀 町																				
高速道路等																		3		3
合 計	2	1		1			1	1					1	7	4	9	15	3	1	39

## (3) 傷者

発生 市町	道路														国道		市 町 道	高 速 道 路	そ の 他	合 計
	1 号	8 号	21 号	161 号	303 号	306 号	307 号	365 号	367 号	421 号	422 号	477 号	湖 西 道 路	小 計	主 要 地 方 道	一 般 県 道				
大津市	201			86					7		19	48	34	395	160	280	354		61	1,250
彦根市		98				15								113	104	91	151		45	504
長浜市		78			7			21						106	49	106	88		13	362
近江八幡市		54								6		2		62	133	56	145		23	419
草津市	64													64	144	25	130		34	397
守山市												29		29	54	96	99		8	286
栗東市	55	13												68	41	25	71		8	213
甲賀市	62						48				7			117	16	47	101		17	298
野洲市		26										3		29	47	32	65		10	183
湖南市	60													60	74	11	65		11	221
高島市				36	3				5					44	20	28	26		6	124
東近江市		28					14			56		12		110	73	48	135		16	382
米原市		25	21					10						56	19	26	25		4	130
日野町							13					3		16	3	4	15			38
竜王町		13										27		40	9	10	16		3	78
愛荘町		20					1							21	14	5	22		4	66
豊郷町		10												10		8	10		1	29
甲良町							4							4	7	13	9		2	35
多賀町						4	3							7		10	7			24
高速道路等																		322		322
合計	442	365	21	122	10	19	83	31	12	62	26	124	34	1,351	967	921	1,534	322	266	5,361

### 3 月別

発生 市町	1 月			2 月			3 月			4 月			5 月			6 月			7 月		
	発生 件数	死者 数	傷者 数	発生 件数	死者 数	傷者 数	発生 件数	死者 数	傷者 数	発生 件数	死者 数	傷者 数	発生 件数	死者 数	傷者 数	発生 件数	死者 数	傷者 数	発生 件数	死者 数	傷者 数
大 津 市	76		102	60		84	100		146	83	1	101	77		105	75		97	89		113
彦 根 市	35		45	32		39	27	1	30	35		42	28		32	38		52	43		52
長 浜 市	21	2	24	20		27	15		19	30		34	23		33	25		28	31		41
近江八幡市	24		30	20		25	28		31	21		25	28		34	25		30	44		59
草 津 市	34		36	30	1	31	44		46	30		38	28		33	25		32	27		33
守 山 市	24		31	27	2	33	29	1	33	19		24	13		19	16		19	21		22
栗 東 市	12		15	15		20	17		22	17		19	13		19	19		22	9		10
甲 賀 市	20		23	17		24	21		26	19	2	27	20		23	28		32	16		18
野 洲 市	11		12	16		21	17		18	13	1	12	15	1	19	16		17	10		11
湖 南 市	12		16	10		12	12		14	11		14	22	2	21	13		14	21	1	22
高 島 市	4		6	8	1	10	3		3	3		3	5		6	7		9	12		17
東近江市	26		30	24		30	37		41	13		16	15		22	21		24	36		52
米 原 市	7		13	8		9	10		13	9		12	6		7	4		5	10		12
日 野 町	3		3	2		2	4		7	2		2	3		3	3		3	4		4
竜 王 町	3		4	5		6	6		8	1		2	3		3	5		6	9		12
愛 荘 町	5		5	3		4	6		7	6		7	5		6	6		7	9		13
豊 郷 町				3		4	2		2				1		1	2		5	2		2
甲 良 町	1		2	1		1	6		8	3		4	3		5	1		1	1		1
多 賀 町	1		2				1		1				5		5				1		1
高速道路等	14		30	8	1	20	13		26	15		19	18		38	12		17	12	1	40
合 計	333	2	429	309	5	402	398	2	501	330	4	401	331	3	434	341		420	407	2	535

発生 市町	8 月			9 月			10 月			11 月			12 月			計		
	発生 件数	死者 数	傷者 数	発生 件数	死者 数	傷者 数	発生 件数	死者 数	傷者 数	発生 件数	死者 数	傷者 数	発生 件数	死者 数	傷者 数	発生 件数	死者 数	傷者 数
大 津 市	84	1	106	77	2	90	85		107	90	1	118	68	1	81	964	6	1,250
彦 根 市	29		36	28	1	32	41		49	34		43	44		52	414	2	504
長 浜 市	23		28	15	1	17	31		43	26		36	27		32	287	3	362
近江八幡市	20		25	26	1	40	28	1	33	26	1	34	37		53	327	3	419
草 津 市	40		43	20		21	28		31	17		20	26	1	33	349	2	397
守 山 市	10	1	12	14		14	20	1	34	11	1	20	24		25	228	6	286
栗 東 市	9		11	20		21	16		16	14		15	23	1	23	184	1	213
甲 賀 市	18	1	26	14		17	19		23	30		39	19	1	20	241	4	298
野 洲 市	17		20	8	1	10	8		9	12		13	19		21	162	3	183
湖 南 市	15		20	14		16	21		25	16		20	20		27	187	3	221
高 島 市	14		18	8		9	16		24	7		10	7		9	94	1	124
東 近 江 市	24		32	19		21	27		34	32		50	25	1	30	299	1	382
米 原 市	13		17	6		8	8		11	16		18	5		5	102		130
日 野 町	2		2	3		3	3		4	1		2	2		3	32		38
竜 王 町	5		5	2		3	11		15	6		9	4		5	60		78
愛 荘 町	6		6	3		4	1		1	4		4	2		2	56		66
豊 郷 町	2	1	2	2		2	1		1	4		6	3		4	22	1	29
甲 良 町	1		1	2		3	2		2	2		2	2		5	25		35
多 賀 町	1		1	2		2	2		2	2		2	7		8	22		24
高速道路等	17		39	14		32	11		18	11	1	22	12		21	157	3	322
合 計	350	4	450	297	6	365	379	2	482	361	4	483	376	5	459	4,212	39	5,361

#### 4 人口1万人当たりの発生状況

発生 市町	区分	人口 (H30.10.1 現在)	件 数		死 者		傷 者		死 傷 者	
				人口1万 人当たり		人口1万 人当たり		人口1万 人当たり		人口1万 人当たり
	大 津 市	341,488	964	28.2	6	0.2	1,250	36.6	1,256	36.8
	彦 根 市	113,993	414	36.3	2	0.2	504	44.2	506	44.4
	長 浜 市	115,618	287	24.8	3	0.3	362	31.3	365	31.6
	近江八幡市	81,384	327	40.2	3	0.4	419	51.5	422	51.9
	草 津 市	140,927	349	24.8	2	0.1	397	28.2	399	28.3
	守 山 市	82,010	228	27.8	6	0.7	286	34.9	292	35.6
	栗 東 市	68,481	184	26.9	1	0.1	213	31.1	214	31.2
	甲 賀 市	89,560	241	26.9	4	0.4	298	33.3	302	33.7
	野 洲 市	50,123	162	32.3	3	0.6	183	36.5	186	37.1
	湖 南 市	54,429	187	34.4	3	0.6	221	40.6	224	41.2
	高 島 市	47,930	94	19.6	1	0.2	124	25.9	125	26.1
	東 近 江 市	113,305	299	26.4	1	0.1	382	33.7	383	33.8
	米 原 市	38,202	102	26.7			130	34.0	130	34.0
	日 野 町	21,237	32	15.1			38	17.9	38	17.9
	竜 王 町	12,083	60	49.7			78	64.6	78	64.6
	愛 荘 町	20,901	56	26.8			66	31.6	66	31.6
	豊 郷 町	7,356	22	29.9	1	1.4	29	39.4	30	40.8
	甲 良 町	6,612	25	37.8			35	52.9	35	52.9
	多 賀 町	7,242	22	30.4			24	33.1	24	33.1
	高速道路等		157		3		322		325	
	合 計	1,412,881	4,212	29.8	39	0.3	5,361	37.9	5,400	38.2

(注) 人口は、滋賀県県民生活部統計課資料による。



## 5 人口1万人当たりの第1当事者率

居住 市町	区分	人 口 (H30.10.1現在)	人 口 1 万 人 当 た り の 第 1 当 事 者		
			第 1 当 事 者 数	人口1万人当たり(人)	ワ ー ス ト 順 位
大 津 市		341,488	753	22.1	16
彦 根 市		113,993	372	32.6	4
長 浜 市		115,618	271	23.4	14
近江八幡市		81,384	233	28.6	6
草 津 市		140,927	282	20.0	19
守 山 市		82,010	192	23.4	15
栗 東 市		68,481	175	25.6	11
甲 賀 市		89,560	223	24.9	12
野 洲 市		50,123	138	27.5	10
湖 南 市		54,429	150	27.6	8
高 島 市		47,930	101	21.1	18
東 近 江 市		113,305	312	27.5	9
米 原 市		38,202	82	21.5	17
日 野 町		21,237	51	24.0	13
竜 王 町		12,083	39	32.3	5
愛 荘 町		20,901	72	34.4	3
豊 郷 町		7,356	32	43.5	1
甲 良 町		6,612	27	40.8	2
多 賀 町		7,242	20	27.6	7
合 計		1,412,881	3,525	24.9	

(注1) 県外居住者と居住地不定者・不明者を除く。

2) 人口は、滋賀県県民生活部統計課資料による。

## 6 人口1万人当たりの死傷者率

区分 居住 市町	人口 (H30.10.1 現在)	死 者		傷 者		死 傷 者		ワースト 順位
		人 数	人 口 1万人当たり	人 数	人 口 1万人当たり	人 数	人 口 1万人当たり	
大 津 市	341,488	4	0.1	1,028	30.1	1,032	30.2	12
彦 根 市	113,993	2	0.2	427	37.5	429	37.6	6
長 浜 市	115,618	1	0.1	345	29.8	346	29.9	13
近江八幡市	81,384	4	0.5	355	43.6	359	44.1	3
草 津 市	140,927	5	0.4	355	25.2	360	25.5	17
守 山 市	82,010	2	0.2	262	31.9	264	32.2	9
栗 東 市	68,481	1	0.1	189	27.6	190	27.7	15
甲 賀 市	89,560	4	0.4	260	29.0	264	29.5	14
野 洲 市	50,123	2	0.4	154	30.7	156	31.1	10
湖 南 市	54,429	3	0.6	192	35.3	195	35.8	7
高 島 市	47,930	1	0.2	107	22.3	108	22.5	18
東 近 江 市	113,305			405	35.7	405	35.7	8
米 原 市	38,202	1	0.3	103	27.0	104	27.2	16
日 野 町	21,237			65	30.6	65	30.6	11
竜 王 町	12,083			52	43.0	52	43.0	4
愛 荘 町	20,901	1	0.5	83	39.7	84	40.2	5
豊 郷 町	7,356			39	53.0	39	53.0	1
甲 良 町	6,612			32	48.4	32	48.4	2
多 賀 町	7,242			15	20.7	15	20.7	19
合 計	1,412,881	31	0.2	4,468	31.6	4,499	31.8	

(注1) 県外居住者と居住地不定者・不明者を除く。

2) 人口は、滋賀県県民生活部統計課資料による。

## 7 居住地別死傷者の状態別

区分 居住 市町	歩 行 中		自 転 車 乗 用 中		二 輪 車 乗 車 中		四 輪 車 運 転 中		四 輪 車 同 乗 中		そ の 他		全死傷者
	死 傷 者	構 成 率	死 傷 者	構 成 率	死 傷 者	構 成 率	死 傷 者	構 成 率	死 傷 者	構 成 率	死 傷 者	構 成 率	
大 津 市	(3) 139	13.5	(1) 151	14.6	153	14.8	463	44.9	126	12.2			(4) 1,032
彦 根 市	(1) 44	10.3	(1) 78	18.2	26	6.1	224	52.2	57	13.3			(2) 429
長 浜 市	21	6.1	48	13.9	17	4.9	(1) 207	59.8	52	15.0	1	0.3	(1) 346
近江八幡市	23	6.4	(2) 41	11.4	20	5.6	(2) 231	64.3	44	12.3			(4) 359
草 津 市	(2) 38	10.6	67	18.6	(1) 66	18.3	(2) 153	42.5	36	10.0			(5) 360
守 山 市	(1) 25	9.5	54	20.5	19	7.2	(1) 139	52.7	27	10.2			(2) 264
栗 東 市	22	11.6	26	13.7	20	10.5	(1) 96	50.5	26	13.7			(1) 190
甲 賀 市	(2) 25	9.5	29	11.0	15	5.7	(1) 164	62.1	(1) 31	11.7			(4) 264
野 洲 市	(1) 14	9.0	24	15.4	7	4.5	(1) 90	57.7	21	13.5			(2) 156
湖 南 市	(1) 18	9.2	(2) 32	16.4	16	8.2	105	53.8	24	12.3			(3) 195
高 島 市	(1) 9	8.3	13	12.0	5	4.6	67	62.0	14	13.0			(1) 108
東 近 江 市	28	6.9	42	10.4	18	4.4	268	66.2	49	12.1			405
米 原 市	7	6.7	7	6.7	6	5.8	(1) 65	62.5	19	18.3			(1) 104
日 野 町	6	9.2	3	4.6	1	1.5	42	64.6	13	20.0			65
竜 王 町	4	7.7	5	9.6	3	5.8	33	63.5	7	13.5			52
愛 荘 町	5	6.0	4	4.8	5	6.0	(1) 59	70.2	11	13.1			(1) 84
豊 郷 町	1	2.6	5	12.8	2	5.1	26	66.7	5	12.8			39
甲 良 町	4	12.5	5	15.6	1	3.1	19	59.4	3	9.4			32
多 賀 町			2	13.3	1	6.7	12	80.0					15
合 計	(12) 433	9.6	(6) 636	14.1	(1) 401	8.9	(11) 2,463	54.7	(1) 565	12.6	1	0.0	(31) 4,499

(注) ( )は死者で内数。県外居住者と居住地不定者・不明者を除く。

## 8 居住地別死傷者の年代別

区分 居住地 市町	全死傷者	幼 児		小学生・中学生		高 校 生		高 齢 者		そ の 他	
		死 傷 者	構成率	死 傷 者	構成率	死 傷 者	構成率	死 傷 者	構成率	死 傷 者	構成率
大 津 市	(4) 1,032	16	1.6	44	4.3	28	2.7	(4) 171	16.6	773	74.9
彦 根 市	(2) 429	7	1.6	21	4.9	23	5.4	(2) 68	15.9	310	72.3
長 浜 市	(1) 346	3	0.9	18	5.2	18	5.2	(1) 50	14.5	257	74.3
近江八幡市	(4) 359	6	1.7	17	4.7	4	1.1	(2) 45	12.5	(2) 287	79.9
草 津 市	(5) 360	5	1.4	15	4.2	7	1.9	(2) 41	11.4	(3) 292	81.1
守 山 市	(2) 264	7	2.7	27	10.2	6	2.3	(1) 34	12.9	(1) 190	72.0
栗 東 市	(1) 190	7	3.7	11	5.8	8	4.2	14	7.4	(1) 150	78.9
甲 賀 市	(4) 264	3	1.1	16	6.1	4	1.5	(2) 47	17.8	(2) 194	73.5
野 洲 市	(2) 156	3	1.9	6	3.8	8	5.1	(1) 33	21.2	(1) 106	67.9
湖 南 市	(3) 195	(1) 3	1.5	16	8.2	5	2.6	(1) 26	13.3	(1) 145	74.4
高 島 市	(1) 108			3	2.8	5	4.6	26	24.1	(1) 74	68.5
東 近 江 市	405	3	0.7	22	5.4	16	4.0	61	15.1	303	74.8
米 原 市	(1) 104	2	1.9	3	2.9	6	5.8	(1) 19	18.3	74	71.2
日 野 町	65	1	1.5	1	1.5	1	1.5	12	18.5	50	76.9
竜 王 町	52			4	7.7	2	3.8	5	9.6	41	78.8
愛 荘 町	(1) 84			2	2.4	3	3.6	(1) 9	10.7	70	83.3
豊 郷 町	39	1	2.6			2	5.1	3	7.7	33	84.6
甲 良 町	32			2	6.3	2	6.3	7	21.9	21	65.6
多 賀 町	15					1	6.7			14	93.3
合 計	(31) 4,499	(1) 67	1.5	228	5.1	149	3.3	(18) 671	14.9	(12) 3,384	75.2

(注) ( )は死者で内数。県外居住者と居住地不定者・不明者を除く。

## 9 発生市町別各種交通事故発生状況

発生市町	全事故			死亡事故		歩行者事故			自転車事故				
	件数	死者	傷者	件数	死者	件数	全事故件数に占める率	死者	傷者	件数	全事故件数に占める率	死者	傷者
大津市	964	6	1,250	6	6	153	15.9	4	155	153	15.9	1	148
彦根市	414	2	504	2	2	49	11.8	1	50	91	22.0	1	87
長浜市	287	3	362	3	3	22	7.7		23	43	15.0		46
近江八幡市	327	3	419	3	3	27	8.3		27	45	13.8	2	43
草津市	349	2	397	2	2	42	12.0	1	45	76	21.8		73
守山市	228	6	286	6	6	22	9.6	1	23	45	19.7		46
栗東市	184	1	213	1	1	21	11.4		21	32	17.4		30
甲賀市	241	4	298	4	4	24	10.0	2	23	34	14.1		35
野洲市	162	3	183	3	3	15	9.3	1	15	31	19.1		31
湖南市	187	3	221	3	3	15	8.0	1	14	28	15.0	2	27
高島市	94	1	124	1	1	10	10.6	1	9	17	18.1		18
東近江市	299	1	382	1	1	24	8.0		27	45	15.1	1	43
米原市	102		130			7	6.9		8	8	7.8		7
日野町	32		38			4	12.5		4	6	18.8		4
竜王町	60		78			3	5.0		3	3	5.0		3
愛荘町	56		66			2	3.6		2	4	7.1		4
豊郷町	22	1	29	1	1	1	4.5		1	4	18.2		4
甲良町	25		35			1	4.0		2	3	12.0		3
多賀町	22		24			3	13.6		3	5	22.7		4
高速道路等	157	3	322	3	3	2	1.3		2				
合計	4,212	39	5,361	39	39	447	10.6	12	457	673	16.0	7	656

発生市町	区分	こどもの事故				高齢者の事故					
		死者	傷者	死傷者	全事故件数に占める率	件数	全事故件数に占める率	死者	傷者	死傷者	全事故件数に占める率
大津市			77	77	6.1	293	30.4	4	190	194	15.4
彦根市			24	24	4.7	123	29.7	2	69	71	14.0
長浜市			23	23	6.3	95	33.1	2	55	57	15.6
近江八幡市			24	24	5.7	102	31.2	1	55	56	13.3
草津市			24	24	6.0	94	26.9	2	42	44	11.0
守山市			37	37	12.7	70	30.7	2	36	38	13.0
栗東市			17	17	7.9	37	20.1		18	18	8.4
甲賀市			22	22	7.3	73	30.3	3	52	55	18.2
野洲市			4	4	2.2	49	30.2	1	27	28	15.1
湖南市		1	16	17	7.6	44	23.5	1	23	24	10.7
高島市			3	3	2.4	38	40.4		25	25	20.0
東近江市			29	29	7.6	81	27.1		56	56	14.6
米原市			8	8	6.2	34	33.3		18	18	13.8
日野町			1	1	2.6	14	43.8		9	9	23.7
竜王町			5	5	6.4	13	21.7		6	6	7.7
愛荘町			3	3	4.5	14	25.0		13	13	19.7
豊郷町			2	2	6.7	7	31.8	1	5	6	20.0
甲良町			1	1	2.9	8	32.0		7	7	20.0
多賀町						5	22.7		4	4	16.7
高速道路等			22	22	6.8	23	14.6	1	22	23	7.1
合計		1	342	343	6.4	1,217	28.9	20	732	752	13.9

発生市町	二輪車事故				高校生の事故				交差点事故			
	件数	全事故件数に占める率	死者	傷者	件数	全事故件数に占める率	死者	傷者	件数	全事故件数に占める率	死者	傷者
大津市	186	19.3		179	31	3.2		32	327	33.9	2	384
彦根市	29	7.0		28	24	5.8		25	122	29.5		134
長浜市	24	8.4		22	14	4.9		20	113	39.4		139
近江八幡市	17	5.2		17	8	2.4		10	125	38.2		148
草津市	74	21.2		66	7	2.0		9	127	36.4		139
守山市	20	8.8	1	18	7	3.1		8	93	40.8	3	105
栗東市	25	13.6		22	5	2.7		4	63	34.2		68
甲賀市	19	7.9		18	1	0.4		2	79	32.8		94
野洲市	17	10.5		13	9	5.6		8	65	40.1	1	68
湖南市	19	10.2		18	7	3.7		6	73	39.0	1	82
高島市	9	9.6		9	3	3.2		4	35	37.2		41
東近江市	30	10.0		28	15	5.0		18	105	35.1	1	132
米原市	10	9.8		10	3	2.9		4	33	32.4		43
日野町	2	6.3		2	1	3.1		1	13	40.6		16
竜王町	4	6.7		4				2	13	21.7		17
愛荘町	5	8.9		5					21	37.5		28
豊郷町					1	4.5		1	8	36.4		10
甲良町	1	4.0		1	1	4.0		2	16	64.0		23
多賀町	2	9.1		2					10	45.5		10
高速道路等	4	2.5		3	1	0.6		8				
合計	497	11.8	1	465	138	3.3		164	1,441	34.2	8	1,681

発生 市町	女性ドライバー事故				若年ドライバー事故				高齢ドライバー事故			
	件数	全事故件数 に占める率	死者	傷者	件数	全事故件数 に占める率	死者	傷者	件数	全事故件数 に占める率	死者	傷者
大津市	257	26.7		334	114	11.8	1	173	175	18.2		226
彦根市	155	37.4		180	56	13.5		68	70	16.9		84
長浜市	80	27.9	2	100	44	15.3		61	59	20.6		65
近江八幡市	124	37.9	1	150	51	15.6		69	71	21.7	1	89
草津市	98	28.1	1	108	50	14.3		57	59	16.9	2	64
守山市	73	32.0	1	87	30	13.2		41	44	19.3	1	59
栗東市	58	31.5		69	26	14.1		34	24	13.0		28
甲賀市	81	33.6	2	103	35	14.5		37	52	21.6	1	70
野洲市	48	29.6		57	26	16.0	2	31	30	18.5		32
湖南市	50	26.7	2	56	31	16.6		38	31	16.6	1	33
高島市	28	29.8		37	10	10.6		14	25	26.6		29
東近江市	104	34.8		130	49	16.4		66	51	17.1		61
米原市	35	34.3		42	12	11.8		18	23	22.5		32
日野町	10	31.3		13	3	9.4		4	10	31.3		14
竜王町	19	31.7		24	9	15.0		13	8	13.3		10
愛荘町	19	33.9		22	13	23.2		15	4	7.1		5
豊郷町	7	31.8		9	2	9.1		3	3	13.6	1	3
甲良町	7	28.0		7	4	16.0		5	3	12.0		6
多賀町	4	18.2		5	6	27.3		8	4	18.2		4
高速道路等	16	10.2		33	21	13.4		44	14	8.9		24
合計	1,273	30.2	9	1,566	592	14.1	3	799	760	18.0	7	938



### 10 発生市町別死者の年別推移

年	市町	大津市	彦根市	長浜市	近江八幡市	草津市	守山市	栗東市	甲賀市	野洲市	湖南市	高島市	東近江市	米原市	日野町	竜王町	愛荘町	豊郷町	甲良町	多賀町	高速道路等	合計
46		39	13	31	13	8	8	11	24	3	7	16	26	16	1	1	4			2	16	239
47		48	16	26	13	7	7	8	25	7	5	19	21	11	7	1	2	2	1		12	238
48		41	24	27	13	5	8	8	19	5	6	17	15	16	5	3	4	1		1	18	236
49		23	16	16	4	1	5	1	16	8	8	11	12	10		1	1				9	142
50		24	15	13	5	3	6	4	16	4	8	9	9	8		2	3			1	12	142
51		26	8	14	12	5	3	5	10	5	3	14	8	4	2	1	3	3	1	1	15	143
52		16	9	15	8	6	6	4	9	5	5	17	9	4	5	3	1			4	7	133
53		14	18	17	5	8	5	8	9	7	5	11	12	9	3	1	2	1	2	4	9	150
54		26	4	9	5	4	2	4	17	8	4	10	10	9	2	1	5				16	136
55		27	6	13	9	4	7	6	10	5	5	4	9	9	1	2	8	1	2	3	4	135
56		31	7	14	5	2	3	4	16	3	4	7	15	8	1	1	1	1			17	140
57		32	11	16	8	7	4	7	7	4	1	12	20	13	2		3	1	1	1	10	160
58		27	11	11	5	5	7	2	18	3	2	9	11	10	2	1	4		1	3	10	142
59		26	7	8	5	6	5	4	13	5	4	9	11	11	2	3	2		3	2	14	140
60		27	8	15	6	6	5	7	12	4	4	9	13	6	5	6	3	3	1	2	14	156
61		23	7	24	6	8	7	4	12	7	9	14	8	8	4	2	3		1	1	15	163
62		22	5	15	9	7	4	5	7	3	3	14	16	12	1		2	1		2	9	137
63		24	7	15	9	7	4	1	8	4	6	11	12	10	2		2	3	1	7	10	143
元		24	11	16	10	3	7	5	17	4	11	14	15	8	5	1	5	1		1	17	175
2		23	5	9	11	2	7		18	6	6	16	10	3		1	3		1	2	11	134
3		23	10	28	8	8	8	2	14	8	6	13	16	8	2	6	2	3	1	1	14	181
4		35	14	21	6	8	3	6	25	5	7	15	16	6	2	3	1	1	1		15	190
5		22	8	15	9	11	4	10	15	6	7	21	18	5		1	2		3	2	16	175
6		20	9	16	9	7	13	5	12	8	4	13	17	9	9	2	6	1	2	1	13	176
7		28	16	19	8	7	5	5	15	4	9	8	10	10	2		6	5	4	2	18	181
8		37	7	14	11	14	7	4	8	4	3	5	14	8		1	3	1	1	1	10	153
9		17	9	13	11	9	4	7	17	7	4	4	23	13	1	4	5		2	2	6	158
10		15	12	18	10	3	3	4	13	9	7	9	12	7	4		3	1	3	1	8	142
11		26	11	14	8	6	3	5	7	6	4	11	10	11		3	4	2		1	9	141
12		11	6	12	9	11	7	3	11	2	5	13	18	1	3	3	5	1			5	126
13		14	11	17	10	4	7	4	12	7	5	12	16	3	2		4		2		15	145
14		19	8	8	7	7	4	2	5	1	7	8	14	4	3	1	3				8	109
15		8	12	9	12	7	3	2	12	5	1	4	10	3	3	1	1	1	2	2	10	108
16		19		8	4	8	5	3	11	1	4	15	10	6	1		4			1	4	104
17		18	7	7	12	3	5	1	6	6	3	5	14	7	3	4	3		2		12	118
18		21	7	13	5	1	6	2	11	1	4	4	16	2	1	1	1			1	5	102
19		10	10	10	6	3	1	4	8	5	6	5	4	12	1		3			1	4	93
20		17	4	3	3	4	2	1	6	2	1	4	12	3	1	4		2	1	1	8	79
21		12	5	7	2	4	5	1	5	3	1		4	4	1	1	3	1	1		5	65
22		13	5	8	9	4	3	2	5	5	3	4	6	3		2	2		1		3	78
23		10	7	9	3	7	5		6	2	1	6	9	5		1	4	1	1	1	7	85
24		12	2	7	5	2	1	2	1	3	3	11	10	2	1	1	2	1	2		11	79
25		13	4	6	6	6	2	3	2	3	1	2	11	2		2	2				9	74
26		8	4	7	2	3	1	1	12	1	2	10	3	5			1		1	1	1	63
27		7	7	4	6	6	4	4	7	1	4	4	6	5	1				1		6	73
28		9	1	7	2	2	2	1	8	1	2	1	7	4	1					3	2	53
28		13	4	4	1	3	2		5	1	1	4	7		1	1	2				6	55
30		6	2	3	3	2	6	1	4	3	3	1	1					1			3	39



## 第5 各種事故発生状況

- 1 死亡事故
- 2 重傷事故
- 3 歩行者の事故
- 4 自転車の事故
- 5 二輪車の事故
- 6 こどもの事故
- 7 高校生の事故
- 8 若年者の事故
- 9 高齢者の事故
- 10 女性ドライバーの事故
- 11 若年ドライバーの事故
- 12 高齢ドライバーの事故
- 13 飲酒運転による事故
- 14 ダンプカーの事故
- 15 安全運転管理者選任事業所の事故
- 16 踏切事故
- 17 ひき逃げ事故(事件)

# 1 死亡事故

\* 死亡事故・・・交通事故の発生から24時間以内に人の死亡を伴うもの

死亡事故の発生件数は39件、死者数は39人で、前年と比べ発生件数は14件、死者数は16人減少した。

また、県民が第1当事者となった事故は31件(79.5%)、県民の死者数は31人(79.5%)であった。

- (1) 月別  
9月が6件(15.4%)と最も多く、次いで2月と12月が各5件であった。
- (2) 警察署(隊)別  
守山署の9件(23.1%)が最も多く、次いで甲賀署が7件であった。  
各署(隊)ごとの交通事故全体に占める死亡事故の割合は、木之本署の4.4%が最も高く、次いで守山署が2.3%であった。
- (3) 曜日別  
木曜日が10件(25.6%)で最も多く、次いで土曜日が8件であった。
- (4) 時間帯別、昼夜別  
10~12時が8件(20.5%)で最も多く、次いで12~14時、14~16時及び20~22時が各4件であった。  
昼夜別では、昼間が22件、夜間が17件であった。
- (5) 道路別  
市町道が15件(38.5%)で最も多く、次いで県道が13件、国道が7件、高速道路等が3件、その他が1件であった。
- (6) 道路形状別  
単路が25件(64.1%)で最も多く、次いで交差点が8件、交差点付近が4件、踏切が2件であった。
- (7) 事故類型別  
車両相互の正面衝突が7件(17.9%)で最も多く、次いで人对車両の横断中、車両相互の追突及び車両単独の路外路脱が各4件であった。
- (8) 第1当事者の違反別  
安全運転義務違反が18件(46.2%)を占め、なかでも前方不注意が8件と最も多い。  
安全運転義務違反以外では、通行区分違反が4件で多い。
- (9) 死者の状態別  
自動車運転中が15人(38.5%)で最も多く、歩行中が12人、自転車乗用中が7人、自動車同乗中が4人、原付運転中が1人であった。
- (10) 死者の年齢層別  
高齢者(65歳以上)が20人で全死者数の51.3%を占め、そのうち75歳以上が11人(55.0%)であった。  
若年者(16~24歳)の死者は2人で、前年に比べ2人減少した。  
子ども(中学生以下)の死者は1人であった。
- (11) シートベルト着用状況  
自動車乗車中(特殊車を除く)の死者19人(運転中15人、同乗中4人)のうち、シートベルト着用者は14人(73.7%)で、前年の着用率(47.6%)より大幅に向上した。  
また、非着用者5人のうち3人(60.0%)は着用していれば助かった可能性が認められた。(46頁の「シートベルト・ヘルメット着用状況」参照)
- (12) 30日死者の状況  
交通事故の発生から24時間経過後30日以内の死者数は16人で、前年より8人増加した。

(1) 前年対比

区分	30年		29年		増減		全事故の増減率
	実数	全事故に占める率	実数	全事故に占める率	数	率	
件数	39	0.9	53	1.1	14	26.4	13.6
死者	39		55		16	29.1	

(2) 月別

区分	月	1	2	3	4	5	6	7	8	9	10	11	12	計
	件数		2	5	2	4	3		2	4	6	2	4	5
前年対比		1	1	1	1	2	6	3	4	1	4	3	1	14
構成率		5.1	12.8	5.1	10.3	7.7		5.1	10.3	15.4	5.1	10.3	12.8	100.0
死者		2	5	2	4	3		2	4	6	2	4	5	39
	前年対比	1	1	1	1	2	6	3	4	1	4	3	1	16
	構成率	5.1	12.8	5.1	10.3	7.7		5.1	10.3	15.4	5.1	10.3	12.8	100.0

(3) 警察署(隊)別

署(隊)	区分	件数			死者	
		件数	全事故に占める率	前年対比	前年対比	
大津		4	0.5	2	4	2
草津		3	0.6		3	
守山		9	2.3	6	9	6
甲賀		7	1.6	1	7	1
近江八幡		3	0.8	1	3	1
東近江		1	0.3	9	1	9
彦根		3	0.6	1	3	1
米原						
長浜		1	0.4	1	1	1
木之本		2	4.4		2	
高島		1	1.1	3	1	3
大津北		2	1.0	5	2	5
高速		3	1.9	1	3	3
計		39	0.9	14	39	16

(4) 曜日別

曜日	日	月	火	水	木	金	土	計
件数	2	4	5	4	10	6	8	39
前年対比	5	3	4	8	4	2	4	14
構成率	5.1	10.3	12.8	10.3	25.6	15.4	20.5	100.0
死者	2	4	5	4	10	6	8	39
前年対比	5	3	5	9	4	2	4	16
構成率	5.1	10.3	12.8	10.3	25.6	15.4	20.5	100.0

(5) 時間帯別

時間帯	0 }	2 }	4 }	6 }	8 }	10 }	12 }	14 }	16 }	18 }	20 }	22 }	計
件数	3	1	3	2	3	8	4	4	2	2	4	3	39
前年対比	1	1	1	2	3	3	2	5	4	3	2	1	14
構成率	7.7	2.6	7.7	5.1	7.7	20.5	10.3	10.3	5.1	5.1	10.3	7.7	100.0
死者	3	1	3	2	3	8	4	4	2	2	4	3	39
前年対比	1	2	1	2	3	3	2	5	4	4	2	1	16
構成率	7.7	2.6	7.7	5.1	7.7	20.5	10.3	10.3	5.1	5.1	10.3	7.7	100.0

(6) 昼夜別

昼夜	昼	夜	計	夜間率	前年夜間率
件数	22	17	39	43.6	43.4
前年対比	8	6	14		
死者	22	17	39	43.6	45.5
前年対比	8	8	16		

(7) 道路別

道路	国 道													小計	県道	市町道	高速道路等	その他	合計
	1号	8号	21号	161号	303号	306号	307号	365号	367号	421号	422号	477号	湖西道路						
件数	2	1		1			1	1					1	7	13	15	3	1	39
前年対比	3	1		1	1		1	1	2	1	1	1		11	7	6	1	1	14
構成率	5.1	2.6		2.6			2.6	2.6					2.6	17.9	33.3	38.5	7.7	2.6	100.0
死者	2	1		1			1	1					1	7	13	15	3	1	39
前年対比	3	1		1	1		1	1	2	1	1	1		11	7	6	3	1	16
構成率	5.1	2.6		2.6			2.6	2.6					2.6	17.9	33.3	38.5	7.7	2.6	100.0

### (8) 道路形状別

区分	交差点					交差点付近					単路				踏切	一般交通の場所	計
	信号機					信号機					トンネル	橋	カーブ折	その他			
	点灯	点滅	無		故障等	点灯	点滅	無		故障等							
		環状 交差	その他					環状 交差	その他								
件数	4	1		3					4				6	19	2		39
前年対比	2	1		6					3				3	6	2	1	14
構成率	10.3	2.6		7.7					10.3				15.4	48.7	5.1		100.0
死者	4	1		3					4				6	19	2		39
前年対比	2	1		6					3				3	6	2	2	16
構成率	10.3	2.6		7.7					10.3				15.4	48.7	5.1		100.0

### (9) 事故類型別

区分	人対車両			車両相互					車両単独			列車	計
	対 背 行 面 中	横 断 中	そ の 他	正 面 衝 突	追 突	出 会 い 頭	右 左 折 時	そ の 他	工 作 物 衝 突	路 外 逸 脱	そ の 他		
件数	2	4	5	7	4	1	2	3	3	4	2	2	39
前年対比		8	2		1	8	1	1	4	2	1	2	14
構成率	5.1	10.3	12.8	17.9	10.3	2.6	5.1	7.7	7.7	10.3	5.1	5.1	100.0
死者	2	4	5	7	4	1	2	3	3	4	2	2	39
前年対比		8	2		1	8	1	3	4	2	1	2	16
構成率	5.1	10.3	12.8	17.9	10.3	2.6	5.1	7.7	7.7	10.3	5.1	5.1	100.0

### (10) 第1当事者違反別

区分	違反 信号無視	歩行者妨害	通行区分	一時不停止	横断等禁止	優先通行妨害	右左折	安全運転義務違反					その他	歩行者の違反	不明	計
								運 転 不 適 操 作	前方不注意		安 全 不 確 認	そ の 他				
									漫 然	脇 見						
件数		3	4				1	3	4	4	3	4	11	2		39
前年対比	1	2	4	4		3	1		3	5	1	1	6	1		14
構成率		7.7	10.3				2.6	7.7	10.3	10.3	7.7	10.3	28.2	5.1		100.0
死者		3	4				1	3	4	4	3	4	11	2		39
前年対比	1	2	4	4		3	1	1	3	5	1	1	5	1		16
構成率		7.7	10.3				2.6	7.7	10.3	10.3	7.7	10.3	28.2	5.1		100.0

飲酒運転による死亡事故の発生はなかった。

## (11) 第1当事者居住地別・道路別

(件)

区分	道路														小計	県道	市町道	高速道路等	その他	合計
	国 道																			
	1号	8号	21号	161号	303号	306号	307号	365号	367号	421号	422号	477号	湖西道路							
県内者	1	1		1			1							4	12	14			1	31
前年対比	1	1		1			1		1	1			1	6	5	6		1	1	7
構成率	2.6	2.6		2.6			2.6							10.3	30.8	35.9			2.6	79.5
県外者	1							1					1	3	1	1		3		8
前年対比	2			2	1			1	1		1		1	5	2					7
構成率	2.6							2.6					2.6	7.7	2.6	2.6		7.7		20.5
不定・不明																				

## (12) 死者居住地別・道路別

(人)

区分	道路														小計	県道	市町道	高速道路等	その他	合計
	国 道																			
	1号	8号	21号	161号	303号	306号	307号	365号	367号	421号	422号	477号	湖西道路							
県内者	2	1		1										4	11	15			1	31
前年対比	2	1		1			1		1	1			1	7	8	7		2	1	11
構成率	5.1	2.6		2.6										10.3	28.2	38.5			2.6	79.5
県外者							1	1					1	3	2			3		8
前年対比	1			2	1			1	1		1		1	4	1	1		1		5
構成率							2.6	2.6					2.6	7.7	5.1			7.7		20.5
不定・不明																				

## (13) 状態別

(人)

区分	状態	歩行中	自乗 転用 車中	自動二輪		原付自転車		自動車		その他	計
				運転中	同乗中	運転中	同乗中	運転中	同乗中		
死者		12	7				1		15	4	39
前年対比		5	2		9		2		3	5	16
構成率		30.8	17.9				2.6		38.5	10.3	100.0

## (14) 死者年齢層別

(人)

区分	年齢層	幼児	小学生	中学生	高校生	20歳未満 その他	20歳 24歳	25歳 29歳	30歳 34歳	35歳 39歳	40歳 44歳	45歳 49歳	50歳 54歳	55歳 59歳	60歳 64歳	65歳 69歳	70歳 74歳	75歳以上	計	
																				死者
前年対比	1		1	1	1		2	2	2	1	2	1	6	1	2	1	1	9		16
構成率	2.6				2.6	2.6		5.1		10.3	10.3	2.6	7.7	5.1	7.7	15.4	28.2		100.0	



## (15) 道路別・事故類型別

(件)

区分	事故類型	人対車両			車両相互					車両単独			列車	計
		対通行 背面中	横断中	その他	正面衝突	追突	出会い頭	右左折時	その他	工 作 物 衝突	路外逸脱	その他		
国 道	1号		1					1						2
	8号				1									1
	21号													
	161号						1							1
	303号													
	306号													
	307号				1									1
	365号				1									1
	367号													
	421号													
	422号													
	477号													
	湖西道路				1									1
	小計		1		4		1	1						7
県道		2	2	3			1	2	2	1			13	
市町道	1	1	3		1			1	1	3	2	2	15	
高速道路等					3								3	
その他	1												1	
合計		2	4	5	7	4	1	2	3	3	4	2	2	39

## (16) 状態別・年齢層別

(人)

年齢層	状態	歩 行 中	自 乗 用 車 中	自動二輪		原付自転車		自動車		そ の 他	計
				運 転 中	同 乗 中	運 転 中	同 乗 中	運 転 中	同 乗 中		
こども		1									1
高校生											
その他20歳未満			1								1
20～24歳								1			1
25～29歳											
30～34歳								1	1		2
35～39歳											
40～44歳			1			1		1	1		4
45～49歳	1							3			4
50～54歳			1								1
55～59歳	1							1	1		3
60～64歳	1	1									2
65～69歳	1	1						1			3
70～74歳	3							3			6
75歳以上	4	2						4	1		11
計		12	7			1		15	4		39

(17) 発生地と死者の居住地との相関表

居住地 発生地	計	大	彦	長	近	草	守	栗	甲	野	湖	高	東	米	日	竜	愛	豊	甲	多	県	不
		津	根	浜	江	津	山	東	賀	洲	南	島	近	原	野	王	荘	郷	良	賀	外	明
計	39	4	2	1	4	5	2	1	4	2	3	1		1			1					8
大津市	6	4				1																1
彦根市	2		2																			
長浜市	3			1										1								1
近江八幡市	3				3																	
草津市	2				1	1																
守山市	6					3	2															1
栗東市	1							1														
甲賀市	4								3													1
野洲市	3								1	2												
湖南市	3										3											
高島市	1											1										
東近江市	1																					1
米原市																						
日野町																						
竜王町																						
愛荘町																						
豊郷町	1																1					
甲良町																						
多賀町																						
高速道路等	3																					3

(18) 死者発生状況(計上)

	1	2	3	4	5	6	7	8	9	10	11	12	13	14	15	16	17	18	19	20	21	22	23	24	25	26	27	28	29	30	31	計
平成28年	1月																1											1				2
	2月					1	1				1					1				1	1					1						7
	3月		1	1		1				1	1						1											1				7
	4月			1									1																	1		3
	5月				1				1			1	1			1									1			1				7
	6月																1					1				1				1		4
	7月			1						1						1									1							4
	8月												1			1																2
	9月								2	1				1																1	1	6
	10月																				1											1
	11月			1				1													1							1	1			5
	12月			1								1					2	1														5

	1	2	3	4	5	6	7	8	9	10	11	12	13	14	15	16	17	18	19	20	21	22	23	24	25	26	27	28	29	30	31	計
平成29年	1月								1																							1
	2月																1	1						1				1				4
	3月	1															1												1			3
	4月					1	1										1															3
	5月																													1		1
	6月						1			1				1								1						1		1		6
	7月									1				1	2													1				5
	8月		1			2	1											1	1		1									1		8
	9月			1			2														1					1	2					7
	10月						1					1						1									1	1		1		6
	11月					1	1					1	1					1				1	1									7
	12月									1													1						1			1

	1	2	3	4	5	6	7	8	9	10	11	12	13	14	15	16	17	18	19	20	21	22	23	24	25	26	27	28	29	30	31	計	
平成30年	1月				1													1														2	
	2月		1			1								1						1	1											5	
	3月																							1						1		2	
	4月				1								1					1	1													4	
	5月				1								1								1											3	
	6月																																
	7月													1								1										2	
	8月										1			1	1														1			4	
	9月											1				1						1							1	2		6	
	10月				1																		1									2	
	11月	1							1									1						1								4	
	12月		1						1																		1		1	1		5	

(19) 平成30年中の交通事故死者の月別推移(30日死者を含む)

死者	計上月	1月	2月	3月	4月	5月	6月	7月	8月	9月	10月	11月	12月	計
24時間死者		2	5	2	4	3		2	4	6	2	4	5	39
増減数		1	1	1	1	2	6	3	4	1	4	3	1	16
増減率		100.0	25.0	33.3	33.3	200.0	100.0	60.0	50.0	14.3	66.7	42.9	25.0	29.1
30日死者		1	1	1	1	1		2	3	3	1		2	16
増減数		1	1		1	1	2	2		3	1			8
増減率							100.0							100.0
30日以内死者		3	6	3	5	4		4	7	9	3	4	7	55
増減数		2	2	1	2	3	8	1	4	2	3	3	1	8
増減率		200.0	50.0	25.0	66.7	300.0	100.0	20.0	36.4	28.6	50.0	42.9	16.7	12.7
比率		1.50	1.20	1.50	1.25	1.33		2.00	1.75	1.50	1.50	1.00	1.40	1.41

- 1) 24時間死者とは、交通事故発生から24時間以内に交通事故が原因で死亡した人をいう。
- 2) 30日死者とは、交通事故発生から24時間経過後30日以内に交通事故が原因で死亡した人をいう。
- 3) 30日以内死者とは、24時間死者と30日死者の合計で、交通事故発生から30日以内に死亡した人をいう。
- 4) 比率とは、30日以内死者の24時間死者に対する比率で、30日以内死者を24時間死者で除したものである。
- 5) 各月の24時間死者数は死亡日を基準とした人数であり、30日死者数は、その月に計上された事故によって30日死者となった人の数である。
- 6) 増減数(率)は、前年同期との比較である。

## 2 重傷事故

\* 重傷事故・・・交通事故によって1か月(30日)以上の治療を要する負傷者を伴うもの(死亡事故は除く)

重傷事故の発生件数は378件で、前年と比べ52件減少した。

- (1) 月別  
8月と12月が各42件(11.1%)で最も多く、次いで9月が38件であった。
- (2) 警察署(隊)別  
大津署が84件(22.2%)で最も多く、次いで草津署が51件、甲賀署が38件であった。  
各署(隊)ごとの交通事故全体に占める重傷事故の割合は、高島署が22.3%で最も高く、次いで米原署が12.7%、長浜署が11.6%であった。
- (3) 曜日別  
土曜日が65件(17.2%)で最も多く、次いで金曜日が63件であった。
- (4) 時間帯別  
18~20時が55件(14.6%)で最も多く、次いで16~18時が52件であった。
- (5) 道路別  
市町道が135件(35.7%)で最も多く、次いで県道が121件、国道が92件、高速道路等が14件、その他が16件であった。
- (6) 道路形状別  
交差点(付近を除く)が190件(50.3%)で最も多く、次いで単路が145件、交差点付近が29件であった。
- (7) 事故類型別  
車両相互の出会い頭が116件(30.7%)で最も多く、次いで人对車両の横断中が64件、車両相互の右左折時が53件であった。
- (8) 第1当事者の違反別  
安全運転義務違反が124件(32.8%)で最も多く、なかでも前方不注意が62件で最も多い。  
安全運転義務違反以外では、優先通行妨害が48件、指定場所一時不停止等が31件、横断歩行者妨害等が29件、信号無視が27件が多い。

(1) 前年対比

区分	30年			29年			増減	
	件数	全事故に占める率		件数	全事故に占める率		数	率
死亡事故	39	0.9		53	1.1		14	26.4
重傷事故	378	9.0		430	8.8		52	12.1
軽傷事故	3,795	90.1		4,393	90.1		598	13.6

(2) 月別

区分	月	1	2	3	4	5	6	7	8	9	10	11	12	計
	死亡事故		2	5	2	4	3		2	4	6	2	4	5
前年対比		1	1	1	1	2	6	3	4	1	4	3	1	14
構成率		5.1	12.8	5.1	10.3	7.7		5.1	10.3	15.4	5.1	10.3	12.8	100.0
重傷事故		29	21	29	24	26	31	29	42	38	30	37	42	378
	前年対比	6	3	14	15	19	3	12	2	7	6	7	2	52
	構成率	7.7	5.6	7.7	6.3	6.9	8.2	7.7	11.1	10.1	7.9	9.8	11.1	100.0
軽傷事故		302	283	367	302	302	310	376	304	253	347	320	329	3,795
	前年対比	20	101	13	18	98	77	17	28	69	15	61	115	598
	構成率	8.0	7.5	9.7	8.0	8.0	8.2	9.9	8.0	6.7	9.1	8.4	8.7	100.0

(3) 警察署(隊)別

区分 署(隊)	死亡事故			重傷事故			軽傷事故		
	死亡事故	全事故に占める率	前年対比	重傷事故	全事故に占める率	前年対比	軽傷事故	全事故に占める率	前年対比
大津	4	0.5	2	84	11.1	4	671	88.4	70
草津	3	0.6		51	9.6	13	479	89.9	170
守山	9	2.3	6	24	6.2	11	357	91.5	47
甲賀	7	1.6	1	38	8.9	15	383	89.5	8
近江八幡	3	0.8	1	24	6.2	10	360	93.0	43
東近江	1	0.3	9	30	7.8	8	356	92.0	41
彦根	3	0.6	1	33	6.8	10	447	92.5	48
米原				13	12.7	4	89	87.3	37
長浜	1	0.4	1	28	11.6	2	213	88.0	39
木之本	2	4.4		4	8.9		39	86.7	14
高島	1	1.1	3	21	22.3	2	72	76.6	7
大津北	2	1.0	5	14	6.8	5	189	92.2	73
高速	3	1.9	1	14	8.9	2	140	89.2	1
計	39	0.9	14	378	9.0	52	3,795	90.1	598

(4) 曜日別

区分	曜日								計
	日	月	火	水	木	金	土		
死亡事故	2	4	5	4	10	6	8	39	
前年対比	5	3	4	8	4	2	4	14	
構成率	5.1	10.3	12.8	10.3	25.6	15.4	20.5	100.0	
重傷事故	45	50	36	61	58	63	65	378	
前年対比	15	14	20	5	5	6	9	52	
構成率	11.9	13.2	9.5	16.1	15.3	16.7	17.2	100.0	
軽傷事故	426	604	516	538	553	636	522	3,795	
前年対比	84	103	123	99	82	50	57	598	
構成率	11.2	15.9	13.6	14.2	14.6	16.8	13.8	100.0	

(5) 時間帯別

区分	時間帯	0	2	4	6	8	10	12	14	16	18	20	22	計
		2	4	6	8	10	12	14	16	18	20	22	24	
死亡事故	3	1	3	2	3	8	4	4	2	2	4	3	39	
前年対比	1	1	1	2	3	3	2	5	4	3	2	1	14	
構成率	7.7	2.6	7.7	5.1	7.7	20.5	10.3	10.3	5.1	5.1	10.3	7.7	100.0	
重傷事故	12	10	18	32	51	35	25	47	52	55	22	19	378	
前年対比	1	2	8	4	8	23	24	5	7	10	5	3	52	
構成率	3.2	2.6	4.8	8.5	13.5	9.3	6.6	12.4	13.8	14.6	5.8	5.0	100.0	
軽傷事故	51	29	40	395	580	414	372	419	647	514	223	111	3,795	
前年対比	20	12	21	14	65	91	76	84	93	54	33	35	598	
構成率	1.3	0.8	1.1	10.4	15.3	10.9	9.8	11.0	17.0	13.5	5.9	2.9	100.0	

(6) 道路別

区分	道路	国													小計	県道	市町道	高速道路等	その他	合計
		1号	8号	21号	161号	303号	306号	307号	365号	367号	421号	422号	477号	湖西道路						
死亡事故	2	1		1			1	1					1	7	13	15	3	1	39	
前年対比	3	1		1	1		1	1	2	1	1	1		11	7	6	1	1	14	
構成率	5.1	2.6		2.6			2.6	2.6					2.6	17.9	33.3	38.5	7.7	2.6	100.0	
重傷事故	34	16	2	8	1	3	4	5	1	3	4	10	1	92	121	135	14	16	378	
前年対比			2	1	1		7	3	2	6	1	2	2	11	10	29	2		52	
構成率	9.0	4.2	0.5	2.1	0.3	0.8	1.1	1.3	0.3	0.8	1.1	2.6	0.3	24.3	32.0	35.7	3.7	4.2	100.0	
軽傷事故	310	267	12	70	4	13	54	21	3	45	16	75	20	910	1,339	1,190	140	216	3,795	
前年対比	53	42	9	63	3	1	19	5	4	4	3	21	3	220	206	145	1	26	598	
構成率	8.2	7.0	0.3	1.8	0.1	0.3	1.4	0.6	0.1	1.2	0.4	2.0	0.5	24.0	35.3	31.4	3.7	5.7	100.0	

(7) 道路形状別

区分	道路形状		交差点					交差点付近					単路				踏切	一般交通の場所	計
			信号機					信号機					トンネル	橋	カーブ屈折	その他			
	点灯	点滅	無		故障等	点灯	点滅	無		故障等									
		環状交差	その他					環状交差	その他										
死亡事故	4	1		3					4					6	19	2		39	
前年対比	2	1		6					3				3	6	2	1	14		
構成率	10.3	2.6		7.7					10.3				15.4	48.7	5.1		100.0		
重傷事故	85	8		97		9	1		19		3	5	22	115	1	13	378		
前年対比	12	2		39		2	1		9		3	3	19	20	1	1	52		
構成率	22.5	2.1		25.7		2.4	0.3		5.0		0.8	1.3	5.8	30.4	0.3	3.4	100.0		
軽傷事故	429	45		769		424	6		338		17	45	136	1,392	1	193	3,795		
前年対比	88	1		82		123	4		104		12	13	17	333	2	35	598		
構成率	11.3	1.2		20.3		11.2	0.2		8.9		0.4	1.2	3.6	36.7	0.0	5.1	100.0		

(8) 事故類型別

区分	事故類型			車両相互					車両単独			列車	計
	対人	対車	対物	正面衝突	追突	出会い頭	右左折時	その他	工衝	路外逸脱	その他		
死亡事故	2	4	5	7	4	1	2	3	3	4	2	2	39
前年対比		8	2		1	8	1	1	4	2	1	2	14
構成率	5.1	10.3	12.8	17.9	10.3	2.6	5.1	7.7	7.7	10.3	5.1	5.1	100.0
重傷事故	10	64	17	24	31	116	53	36	19	2	5	1	378
前年対比		6	6	3	2	28	10	2		2	8	1	52
構成率	2.6	16.9	4.5	6.3	8.2	30.7	14.0	9.5	5.0	0.5	1.3	0.3	100.0
軽傷事故	54	171	119	87	1,638	928	364	388	23	3	20		3,795
前年対比	13	17	1	11	314	88	80	50	12	2	12		598
構成率	1.4	4.5	3.1	2.3	43.2	24.5	9.6	10.2	0.6	0.1	0.5		100.0

(9) 第1当事者違反別

区分	違反															計	
	信号無視	最高速度	追越し	一時不停止	酒酔い	過労運転	右左折	安全運転義務違反	不確認	その他	不明	その他	歩行者の違反				
死亡事故		3	1			4	1	3	4	4	3	4		10	2	39	
前年対比	1	1		4		4	1		3	5	1	1		8	1	14	
構成率		7.7	2.6			10.3	2.6	7.7	10.3	10.3	7.7	10.3		25.6	5.1	100.0	
重傷事故	27		10	31		8	19	10	27	35	26	26		2	149	8	378
前年対比	1	2	3	2	1	8	7	9	1	8	7	2		4	39	4	52
構成率	7.1		2.6	8.2		2.1	5.0	2.6	7.1	9.3	6.9	6.9		0.5	39.4	2.1	100.0
軽傷事故	197	3	57	261	1	7	176	170	314	419	345	892		63	882	8	3,795
前年対比	5	1	9	3	1	3	56	11	257	372	143	295		1	74	5	598
構成率	5.2	0.1	1.5	6.9	0.0	0.2	4.6	4.5	8.3	11.0	9.1	23.5		1.7	23.2	0.2	100.0



### 3 歩行者の事故

\* 発生件数・・・歩行者が第1当事者又は第2当事者となった事故の件数

\* 死傷者数・・・歩行中の全死傷者数

発生件数447件、死者数12人、傷者数457人で、前年と比べ発生件数及び死傷者数ともに減少した。

(1) 月別

発生件数は、11月が49件(11.0%)で最も多く、次いで12月が48件であった。

(2) 警察署(隊)別

発生件数は、大津署が127件(28.4%)で最も多く、次いで草津署が63件、彦根署が54件であった。

死者数は、大津署、甲賀署が各3人(25.0%)で最も多く、次いで守山署が2人であった。

各署(隊)ごとの交通事故全体に占める歩行者事故の割合は、大津署が16.7%で最も高く、次いで大津北署が12.7%であった。

(3) 曜日別

発生件数は、土曜日が82件(18.3%)で最も多く、次いで金曜日が69件であった。

死者数は、木曜日及び土曜日が各3人(25.0%)で最も多く、次いで火曜日及び金曜日が各2人であった。

(4) 時間帯別

発生件数は、18~20時が99件(22.1%)で最も多く、次いで16~18時が67件、8~10時が48件であった。

死者数は、8~10時、18~20時、22~24時が各2人(16.7%)で、0~2時、6~8時、10~12時、12~14時、16~18時及び20~22時が各1人であった。

(5) 道路別

発生件数は、市町道が215件(48.1%)で最も多く、次いで県道が113件、国道が49件であった。

死者数は、市町道が6人(50.0%)で最も多く、次いで県道が4人、国道及びその他が各1人であった。

(6) 事故類型別

発生件数は、横断中が239件(53.5%)で最も多く、死者数も横断中が4人(33.3%)で最も多かった。また、横断中の事故のうち、半数以上の135件が横断歩道横断中の事故であった。

(7) 死傷者の年齢層別

歩行者の死者は高齢者(65歳以上)が8人(66.7%)で最も多く、そのうち75歳以上の後期高齢者が4人で半数を占めた。

傷者については、高齢者が146人で全傷者数の31.9%を占めた。また、高齢者の傷者のうち75歳以上の後期高齢者が75人で51.4%を占めた。

子ども(中学生以下)の傷者は54人で、そのうち小学生が28人(51.9%)であった。

(8) 違反別

歩行者(第1、第2当事者)の違反は、横断方法の違反が80件(17.9%)で最も多く、次いで通行区分の違反が34件、飛び出しが16件であった。

(1) 前年対比

区分	30年		29年		増減		全事故の増減率
	実数	全事故に占める率	実数	全事故に占める率	数	率	
件数	447	10.6	483	9.9	36	7.5	13.6
死者	12	30.8	17	30.9	5	29.4	29.1
傷者	457	8.5	496	8.0	39	7.9	13.2

(2) 月別

区分	月	1	2	3	4	5	6	7	8	9	10	11	12	計
	件数		45	29	46	45	30	24	27	26	41	37	49	48
前年対比		5	16		13	10	11	1	3	10	5		16	36
構成率		10.1	6.5	10.3	10.1	6.7	5.4	6.0	5.8	9.2	8.3	11.0	10.7	100.0
死者			1		2	1		1	1	3			3	12
	前年対比		1	3	2		3	1	2	3	2			5
	構成率		8.3		16.7	8.3		8.3	8.3	25.0			25.0	100.0
傷者		51	30	46	43	30	25	29	27	39	39	52	46	457
	前年対比	6	13	1	8	11	11	2	6	4	2	3	20	39
	構成率	11.2	6.6	10.1	9.4	6.6	5.5	6.3	5.9	8.5	8.5	11.4	10.1	100.0

(3) 警察署(隊)別

署(隊)	区分			死者		傷者	
	件数	全事故に占める率	前年対比	前年対比	前年対比	前年対比	
大津	127	16.7	15	3		127	12
草津	63	11.8	9	1	1	66	10
守山	37	9.5		2		38	2
甲賀	39	9.1	7	3	1	37	11
近江八幡	30	7.8	2			30	2
東近江	30	7.8	15		5	33	9
彦根	54	11.2	14	1	1	56	12
米原	7	6.9	1			8	
長浜	21	8.7	25		1	22	25
木之本	1	2.2	4		1	1	3
高島	10	10.6	6	1	1	9	8
大津北	26	12.7	1	1		28	
高速	2	1.3	1			2	1
計	447	10.6	36	12	5	457	39

(4) 曜日別

区分	曜日								計
	日	月	火	水	木	金	土	日	
件数	47	63	63	59	64	69	82	447	
前年対比	8	4	19	9	18	4	18	36	
構成率	10.5	14.1	14.1	13.2	14.3	15.4	18.3	100.0	
死者	1		2	1	3	2	3	12	
前年対比	1			3		2	1	5	
構成率	8.3		16.7	8.3	25.0	16.7	25.0	100.0	
傷者	49	66	63	61	64	70	84	457	
前年対比	9	2	20	5	25	4	18	39	
構成率	10.7	14.4	13.8	13.3	14.0	15.3	18.4	100.0	

(5) 時間帯別

区分	時間帯													計
	0-2	2-4	4-6	6-8	8-10	10-12	12-14	14-16	16-18	18-20	20-22	22-24		
件数	8	1	7	33	48	43	32	41	67	99	39	29	447	
前年対比	4	13	2		1	13	4	8		5	1	3	36	
構成率	1.8	0.2	1.6	7.4	10.7	9.6	7.2	9.2	15.0	22.1	8.7	6.5	100.0	
死者	1			1	2	1	1		1	2	1	2	12	
前年対比	1	1	1		2		1		2		4	1	5	
構成率	8.3			8.3	16.7	8.3	8.3		8.3	16.7	8.3	16.7	100.0	
傷者	7	1	7	32	49	47	33	44	70	100	38	29	457	
前年対比	4	16	2			14	6	10	4	5	1	3	39	
構成率	1.5	0.2	1.5	7.0	10.7	10.3	7.2	9.6	15.3	21.9	8.3	6.3	100.0	

(6) 道路別

区分	道路														小計	県道	市町道	高速道路等	その他	合計
	国 道																			
	1号	8号	21号	161号	303号	306号	307号	365号	367号	421号	422号	477号	湖西道路							
件数	19	6		2		3	4	1	1	5	4	4		49	113	215	2	68	447	
前年対比	1	11		7		2	1	1	1	1		1		14	25	11	1	9	36	
構成率	4.3	1.3		0.4		0.7	0.9	0.2	0.2	1.1	0.9	0.9		11.0	25.3	48.1	0.4	15.2	100.0	
死者	1													1	4	6		1	12	
前年対比	2	2												4	4	3			5	
構成率	8.3													8.3	33.3	50.0		8.3	100.0	
傷者	18	7		2		3	4	1	4	5	4	4		52	114	215	2	74	457	
前年対比		8		9	1	2	2	1	4	2				15	19	6	1	10	39	
構成率	3.9	1.5		0.4		0.7	0.9	0.2	0.9	1.1	0.9	0.9		11.4	24.9	47.0	0.4	16.2	100.0	

(7) 事故類型別

事故類型 区分	人 対 車 両										多重 事故	列 車	計	
	対面 通行中	背面 通行中	横 断 中				路上 遊戯中	路上 作業中	路上 停止中	路上 横臥				そ の 他
			横 断 歩 道	横 付 歩 道 近	橋 断 歩 道 近	橋 付 歩 道 近								
件 数	25	41	135	15		89	7	8	16	1	109		1	447
前年対比	2	15	13	6	2	10			2	1	4		1	36
構成率	5.6	9.2	30.2	3.4		19.9	1.6	1.8	3.6	0.2	24.4		0.2	100.0
死 者		2	1	1		2		1	1	1	2		1	12
前年対比			6	1		3		1		1	2		1	5
構成率		16.7	8.3	8.3		16.7		8.3	8.3	8.3	16.7		8.3	100.0
傷 者	25	41	139	14		89	7	7	16		113	6		457
前年対比	2	13	6	5	2	6		2	1	2	4	10	2	39
構成率	5.5	9.0	30.4	3.1		19.5	1.5	1.5	3.5		24.7	1.3		100.0

(8) 死傷者年齢層別

年齢層 区分	幼	小	中	高	そ	20	20	25	30	40	50	60	65	70	75	計
	児	学	学	校	20	〜	〜	〜	〜	〜	〜	〜	〜	〜	〜	
死 者	1				そ	24	24	29	代	代	代	64	69	74	75	12
前年対比	1		1		他	満				1	1	1	1	3	4	5
構成率	8.3				他					8.3	8.3	8.3	8.3	25.0	33.3	100.0
傷 者	17	28	9	14	9	38	28	44	57	49	18	34	37	75	457	
前年対比	1	14	6	1	2	13	6	17	13	1	2	2	10	1	39	
構成率	3.7	6.1	2.0	3.1	2.0	8.3	6.1	9.6	12.5	10.7	3.9	7.4	8.1	16.4	100.0	

(9) 歩行者違反別

違反 区分	信 号 無 視	通 行 区 分			横 断				幼 児 の ひ と り 歩 き	め い て い ・ は い か い	路 上 遊 戯	路 上 作 業	飛 び 出 し	そ の 他	不 明	違 反 な し	計	
		左 側 通 行	車 道 通 行	そ の 他	横 断 歩 道 外 横 断	斜 め 横 断	駐 止 前 直 後 の 横 断	走 行 前 直 後 の 横 断										横 断 禁 止 場 所 の 断
第1当事者	7				3						2		5	1			18	
構成率	38.9				16.7						11.1		27.8	5.6			100.0	
第2当事者	1	24	10		16	10	3	48		5	3	2	3	11	14	279	429	
構成率	0.2	5.6	2.3		3.7	2.3	0.7	11.2		1.2	0.7	0.5	0.7	2.6	3.3	65.0	100.0	
計	8	24	10		19	10	3	48		5	3	4	3	16	15	279	447	
前年対比	1	4	5		7	6	5	18		1	2		3	1	3	1	29	36
構成率	1.8	5.4	2.2		4.3	2.2	0.7	10.7		1.1	0.7	0.9	0.7	3.6	3.4	62.4	100.0	

注 スマホ等使用 0件

イヤホン等使用 0件

## 4 自転車の事故

\* 発生件数・・・自転車が第1当事者又は第2当事者となった事故の件数

\* 死傷者数・・・自転車乗用中（運転中及び同乗中）の全死傷者数

発生件数673件、死者数7人、傷者数656人で、前年と比べ発生件数及び負傷者数は減少したが、死者は増加した。

### (1) 月別

発生件数は、7月が78件（11.6%）で最も多く、次いで10月が74件であった。  
死者数は、5月が2人で、3月、9月、10月、11月、12月が各1人であった。

### (2) 警察署別

発生件数は、大津署が132件（19.6%）で最も多く、次いで草津署が108件、彦根署が103件であった。

死者数は、甲賀署、近江八幡署が各2人（28.6%）で、大津署、東近江署及び彦根署が各1人であった。

各署ごとの交通事故全体に占める自転車事故の割合は、彦根署が21.3%で最も高く、次いで草津署が20.3%であった。

### (3) 曜日別

発生件数は、金曜日が133件（19.8%）で最も多く、次いで水曜日が112件であった。

死者数は、木曜日が3人（42.9%）で最も多く、次いで土曜日が2人、日曜日と水曜日が各1人であった。

### (4) 時間帯別

発生件数は、16～18時が134件（19.9%）で最も多く、次いで8～10時が130件であった。

死者数は、10～12時、14～16時及び20～22時が各2人（28.6%）で、2～4時が1人であった。

### (5) 道路別

発生件数は、市町道が349件（51.9%）で最も多く、次いで県道が204件、国道が95件であった。

死者数は、市町道が4人、国道が2人、県道が1人であった。

### (6) 事故類型別

発生件数は、出会い頭が365件（54.2%）で過半数を占めた。

死者数は、単独が2人（28.6%）で、追突、出会い頭、右折時、列車、自転車対車両のその他が各1人であった。

### (7) 死傷者の年齢層別

死者は、7人中3人（42.9%）が高齢者（65歳以上）で、そのうち75歳以上は2人であった。

傷者は、子ども（中学生以下）が129人（19.7%）で最も多く、次いで高齢者が111人、高校生が101人であった。

### (8) 違反別

自転車（第1、第2当事者）の違反は、安全運転義務違反が226件（32.9%）で最も多く、次いで交差点安全進行義務違反が154件であった。

また、重大事故に直結する信号無視が16件、指定場所一時不停止等が34件発生した。

(1) 前年比較

区分	30年		29年		増減		全事故の増減率
	実数	全事故に占める率	実数	全事故に占める率	数	率	
件数	673	16.0	772	15.8	99	12.8	13.6
死者	7	17.9	5	9.1	2	40.0	29.1
傷者	656	12.2	765	12.4	109	14.2	13.2

(2) 月別

区分	月												計
	1	2	3	4	5	6	7	8	9	10	11	12	
件数	41	35	59	48	50	53	78	64	45	74	62	64	673
前年対比		25	11	13	22	34	2	3	4	8	5	12	99
構成率	6.1	5.2	8.8	7.1	7.4	7.9	11.6	9.5	6.7	11.0	9.2	9.5	100.0
死者			1		2				1	1	1	1	7
前年対比	1		1	2	2		1		1		1	1	2
構成率			14.3		28.6				14.3	14.3	14.3	14.3	100.0
傷者	40	36	57	46	48	56	74	62	44	72	58	63	656
前年対比	3	25	15	13	26	31	5	1	4	10	1	13	109
構成率	6.1	5.5	8.7	7.0	7.3	8.5	11.3	9.5	6.7	11.0	8.8	9.6	100.0

(3) 警察署(隊)別

署(隊)	件数	全事故に占める率		死者		傷者	
		前年対比	前年対比	前年対比	前年対比		
大津	132	17.4	5	1	1	128	4
草津	108	20.3	49		2	103	52
守山	76	19.5	1			77	3
甲賀	62	14.5	5	2	1	62	3
近江八幡	48	12.4	14	2	2	46	15
東近江	55	14.2	2	1	1	51	6
彦根	103	21.3	10	1	1	98	3
米原	8	7.8	10			7	11
長浜	38	15.7	15			41	11
木之本	5	11.1	1			5	1
高島	17	18.1	2		1	18	5
大津北	21	10.2	25		1	20	27
高速							
計	673	16.0	99	7	2	656	109

(4) 曜日別

区分	曜日								計
	日	月	火	水	木	金	土		
件数	53	101	101	112	108	133	65	673	
前年対比	23	45	12	12	4	11	22	99	
構成率	7.9	15.0	15.0	16.6	16.0	19.8	9.7	100.0	
死者	1			1	3		2	7	
前年対比		1	1		3	1	2	2	
構成率	14.3			14.3	42.9		28.6	100.0	
傷者	50	100	99	111	101	136	59	656	
前年対比	25	42	13	10	4	12	27	109	
構成率	7.6	15.2	15.1	16.9	15.4	20.7	9.0	100.0	

(5) 時間帯別

区分	時間帯													計
	0 }	2 }	4 }	6 }	8 }	10 }	12 }	14 }	16 }	18 }	20 }	22 }		
件数	7	1	5	70	130	70	62	74	134	80	26	14	673	
前年対比	1		5	4	28	21	1	1	28	16	1	1	99	
構成率	1.0	0.1	0.7	10.4	19.3	10.4	9.2	11.0	19.9	11.9	3.9	2.1	100.0	
死者		1				2		2			2		7	
前年対比		1			2	2		1	1	1	2		2	
構成率		14.3				28.6		28.6			28.6		100.0	
傷者	7		6	68	134	67	58	71	134	75	22	14	656	
前年対比	1	1	4	5	22	24	2	4	26	21	2	1	109	
構成率	1.1		0.9	10.4	20.4	10.2	8.8	10.8	20.4	11.4	3.4	2.1	100.0	

(6) 道路別

区分	道路													小計	県道	市町道	高速道路等	その他	合計
	国 道																		
	1号	8号	21号	161号	303号	306号	307号	365号	367号	421号	422号	477号	湖西道路						
件数	44	22	1	5	1	3	5	1		5	2	6		95	204	349		25	673
前年対比	6	10	1	9		2	2	1	1	7	1	12		44	9	52		6	99
構成率	6.5	3.3	0.1	0.7	0.1	0.4	0.7	0.1		0.7	0.3	0.9		14.1	30.3	51.9		3.7	100.0
死者	1			1										2	1	4			7
前年対比	1			1										2	1	1			2
構成率	14.3			14.3										28.6	14.3	57.1			100.0
傷者	40	22	1	4	1	3	4	1		5	2	5		88	205	338		25	656
前年対比	10	10	1	9		2	3	1	1	8	1	13		51	5	59		6	109
構成率	6.1	3.4	0.2	0.6	0.2	0.5	0.6	0.2		0.8	0.3	0.8		13.4	31.3	51.5		3.8	100.0

(7) 事故類型別

区分	事故類型 自歩 転行 車 対者	自 転 車 対 車 両								自 転 車 単 独	列 車	計
		正 面 衝 突	追 突		出 会 い 頭	左 折 時	右 折 時		そ の 他			
			進 行 中	そ の 他			右 折 進	直 進 時 の 他				
件 数	26	10	8	1	365	83	34	43	91	10	2	673
前年対比	11	2	11	3	65	3	13	32	1	8	2	99
構 成 率	3.9	1.5	1.2	0.1	54.2	12.3	5.1	6.4	13.5	1.5	0.3	100.0
死 者			1		1			1	1	2	1	7
前年対比			1						1	1	1	2
構 成 率			14.3		14.3			14.3	14.3	28.6	14.3	100.0
傷 者	2	10	9	3	372	83	34	43	90	9	1	656
前年対比	2	2	8	4	63	4	13	31	5	8	1	109
構 成 率	0.3	1.5	1.4	0.5	56.7	12.7	5.2	6.6	13.7	1.4	0.2	100.0

(8) 死傷者年齢層別

区分	年齢層														計
	幼 児	小 学 生	中 学 生	高 校 生	そ の 他 20 歳 未 満	20 歳 ～ 24 歳	25 歳 ～ 29 歳	30 歳 代	40 歳 代	50 歳 代	60 歳 ～ 64 歳	65 歳 ～ 69 歳	70 歳 ～ 74 歳	75 歳 以 上	
死 者					1				1	1	1	1		2	7
前年対比					1				1	1	1	1	1		2
構 成 率					14.3				14.3	14.3	14.3	14.3		28.6	100.0
傷 者	5	49	75	101	36	56	32	61	74	38	18	27	23	61	656
前年対比		10	20	7		1	3	6		21	21	8	7	11	109
構 成 率	0.8	7.5	11.4	15.4	5.5	8.5	4.9	9.3	11.3	5.8	2.7	4.1	3.5	9.3	100.0

(9) 自転車違反別

区分	違反 信号 無 視	右 側 通 行	横 禁 断 止 回 反	右 折 違 反	優 先 通 行 反	交 差 点 安 全 務	交 差 点 違 反	指 定 場 所 止	灯 火 違 反	自 方 法 違 反	酒 酔 い	安 全 運 轉		そ の 他	不 明	違 反 な し	計
												安 全 認 め	前 注 意				
第1当事者	14	3	18	2	25	4	3	31		1		5	10	10	28		154
構 成 率	9.1	1.9	11.7	1.3	16.2	2.6	1.9	20.1		0.6		3.2	6.5	6.5	18.2		100.0
第2当事者	2	6	26	5	1	150	42	3		13		70	4	127	19	64	532
構 成 率	0.4	1.1	4.9	0.9	0.2	28.2	7.9	0.6		2.4		13.2	0.8	23.9	3.6	12.0	100.0
計	16	9	44	7	26	154	45	34		14		75	14	137	47	64	686
前年対比	6	9	13	5	8	10	1	1		9	1	50	2	23	7	33	96
構 成 率	2.3	1.3	6.4	1.0	3.8	22.4	6.6	5.0		2.0		10.9	2.0	20.0	6.9	9.3	100.0

注 自転車相互事故 13件重複計上 注 スマホ等使用 2件 イヤホン等使用 0件



## 5 二輪車の事故

\* 発生件数・・・二輪車（自動二輪車及び原付）が第1当事者又は第2当事者となった事故の件数

\* 死傷者数・・・二輪車乗車中（運転中及び同乗中）の全死傷者数

発生件数497件、死者数1人、傷者数465人で、前年と比べ発生件数及び死傷者数ともに減少した。

二輪のうち原付車の事故は、発生件数284件、死者数1人、傷者数258人で、前年と比べ発生件数及び死傷者数ともに減少した。

### (1) 月別

発生件数は、10月が59件（11.9%）で最も多く、次いで8月が52件、12月が49件であった。

死者数1人は、10月であった。

### (2) 警察署（隊）別

発生件数は、大津署の156件（31.4%）が最も多く、次いで草津署が99件であった。

死者数1人は、守山署であった。

各署（隊）ごとの交通事故全体に占める二輪車事故の割合は、大津署が20.6%で最も高く、次いで草津署が18.6%であった。

### (3) 曜日別

発生件数は、水曜日が78件（15.7%）で最も多く、次いで月曜日、金曜日が各77件であった。

死者数1人は、木曜日であった。

### (4) 時間帯別

発生件数は、16～18時が87件（17.5%）で最も多く、次いで18～20時が74件であった。

死者数1人は、0～2時であった。

### (5) 道路別

発生件数は、県道が185件（37.2%）で最も多く、次いで市町道が184件、国道が115件であった。

死者数1人は、県道であった。

### (6) 事故類型別

発生件数は、二輪対四輪の事故が420件（84.5%）で最も多く、次いで自転車対二輪の事故が23件であった。

二輪対四輪の事故では、出会い頭事故が155件で最も多く、次いで右折時が95件、左折時が57件であった。

### (7) 違反別

二輪車（第1、第2当事者）の違反は、安全運転義務違反が150件（29.6%）で最も多く（なかでも動静不注視が55件で最も多い）、次いで交差点安全進行義務違反が124件であった。

### (8) 行動類型別

直進時における右折する四輪車との事故が109件で全体の21.5%を占めた。

### (9) 死傷者の年齢層別

死者数1人は、40歳代であった。

傷者は、20歳代が122人（26.2%）で最も多く、次いで40歳代が78人、30歳代が74人であった。

### (10) ヘルメットの着用状況

46頁の「シートベルト・ヘルメット着用状況」参照

(1) 前年比較

区分	年	30年		29年		増減		全事故の増減率
		実数	全事故に占める率	実数	全事故に占める率	数	率	
全事故 二輪	件数	497	11.8	600	12.3	103	17.2	13.6
	死者	1	2.6	12	21.8	11	91.7	29.1
	傷者	465	8.7	559	9.0	94	16.8	13.2
内事故 原付	件数	284	6.7	300	6.2	16	5.3	
	死者	1	2.6	3	5.5	2	66.7	
	傷者	258	4.8	271	4.4	13	4.8	

(2) 月別

区分	月	1	2	3	4	5	6	7	8	9	10	11	12	計
		件数	23	29	41	42	46	42	46	52	27	59	41	49
前年対比	8	2	12	7	24	10	11	3	22	14	17	7	103	
構成率	4.6	5.8	8.2	8.5	9.3	8.5	9.3	10.5	5.4	11.9	8.2	9.9	100.0	
死者										1			1	
前年対比				1		2	2		2	1	3		11	
構成率										100.0			100.0	
傷者	23	29	32	41	43	40	41	51	25	53	40	47	465	
前年対比	7	2	19	3	23	10	13	2	20	12	8	7	94	
構成率	4.9	6.2	6.9	8.8	9.2	8.6	8.8	11.0	5.4	11.4	8.6	10.1	100.0	

(3) 警察署(隊)別

署(隊)	件数	全事故に占める率	前年対比	死者	前年対比	傷者	前年対比
大津	156	20.6	34		3	149	33
草津	99	18.6	28		1	88	32
守山	37	9.5	3	1	1	31	8
甲賀	38	8.9	11		1	36	9
近江八幡	21	5.4	9		2	21	4
東近江	37	9.6	6			35	10
彦根	32	6.6	13			31	10
米原	10	9.8	4			10	4
長浜	19	7.9	1			17	1
木之本	5	11.1	6		1	5	7
高島	9	9.6			2	9	3
大津北	30	14.6	5		2	30	2
高速	4	2.5	5			3	7
計	497	11.8	103	1	11	465	94

(4) 曜日別

区分 \ 曜日	日	月	火	水	木	金	土	計
件数	72	77	59	78	63	77	71	497
前年対比	21	15	19	3	21	23	1	103
構成率	14.5	15.5	11.9	15.7	12.7	15.5	14.3	100.0
死者					1			1
前年対比	2	4	2	2	1			11
構成率					100.0			100.0
傷者	72	65	55	73	58	75	67	465
前年対比	18	14	17	2	19	18	6	94
構成率	15.5	14.0	11.8	15.7	12.5	16.1	14.4	100.0

(5) 時間帯別

区分 \ 時間帯	時間帯												計
	0 }	2 }	4 }	6 }	8 }	10 }	12 }	14 }	16 }	18 }	20 }	22 }	
件数	3	7	10	45	60	48	49	57	87	74	39	18	497
前年対比	2	4	2	6	26	35	24	25	7	3	1		103
構成率	0.6	1.4	2.0	9.1	12.1	9.7	9.9	11.5	17.5	14.9	7.8	3.6	100.0
死者	1												1
前年対比				2	2	2	1	3			1		11
構成率	100.0												100.0
傷者	2	7	11	44	60	47	48	52	82	66	30	16	465
前年対比	2	4	4	2	21	26	20	26	5		8	2	94
構成率	0.4	1.5	2.4	9.5	12.9	10.1	10.3	11.2	17.6	14.2	6.5	3.4	100.0

(6) 道路別

区分 \ 道路	国 道													小計	県道	市町道	高速道路等	その他	合計
	1号	8号	21号	161号	303号	306号	307号	365号	367号	421号	422号	477号	湖西道路						
件数	66	20	1	8		1	5	3		4	2	5		115	185	184	4	9	497
前年対比	28	4	1	15	4		1	1	2	1	5	5	2	55	5	36	5	2	103
構成率	13.3	4.0	0.2	1.6		0.2	1.0	0.6		0.8	0.4	1.0		23.1	37.2	37.0	0.8	1.8	100.0
死者															1				1
前年対比	2			1	1				1		1	1		7	1	2		1	11
構成率															100.0				100.0
傷者	63	18	1	11	1	1	5	3		4	2	5		114	176	163	3	9	465
前年対比	28	4	1	9	5		2	2	1	1	4	3	4	46	1	39	7	1	94
構成率	13.5	3.9	0.2	2.4	0.2	0.2	1.1	0.6		0.9	0.4	1.1		24.5	37.8	35.1	0.6	1.9	100.0

(7) 事故類型別

事故類型		区分			
		件数	前年対比	構成率	
歩行者対二輪	対面通行中	2	2	0.4	
	背面通行中	1		0.2	
	横断中	横断歩道	6	1	1.2
		横断歩道付近	1	1	0.2
		横断歩道橋付近			
		その他	5	3	1.0
	路上遊戯中				
	路上作業中				
	路上停止中	1	1	0.2	
	路上横臥				
その他	1	1	0.2		
小計	17	3	3.4		
自転車対二輪	正面衝突	3	2	0.6	
	追突	進行中		1	
		その他			
	出会い頭	13	1	2.6	
	左折時	2		0.4	
	右折時	右折直進	1	1	0.2
		その他	1	2	0.2
	その他	3	2	0.6	
小計	23	3	4.6		
二輪対二輪	正面衝突		1		
	追突	進行中		1	
		その他		4	
	出会い頭	3	1	0.6	
	左折時				
	右折時	右折直進	3	2	0.6
		その他			
	その他	3	2	0.6	
小計	9	1	1.8		

事故類型		区分			
		件数	前年対比	構成率	
二輪対四輪	正面衝突	4	4	0.8	
	追突	進行中	8	5	1.6
		その他	36	3	7.2
	出会い頭	155	8	31.2	
	左折時	57	33	11.5	
	右折時	右折直進	89	16	17.9
		その他	6	10	1.2
	その他	65	16	13.1	
	小計	420	95	84.5	
	二輪単独	工作物衝突	6	5	1.2
駐車車両衝突			1		
路外逸脱			2		
転倒		12	2	2.4	
その他	1	1	0.2		
小計	19	9	3.8		
特殊車対二輪					
列車					
相手当事者不明	9	2	1.8		
計	497	103	100.0		

(8) 通行目的別

通行目的 車種	業務	通勤	通学	私用	調査不能	計
小型二輪		11	3	67		81
軽二輪		11	2	48		61
原付二種	9	18	4	45		76
原付一種	27	59	20	182		288
計	36	99	29	342		506
前年対比	2	6	2	94		104
構成率	7.1	19.6	5.7	67.6		100.0

注 二輪相互事故 9件重複計上

(9) 二輪車違反別

違反	区分	自動二輪	原付	計	前年対比	構成率	第1当事者		第2当事者		
							自動二輪	原付	自動二輪	原付	
	信号無視	2	5	7		1.4	1	5	1		
通行区分	右側通行				10						
	歩道等通行		3	3	1	0.6		1		2	
	その他	2	2	4	3	0.8	1		1	2	
	最高速度違反				3						
	横断転回禁止違反	4	4	8	6	1.6	4	4			
追越し	追越し方法違反	4	2	6	4	1.2		2	4		
	追越し禁止場所追越し	1	1	2	4	0.4	1	1			
右折	右折禁止場所右折等		1	1	5	0.2		1			
	原付の二段階右折方法違反				1						
	その他	1		1	3	0.2			1		
左折	左折禁止場所左折等	1	1	2		0.4	1	1			
	交差点左折方法違反										
	優先通行妨害等	3	18	21	4	4.2	3	18			
交差点安全違反	進行義務違反	27	40	67	1	13.2		1	27	39	
	反対方向からの右折車両	24	29	53	16	10.5			24	29	
	その他	1	3	4	4	0.8	1	1		2	
歩行者妨害	横断歩行者妨害等	2	4	6	3	1.2	2	4			
	通行妨害(歩行者)	1	1	2	1	0.4	1	1			
徐行	交差点	4	18	22	1	4.3	1	2	3	16	
	交差点以外		1	1	1	0.2		1			
	指定場所一時不停止等	2	12	14	1	2.8	2	11		1	
	酒酔い運転										
安全運転義務違反	ハンドル操作不適	4	4	8	5	1.6	4	3		1	
	ブレーキ操作不適	4	3	7	4	1.4	2	3	2		
	前不注意	漫然	6	6	12	3	2.4	4	4	2	2
		脇見	6	7	13	3	2.6	6	6		1
	動静不注視	32	23	55	2	10.9	3	2	29	21	
	安全確認	前・左・右	11	17	28	8	5.5	3	5	8	12
		後方		3	3	3	0.6		1		2
	安全速度	6	4	10	1	2.0	1	1	5	3	
	予測不適	8	5	13	6	2.6			8	5	
	その他	1		1	1	0.2	1				
その他	29	35	64	37	12.6	3	2	26	33		
不明											
	違反なし	32	36	68	27	13.4			32	36	
	計	218	288	506	104	100.0	45	81	173	207	

注 二輪相互事故

9件重複計上

(10) 行動類型別

相手方 二輪	四 輪				二 輪				自 転 車				特殊車	列車	歩行者	物件	相手なし	不明	計	
	直進	左折	右折	その他	直進	左折	右折	その他	直進	左折	右折	その他								
自動二輪	直進	25	27	54	41	1		1	1	2			2			7	5	5	3	174
	左折	1			1					2										4
	右折	4				2				1									1	8
	その他	11	1	6	13	1														32
原付	直進	48	33	55	51	3		3	2	4			3			8	1	7	5	223
	左折	1			1					2		1				1				6
	右折	9		1	3	2				1							1			17
	その他	14	1	4	15	2				5						1				42
計	直進	73	60	109	92	4		4	3	6			5			15	6	12	8	397
	左折	2			2					4		1				1				10
	右折	13		1	3	4				2							1		1	25
	その他	25	2	10	28	3				5						1				74

注 二輪相互事故 9件重複計上

(11) 死傷者年齢層別

区分 年齢層	運 転 中				同 乗 中				計						構成率
	死者		傷者		死者		傷者		死者		傷者		小計	小計	
	自二	原付	自二	原付	自二	原付	自二	原付	自二	原付					
こども															
高校生			5	8							5	8	13	2.8	
その他20歳未満			18	29			2	2			20	31	51	10.9	
20～24歳			32	51							32	51	83	17.8	
25～29歳			18	21							18	21	39	8.4	
30歳代			44	29			1				45	29	74	15.9	
40歳代		1	44	34					1	1	44	34	78	17.0	
50歳代			26	19			1				27	19	46	9.9	
60～64歳			7	13							7	13	20	4.3	
65～69歳			6	12							6	12	18	3.9	
70～74歳				15								15	15	3.2	
75歳以上			3	25							3	25	28	6.0	
計		1	203	256			4	2		1	1	207	258	465	100.0

## 6 こどもの事故

\* 発生件数・・・こども(中学生以下)が第1当事者又は第2当事者となった事故の件数  
で、幼児、小学生及び中学生単位の件数の合計

\* 死傷者数・・・こども(中学生以下)の全死傷者数

発生件数174件、死者1人、傷者数342人で、前年と比べ発生件数及び傷者数は減少したが、死者数は同数であった。

### (1) 月別

発生件数は、7月が23件(13.2%)で最も多く、次いで4月が20件であった。

傷者数は、7月が42人(12.3%)で最も多く、次いで11月が40人であった。

### (2) 警察署(隊)別

発生件数は、大津署が37件(21.3%)で最も多く、次いで甲賀署が27件、草津署及び守山署が各26件であった。

各署(隊)ごとの交通事故全体に占めるこどもの事故の発生件数の割合は、守山署が6.7%で最も高く、次いで甲賀署が6.3%であった。

### (3) 曜日別

発生件数は、水曜日が38件(21.8%)で最も多く、次いで金曜日が37件であった。

傷者数は、水曜日が60人(17.5%)で最も多く、次いで金曜日が58人であった。

### (4) 時間帯別

発生件数は、16~18時が64件(36.8%)で最も多く、次いで18~20時が28件であった。

傷者数は、16~18時が104人(30.4%)で最も多く、次いで14~16時が54人であった。

### (5) 道路別

発生件数は、市町道が116件(66.7%)で最も多く、次いで県道が41件、その他が9件であった。

傷者数は、市町道が149人(43.6%)で最も多く、次いで県道が99人、国道が51人であった。

### (6) 死傷者の状態別

死者は、歩行中の1人であった。

傷者は、自動車同乗中が159人(46.5%)で最も多く、次いで自転車運転中が125人、歩行中が54人であった。

### (7) 登下校中の事故

登下校中の傷者数は、小学生はすべて歩行中で8人、中学生は57人中52人が自転車乗用中であった。

### (8) 自宅からの距離(歩行中及び自転車乗用中の死傷者)

自宅から500m以下(50m以下及び100m以下を含む)で起きた事故は、小学生及び中学生ともに死者はなく、傷者数は、小学生が49人(63.6%)、中学生は29人(34.5%)であった。

### (9) 死傷者の違反別

死者は、幼児のひとり歩きの1人であった。

傷者は、歩行中では走行車両の直前直後横断が8人(14.8%)で最も多く、自転車乗用中では、安全運転義務違反が24人(18.6%)で最も多かった。

(1) 前年対比

区分	年	30年		29年		増減		全事故の増減率
		実数	全事故に占める率	実数	全事故に占める率	数	率	
件数		174	4.1	225	4.6	51	22.7	13.6
死者	幼児	1	2.6			1		
	小学生							
	中学生			1	1.8	1	100.0	
	計	1	2.6	1	1.8			29.1
傷者	幼児	83	1.5	78	1.3	5	6.4	
	小学生	143	2.7	190	3.1	47	24.7	
	中学生	116	2.2	149	2.4	33	22.1	
	計	342	6.4	417	6.7	75	18.0	13.2

(2) 月別

区分	月	1	2	3	4	5	6	7	8	9	10	11	12	計
		件数	9	13	14	20	11	17	23	9	16	14	17	11
	前年対比	1	1	10	9	14	4	10	5	2	6	4	13	51
死者	幼児							1						1
	小学生													
	中学生													
	計							1						1
	前年対比							1			1			
傷者	幼児	7	6	6	5	5	7	14	7	6	5	12	3	83
	小学生	9	19	15	11	9	12	14	12	9	8	15	10	143
	中学生	10	6	9	11	7	9	14	4	13	13	13	7	116
	計	26	31	30	27	21	28	42	23	28	26	40	20	342
	前年対比	2	6	10	4	22	8	4	23	5	8	10	23	75

(3) 警察署(隊)別

区分	件数			死者					傷者						
	前年対比	全事故に占める率		幼児	小学生	中学生	計	前年対比	全事故に占める率	幼児	小学生	中学生	計	前年対比	全事故に占める率
大津	37	5	4.9							20	24	16	60	10	6.3
草津	26	8	4.9							13	14	14	41	18	6.7
守山	26	5	6.7							7	21	13	41	2	8.7
甲賀	27	3	6.3	1			1	1	14.3	6	15	17	38		7.3
近江八幡	14	13	3.6							11	10	8	29	12	5.8
東近江	14	5	3.6					1		4	15	14	33	1	6.8
彦根	12	10	2.5							4	10	13	27	20	4.6
米原	3	5	2.9							2	4	2	8	5	6.2
長浜	10	11	4.1							3	15	3	21	7	6.9
木之本	1	1	2.2									2	2		3.5
高島	3	5	3.2								1	2	3	9	2.4
大津北	1	8	0.5							4	10	3	17	10	5.7
高速										9	4	9	22	15	6.8
計	174	51	4.1	1			1		2.6	83	143	116	342	75	6.4



(4) 曜日別

区分		曜日							計
		日	月	火	水	木	金	土	
件数		15	24	20	38	25	37	15	174
	前年対比	7	21	12	2	5	2	6	51
死者	幼児						1		1
	小学生								
	中学生								
	計						1		1
	前年対比								
傷者	幼児	15	11	6	10	10	15	16	83
	小学生	28	22	13	24	14	19	23	143
	中学生	8	18	14	26	18	24	8	116
	計	51	51	33	60	42	58	47	342
	前年対比	21	15	20	1	1	2	21	75

(5) 時間帯別

区分		時間帯												計
		0 }	2 }	4 }	6 }	8 }	10 }	12 }	14 }	16 }	18 }	20 }	22 }	
件数		2	4	6	8	10	12	14	16	18	20	22	24	174
	前年対比			1	6	5	3	5	7	17	4	3		51
死者	幼児										1			1
	小学生													
	中学生													
	計										1			1
	前年対比										1	1		
傷者	幼児		1		1	6	14	11	12	17	15	2	4	83
	小学生		1		5	9	9	19	20	61	12	5	2	143
	中学生				13	22	6	8	22	26	15	3	1	116
	計		2		19	37	29	38	54	104	42	10	7	342
	前年対比	1	1	2	5	8	2	7	8	14	15	10	4	75

(6) 道路別

区分		道路												小計	県道	市町道	高速道路等	その他	合計	
		国						道												
		1号	8号	21号	161号	303号	306号	307号	365号	367号	421号	422号	477号	湖西道路						
件数		2						1	1		1		3		8	41	116		9	174
	前年対比		2		2			2	1				2		7	21	24		1	51
死者	幼児																1			1
	小学生																			
	中学生																			
	計																1			1
	前年対比																			
傷者	幼児	6	5		1		1						3		16	28	21	9	9	83
	小学生	3	2		3			1	1		3		9		22	41	66	4	10	143
	中学生	2	3		1	1		3	1		1		1		13	30	62	9	2	116
	計	11	10		5	1	1	4	2		4		13		51	99	149	22	21	342
	前年対比	14			2	10	1	1	2	1	5	2	1	4	1	26	35	34	15	5

(7) 死傷者の状態別

状態	死 者					傷 者				
	幼 児	小 学 生	中 学 生	計	前年対比	幼 児	小 学 生	中 学 生	計	前年対比
歩 行 中	1			1		17	28	9	54	21
自 転 車 運 転 中						2	48	75	125	28
自 転 車 同 乗 中						3	1		4	2
二 輪 車 運 転 中										1
二 輪 車 同 乗 中										1
自 動 車 運 転 中										
自 動 車 同 乗 中						61	66	32	159	22
そ の 他										
計	1			1		83	143	116	342	75

(8) 登下校(園)中の事故

学年	歩 行 中				自 転 車 乗 用 中			
	登 校 ( 園 )		下 校 ( 園 )		登 校 ( 園 )		下 校 ( 園 )	
	死 者	傷 者	死 者	傷 者	死 者	傷 者	死 者	傷 者
幼 児				1		2		
小 学 生		2		6				
中 学 生		2		3		28		24
計		4		10		30		24
前年対比		2		7		4		

(9) 自宅からの距離

学年	区分	50 m 以下		100 m 以下		500 m 以下		1 km 以下		2 km 以下		2 km 超過		自 同 転 乗 車 中		調 査 不 能		計	
		死 者	傷 者	死 者	傷 者	死 者	傷 者	死 者	傷 者	死 者	傷 者	死 者	傷 者	死 者	傷 者	死 者	傷 者	死 者	傷 者
歩 行 中	幼 児		1		2		2	1	4		2		6					1	17
	小 学 生		8		4		8		5				3						28
	中 学 生						4		4				1						9
	計		9		6		14	1	13		2		10					1	54
	前年対比		3		2		1	1	2	1	7		6						21
自 転 車 乗 用 中	幼 児		1		1										3				5
	小 学 生		2		5		22		9		9		1		1				49
	中 学 生		3		5		17		20		20		10						75
	計		6		11		39		29		29		11		4				129
	前年対比		6		1		10		11		2		4		2				30

(10) 違反別(歩行中・自転車乗用中)

違反		区分		幼 児		小 学 生		中 学 生		計				
		死 者	傷 者	死 者	傷 者	死 者	傷 者	死 者	前 年 対 比	構 成 率	傷 者	前 年 対 比	構 成 率	
歩 行 中	信号無視		1								1	1	1.9	
	左側通行				1						1		1.9	
	車道通行								1					
	横断歩道外横断		2		2		1				5	2	9.3	
	斜め横断				1						1		1.9	
	駐車車両の直前直後横断													
	走行車両の直前直後横断		2		6						8	1	14.8	
	幼児のひとり歩き	1	4					1	1	100.0	4		7.4	
	路上遊戯		1		2						3	1	5.6	
	飛び出し		1		6						7	9	13.0	
	その他													
	不明													
	違反なし		1		10		7				18	12	33.3	
	第3当事者以下		5				1				6	1	11.1	
計		1	17		28		9	1		100.0	54	21	100.0	
自 転 車 乗 用 中	信号無視				1		3				4	2	3.1	
	右側通行				1		1				2	2	1.6	
	横断転回禁止違反				6		6				12	2	9.3	
	進路変更禁止違反											3		
	追越し違反											1		
	右折違反				2						2	1	1.6	
	左折違反		1								1		0.8	
	優先通行妨害等		1		4		4				9	2	7.0	
	交差点安全進行義務違反				6		14				20	12	15.5	
	交差点徐行場所違反				6		14				20	1	15.5	
	指定場所一時不停止等				7		6				13	1	10.1	
	自転車の通行方法違反						3				3	2	2.3	
	安全運転	安全不確認			6		9				15	3	11.6	
	義務違反	その他			5		4				9	6	7.0	
その他				1		1				2	2	1.6		
不明														
違反なし				3		8				11	3	8.5		
第3当事者以下						2				2	2	1.6		
同乗中		3		1						4	1	3.1		
計		5		49		75				129	30	100.0		



## 7 高校生の事故

\* 発生件数・・・高校生が第1当事者又は第2当事者となった事故の件数

\* 死傷者数・・・高校生の全死傷者数

発生件数138件、死者なし、傷者数164人で、前年と比べ発生件数及び死傷者数ともに減少した。

### (1) 月別

発生件数は、12月が20件(14.5%)で最も多く、次いで7月が16件であった。  
傷者数は、12月が21人(12.8%)で最も多く、次いで10月が19人であった。

### (2) 警察署(隊)別

発生件数は、大津署が28件(20.3%)で最も多く、次いで彦根署が26件であった。  
各署(隊)ごとの交通事故全体に占める高校生の事故の割合は、長浜署が5.8%で最も高く、次いで彦根署が5.4%であった。

### (3) 曜日別

発生件数は、金曜日が36件(26.1%)で最も多く、次いで月曜日が26件であった。  
傷者数は、金曜日が42人(25.6%)で最も多く、次いで月曜日が29人であった。

### (4) 時間帯別

発生件数は、8～10時が31件(22.5%)で最も多く、次いで16～18時が27件であった。  
傷者数についても、8～10時が37人(22.6%)で最も多く、次いで16～18時が36人であった。

### (5) 道路別

発生件数は、市町道が79件(57.2%)で最も多く、次いで県道が33件、国道が20件であった。  
傷者数は、市町道が77人(47.0%)で最も多く、次いで県道が48人、国道が27人であった。

### (6) 死傷者の状態別

死者は、なしであった。

傷者は、自転車乗用中(同乗中を含む)が101人(61.6%)で最も多く、次いで自動車(四輪)同乗中が34人であった。

### (7) 当事者別

第1当事者では、自転車運転中が32件(74.4%)で最も多く、第2当事者についても自転車運転中が76件(79.2%)で最も多かった。

### (8) 違反別

第1当事者では、自転車の指定場所一時不停止等が8件(18.6%)、第2当事者は自転車の安全運転義務違反が25件(26.0%)で、それぞれ最も多かった。

(1) 前年対比

区分	30年		29年		増減		全事故の増減率
	実数	全事故に占める率	実数	全事故に占める率	数	率	
件数	138	3.3	140	2.9	2	1.4	13.6
死者			1	1.8	1	100.0	29.1
傷者	164	3.1	174	2.8	10	5.7	13.2

(2) 月別

区分	月													計
	1	2	3	4	5	6	7	8	9	10	11	12		
件数	12	4	11	8	13	9	16	11	11	13	10	20	138	
前年対比	1	3		3	4	8	1	1	7		4	4	2	
構成率	8.7	2.9	8.0	5.8	9.4	6.5	11.6	8.0	8.0	9.4	7.2	14.5	100.0	
死者														
前年対比											1		1	
構成率														
傷者	17	4	12	10	16	10	14	16	12	19	13	21	164	
前年対比	6	9	1	4	4	8	4	3	6	5	2		10	
構成率	10.4	2.4	7.3	6.1	9.8	6.1	8.5	9.8	7.3	11.6	7.9	12.8	100.0	

(3) 警察署(隊)別

署(隊)	区分			死者		傷者	
	件数	全事故に占める率	前年対比		前年対比		前年対比
大津	28	3.7	8		1	27	4
草津	12	2.3	15			13	15
守山	16	4.1	7			16	4
甲賀	8	1.9	12			8	17
近江八幡	8	2.1	2			12	2
東近江	16	4.1	2			19	4
彦根	26	5.4	10			28	6
米原	3	2.9	1			4	2
長浜	14	5.8	7			20	13
木之本			1				2
高島	3	3.2				4	
大津北	3	1.5	4			5	4
高速	1	0.6	1			8	5
計	138	3.3	2		1	164	10

(4) 曜日別

区分	曜日								計
	日	月	火	水	木	金	土	日	
件数	6	26	19	17	25	36	9	138	
前年対比	6	9	4	2	7	14	2	2	
構成率	4.3	18.8	13.8	12.3	18.1	26.1	6.5	100.0	
死者									
前年対比		1						1	
構成率									
傷者	13	29	17	23	28	42	12	164	
前年対比	5	7	15	1	8	12	4	10	
構成率	7.9	17.7	10.4	14.0	17.1	25.6	7.3	100.0	

(5) 時間帯別

区分	時間帯													計
	0 }	2 }	4 }	6 }	8 }	10 }	12 }	14 }	16 }	18 }	20 }	22 }	24	
件数			1	21	31	8	11	10	27	16	8	5	138	
前年対比	1			7	2	1	9	11	3	3		1	2	
構成率			0.7	15.2	22.5	5.8	8.0	7.2	19.6	11.6	5.8	3.6	100.0	
死者														
前年対比						1							1	
構成率														
傷者	2		1	22	37	9	15	10	36	22	6	4	164	
前年対比		1		4	4	3	11	16	2	5	2	4	10	
構成率	1.2		0.6	13.4	22.6	5.5	9.1	6.1	22.0	13.4	3.7	2.4	100.0	

(6) 道路別

区分	道路													小計	県道	市町道	高速道路等	その他	合計
	1号	8号	21号	161号	303号	306号	307号	365号	367号	421号	422号	477号	湖西道路						
件数	8	8		1						2		1		20	33	79	1	5	138
前年対比	6	4		1			3	1		3	1	1	1	13	7	18	1	1	2
構成率	5.8	5.8		0.7						1.4		0.7		14.5	23.9	57.2	0.7	3.6	100.0
死者																			
前年対比											1			1					1
構成率																			
傷者	8	11	2				1	1		1		3		27	48	77	8	4	164
前年対比	9	4	2	1			2			4		1	4	15	3	5	5	2	10
構成率	4.9	6.7	1.2				0.6	0.6		0.6		1.8		16.5	29.3	47.0	4.9	2.4	100.0

(7) 死傷者の状態別

状態		区分	死者	傷者	計	前年対比	構成率
四輪運転中				2	2		1.2
四輪同乗中				34	34	4	20.7
二輪運転中	小型二輪			4	4	1	2.4
	軽二輪			1	1		0.6
	原付二種					1	
	原付一種		8	8	8	3	4.9
二輪同乗中	小型二輪					1	
	軽二輪					1	
	原付二種						
	原付一種						
自転車乗用中				101	101	7	61.6
歩行中				14	14	1	8.5
その他							
計				164	164	11	100.0
前年対比			1	10	11		

(8) 当事者別

車種		区分	第一当事者	第二当事者	計	前年対比	構成率
四輪	準中型乗用車						
	普通乗用車					4	
	軽乗用車	3	1	4	1	2.9	
	準中型貨物車						
	普通貨物車						
	軽貨物車						
二輪	小型二輪	1	3	4	1	2.9	
	軽二輪		1	1		0.7	
	原付二種		1	1		0.7	
	原付一種	5	4	9	4	6.5	
			(1)	(1)	(1)	(0.7)	
自転車運転中			32	76	108		77.7
歩行中			2	10	12	3	8.6
その他							
計			43	96	139	1	100.0
			(1)	(1)	(1)	(0.7)	
前年対比			2	3	1		
			(1)	(1)			

注・( )内は無免許を内数で表す。

・高校生相互事故 1件重複計上

(9) 違反別

違反		区分	第一当事者	第二当事者	計	前年対比	構成率
四輪	信号無視						
	優先通行妨害等						
	交差点安全進行義務違反						
	ハンドル・ブレーキ操作不適					1	
	前方不注意					1	
	その他	3		3			75.0
	不明						
	違反なし		1	1	1	1	25.0
	計		3	1	4	3	100.0
	二輪	信号無視		1		1	1
右側通行							
最高速度違反							
右左折違反				1	1		6.7
優先通行妨害等		1		1			6.7
交差点安全進行義務違反			4	4	4	4	26.7
徐行場所違反		1		1			6.7
指定場所一時不停止等		1		1	1	1	6.7
安義 全務 運違 転反		ハンドル・ブレーキ操作不適					
		前方不注意					
		安全不確認					1
		その他		2	2	1	13.3
		その他	2	1	3	1	20.0
		不明					
	違反なし		1	1		6.7	
	計		6	9	15	5	100.0
自転車	信号無視		3		3	2	2.8
	右側通行			3	3	3	2.8
	右折違反			1	1	1	0.9
	優先通行妨害等	6		6			5.6
	交差点安全進行義務違反		24	24	5	22.2	
	徐行場所違反	1	9	10	5	9.3	
	指定場所一時不停止等	8	1	9		8.3	
	自転車の通行方法違反	1	3	4	4	3.7	
	安全運転義務違反	3	25	28	16	25.9	
	その他	10	5	15	9	13.9	
	不明						
違反なし		5	5	3	4.6		
計		32	76	108		100.0	
歩行者	横断歩道外横断		1		1	1	8.3
	飛び出し		1		1	1	8.3
	その他			4	4		33.3
	不明						
	違反なし		6	6	5	50.0	
計		2	10	12	3	100.0	



## 8 若年者の事故

\* 発生件数・・・若年者（16～24歳）が第1当事者又は第2当事者となった事故の件数

\* 死傷者数・・・若年者の全死傷者数

発生件数1,127件、死者数2人、傷者数838人で、前年と比べ発生件数及び死傷者数ともに減少した。

### (1) 月別

発生件数は、7月が124件（11.0%）で最も多く、次いで12月が109件であった。  
死者数は、4月及び5月が各1人であった。

### (2) 警察署（隊）別

発生件数は、大津署が193件（17.1%）で最も多く、次いで草津署が156件、彦根署が142件であった。

死者数は、守山署及び甲賀署が各1人であった。

各署（隊）ごとの交通事故全体に占める若年者事故の割合は、彦根署が29.4%で最も高く、次いで草津署が29.3%であった。

### (3) 曜日別

発生件数は、金曜日が193件（17.1%）で最も多く、次いで月曜日及び土曜日が各170件であった。

死者数は、水曜日及び土曜日が各1人であった。

### (4) 時間帯別

発生件数は、18～20時が187件（16.6%）で最も多く、次いで16～18時が166件であった。

死者数は、0～2時及び20～22時が各1人であった。

### (5) 道路別

発生件数は、県道が397件（35.2%）で最も多く、次いで市町道が356件、国道が304件であった。

死者数は、県道及び市町道が各1人であった。

### (6) 死傷者の状態別

死者は、自動車（四輪）運転中及び自転車乗用中が各1人であった。

傷者は、自動車（四輪）運転中が294人（35.1%）で最も多く、次いで自転車乗用中が175人であった。

### (7) 当事者別

第1当事者と第2当事者を合わせると、軽乗用車が396件（32.8%）で最も多く、次いで普通乗用車が331件、二輪車が157件（そのうち原付一種は98件）であった。

### (8) 違反別（第1、第2当事者）

自動車（四輪）は、前方不注意や安全不確認等の安全運転義務違反が373件（46.0%）で最も多く、次いで交差点安全進行義務違反が63件、信号無視及び優先通行妨害等が各29件であった。

二輪車運転中にあっても、安全運転義務違反が52件（33.1%）で最も多く、次いで交差点安全進行義務違反が37件であった。

(1) 前年対比

区分	30年		29年		増減		全事故の増減率
	実数	全事故に占める率	実数	全事故に占める率	数	率	
件数	1,127	26.8	1,334	27.4	207	15.5	13.6
死者	2	5.1	4	7.3	2	50.0	29.1
傷者	838	15.6	948	15.3	110	11.6	13.2

(2) 月別

区分	月												計
	1	2	3	4	5	6	7	8	9	10	11	12	
件数	88	78	92	80	96	101	124	91	82	101	85	109	1,127
前年対比	15	25	31	25	19	6		8	27	3	26	22	207
構成率	7.8	6.9	8.2	7.1	8.5	9.0	11.0	8.1	7.3	9.0	7.5	9.7	100.0
死者				1	1								2
前年対比				1	1		1		1	1	1		2
構成率				50.0	50.0								100.0
傷者	69	48	64	68	62	69	87	76	54	81	67	93	838
前年対比	6	17	21	12	23		2	12	10	6	6	7	110
構成率	8.2	5.7	7.6	8.1	7.4	8.2	10.4	9.1	6.4	9.7	8.0	11.1	100.0

(3) 警察署(隊)別

署(隊)	区分			死者		傷者	
	件数	全事故に占める率	前年対比	前年対比	前年対比	前年対比	
大津	193	25.4	35		1	163	12
草津	156	29.3	63			111	40
守山	103	26.4	5	1	1	71	4
甲賀	113	26.4	24	1		69	21
近江八幡	101	26.1	16			61	18
東近江	110	28.4				73	5
彦根	142	29.4	19			102	10
米原	25	24.5	22			23	7
長浜	66	27.3	2			48	8
木之本	12	26.7	2			7	
高島	19	20.2	5			20	3
大津北	58	28.3	25		1	51	2
高速	29	18.5	3		1	39	2
計	1,127	26.8	207	2	2	838	110

(4) 曜日別

区分	曜日								計
	日	月	火	水	木	金	土		
件数	127	170	148	150	169	193	170	1,127	
前年対比	43	30	54	35	13	20	12	207	
構成率	11.3	15.1	13.1	13.3	15.0	17.1	15.1	100.0	
死者				1			1	2	
前年対比		2			1		1	2	
構成率				50.0			50.0	100.0	
傷者	96	128	107	110	110	144	143	838	
前年対比	22	19	20	26	25	7	9	110	
構成率	11.5	15.3	12.8	13.1	13.1	17.2	17.1	100.0	

(5) 時間帯別

区分	時間帯													計
	0 }	2 }	4 }	6 }	8 }	10 }	12 }	14 }	16 }	18 }	20 }	22 }		
件数	26	15	19	138	142	80	93	114	166	187	95	52	1,127	
前年対比	7	3	6	1	50	35	4	32	39	19	5	14	207	
構成率	2.3	1.3	1.7	12.2	12.6	7.1	8.3	10.1	14.7	16.6	8.4	4.6	100.0	
死者	1										1		2	
前年対比		1				1		1			1		2	
構成率	50.0										50.0		100.0	
傷者	19	5	23	91	112	66	80	79	123	135	66	39	838	
前年対比	5	7	4	3	17	20	23	41	25	8	5	16	110	
構成率	2.3	0.6	2.7	10.9	13.4	7.9	9.5	9.4	14.7	16.1	7.9	4.7	100.0	

(6) 道路別

区分	道路														小計	県道	市町道	高速道路等	その他	合計
	国					道														
	1号	8号	21号	161号	303号	306号	307号	365号	367号	421号	422号	477号	湖西道路							
件数	116	93	4	20	3	5	9	7	1	19	5	17	5	304	397	356	29	41	1,127	
前年対比	15	8	2	21	3		13	4	2	1	5	11	5	82	79	27	3	16	207	
構成率	10.3	8.3	0.4	1.8	0.3	0.4	0.8	0.6	0.1	1.7	0.4	1.5	0.4	27.0	35.2	31.6	2.6	3.6	100.0	
死者															1	1			2	
前年対比														2		1	1		2	
構成率															50.0	50.0			100.0	
傷者	91	49	6	17		3	4	4	8	12	7	11	2	214	277	268	39	40	838	
前年対比	9	18	2	17			11	3	7	3	2	3	5	58	32	22	2	4	110	
構成率	10.9	5.8	0.7	2.0		0.4	0.5	0.5	1.0	1.4	0.8	1.3	0.2	25.5	33.1	32.0	4.7	4.8	100.0	

(7) 死傷者の状態別

状態	区分	死者	傷者	計	前年対比	構成率
四輪	運転中	1	294	295	61	35.1
	同乗中		164	164	17	19.5
二輪	小型二輪		16	16	8	1.9
	軽二輪		27	27	7	3.2
	原付二種		12	12	12	1.4
	原付一種		87	87	8	10.4
二輪	小型二輪		1	1	5	0.1
	軽二輪		1	1		0.1
	原付二種					
	原付一種		2	2	2	0.2
自転車	乗用中	1	175	176	6	21.0
歩行中			59	59	10	7.0
その他						
計		2	838	840	112	100.0
前年対比		2	110	112		

(8) 当事者別

車種	区分	第一当事者	第二当事者	計	前年対比	構成率
四輪	大型乗用車		1	1	1	0.1
	中型乗用車					
	準中型乗用車					
	普通乗用車	227	104	331	88	27.4
	軽乗用車	261	135	396	98	32.8
	大型貨物車	4		4	2	0.3
	中型貨物車	8	3	11	8	0.9
	準中型貨物車	8	3	11	5	0.9
	普通貨物車	19	3	22	3	1.8
	軽貨物車	24	10	34	10	2.8
	二輪	小型二輪	4	13	17	13
軽二輪		7	22	29	10	2.4
原付二種		1	12	13	12	1.1
原付一種		29	69	98	10	8.1
自転車	運転中	48	141	189		15.6
歩行中		2	50	52	5	4.3
その他					1	
計		642	566	1,208	234	100.0
前年対比		133	101	234		

・若年者相互事故

81件重複計上

(9) 違反別 (四輪・二輪運転中)

違反	区分	第一当事者	第二当事者	計	前年対比	構成率	
四輪	信号無視	28	1	29	10	3.6	
	右側通行	25		25	7	3.1	
	最高速度違反	3		3	1	0.4	
	追越し違反	8		8	5	1.0	
	右左折違反	16	1	17	14	2.1	
	優先通行妨害等	29		29	1	3.6	
	交差点安全進行義務違反	10	53	63	2	7.8	
	徐行場所違反	7	8	15	9	1.9	
	指定場所一時不停止等	20		20	11	2.5	
	安義全務	ハンドル・ブレーキ操作不適	32		32	2	4.0
	運違	前方不注意	125		125	141	15.4
	転反	安全不確認	22	4	26	26	3.2
		その他	177	13	190	62	23.5
		その他	49		49	5	6.0
		不明				1	
		違反なし		179	179	54	22.1
	計		551	259	810	193	100.0
二輪	信号無視	2		2		1.3	
	右側通行				6		
	最高速度違反				1		
	追越し違反		1	1	4	0.6	
	右左折違反	1	1	2	3	1.3	
	優先通行妨害等	4		4	3	2.5	
	交差点安全進行義務違反	2	35	37	4	23.6	
	徐行場所違反	1	5	6	2	3.8	
	指定場所一時不停止等	6		6	1	3.8	
	安義全務	ハンドル・ブレーキ操作不適	4	2	6	1	3.8
	運違	前方不注意	9	1	10	6	6.4
転反	安全不確認	2	5	7	2	4.5	
	その他	2	27	29	6	18.5	
	その他	8	22	30	9	19.1	
	不明						
	違反なし		17	17	1	10.8	
計		41	116	157	45	100.0	

## 9 高齢者の事故

- \* 発生件数・・・高齢者(65歳以上)が第1当事者又は第2当事者となった事故の件数
- \* 死傷者数・・・高齢者の全死傷者数

発生件数1,217件、死者数20人、傷者数732人で、前年と比べ発生件数及び死傷者数ともに減少した。

### (1) 月別

発生件数は、12月が121件(9.9%)で最も多く、次いで3月が120件であった。  
死者数は、4月、9月及び12月が各3人(15.0%)で最も多く、次いで1月、2月、3月、8月及び11月が各2件、5月が1件であった。

### (2) 警察署(隊)別

発生件数は、大津署が239件(19.6%)で最も多く、次いで彦根署が143件であった。  
死者数は、甲賀署が4人(20.0%)で最も多く、次いで大津署、守山署及び彦根署が各3人であった。  
各署(隊)ごとの交通事故全体に占める高齢者事故の割合は、木之本署が44.4%で最も高く、次いで高島署が40.4%であった。

### (3) 曜日別

発生件数は、月曜日が207件(17.0%)で最も多く、次いで水曜日が188件であった。  
死者数は、木曜日が7人(35.0%)で最も多く、次いで火曜日及び土曜日が各3人であった。

### (4) 時間帯別

発生件数は、16～18時が209件(17.2%)で最も多く、次いで8～10時が199件であった。  
死者数は、10～12時が6人(30.0%)で最も多く、次いで14～16時が4人であった。

### (5) 道路別

発生件数は、市町道が453件(37.2%)で最も多く、次いで県道が429件、国道が224件であった。  
死者数は、県道が7人(35.0%)で最も多く、次いで市町道が6人、国道が5人であった。

### (6) 死傷者の状態別

死者は、歩行中及び自動車運転中が各8人(40.0%)で最も多く、次いで自転車乗用中が3人であった。  
歩行中の死者8人のうち75歳以上の死者が4人であった。  
傷者は、自動車運転中が294人(40.2%)で最も多く、次いで歩行中が146人であった。

### (7) 自宅からの距離(歩行中及び自転車乗用中の死傷者)

自宅から500m以下(50m以下及び100m以下を含む)で発生した事故による死者数は、歩行中が5人(62.5%)、自転車乗用中が2人(66.7%)であった。  
自宅から500m以下で発生した事故による傷者数は、歩行中が83人(56.8%)、自転車乗用中が48人(43.2%)であった。

### (8) 死傷者の違反別

自動車(四輪)及び二輪運転中は、交差点安全進行義務違反が55人(16.2%)で最も多く、次いで安全運転義務違反が36人であった。  
自転車乗用中は、安全運転義務違反が47人(41.2%)で最も多く、次いで交差点安全進行義務違反が23人であった。  
歩行中は、走行車両の直前直後横断が19人(12.6%)で最も多く、次いで信号無視及び横断歩道外横断が各7人であった。

### (9) 交通弱者の状態別、免許保有状況

交通弱者(歩行者、自転車乗用中)の死者11人中10人(90.9%)が運転免許を保有しておらず、傷者にあつては257人中、176人(68.5%)が運転免許を保有していなかった。

(1) 前年対比

区分	30年		29年		増減		全事故の増減率
	実数	全事故に占める率	実数	全事故に占める率	数	率	
件数	1,217	28.9	1,383	28.4	166	12.0	13.6
死者	20	51.3	29	52.7	9	31.0	29.1
傷者	732	13.7	835	13.5	103	12.3	13.2

(2) 月別

区分	月													計
	1	2	3	4	5	6	7	8	9	10	11	12		
件数	94	81	120	96	98	94	100	106	83	108	116	121	1,217	
前年対比	1	34	3	3	34	21	21	12	21	4	7	43	166	
構成率	7.7	6.7	9.9	7.9	8.1	7.7	8.2	8.7	6.8	8.9	9.5	9.9	100.0	
死者	2	2	2	3	1			2	3		2	3	20	
前年対比	2	2	1	2	1	5	3	2	1	3	2	1	9	
構成率	10.0	10.0	10.0	15.0	5.0			10.0	15.0		10.0	15.0	100.0	
傷者	54	41	75	55	69	42	54	71	55	60	82	74	732	
前年対比	12	42	11	8	24	24	7	8	5	18	6	22	103	
構成率	7.4	5.6	10.2	7.5	9.4	5.7	7.4	9.7	7.5	8.2	11.2	10.1	100.0	

(3) 警察署(隊)別

署(隊)	件数	全事故に占める率		死者		傷者	
		前年対比	前年対比	前年対比	前年対比		
大津	239	31.5	15	3	1	138	2
草津	131	24.6	23	2	1	60	15
守山	119	30.5	26	3	1	63	27
甲賀	117	27.3	2	4	2	75	8
近江八幡	115	29.7	10	1		61	1
東近江	109	28.2	36		9	78	
彦根	143	29.6	8	3	1	85	12
米原	34	33.3	4			18	14
長浜	75	31.0	19	1	1	41	20
木之本	20	44.4	3	1	1	14	3
高島	38	40.4	4		1	25	9
大津北	54	26.3	41	1	2	52	13
高速	23	14.6	1	1	1	22	5
計	1,217	28.9	166	20	9	732	103

(4) 曜日別

区分	曜日								計
	日	月	火	水	木	金	土		
件数	125	207	166	188	181	186	164	1,217	
前年対比	13	6	46	24	25	29	23	166	
構成率	10.3	17.0	13.6	15.4	14.9	15.3	13.5	100.0	
死者	1	2	3	2	7	2	3	20	
前年対比	3		1	6	4	4	1	9	
構成率	5.0	10.0	15.0	10.0	35.0	10.0	15.0	100.0	
傷者	73	109	96	116	111	110	117	732	
前年対比	23	30	32	2	6	11	1	103	
構成率	10.0	14.9	13.1	15.8	15.2	15.0	16.0	100.0	

(5) 時間帯別

区分	時間帯	時間												計
		0	2	4	6	8	10	12	14	16	18	20	22	
件数	8	7	16	58	199	194	170	177	209	121	39	19	1,217	
前年対比	1		4	12	19	61	28	12	12	15	3	1	166	
構成率	0.7	0.6	1.3	4.8	16.4	15.9	14.0	14.5	17.2	9.9	3.2	1.6	100.0	
死者				2	2	6	1	4	1	1	1	2	20	
前年対比		1	2	1	2	3		2	4	2	2	2	9	
構成率				10.0	10.0	30.0	5.0	20.0	5.0	5.0	5.0	10.0	100.0	
傷者	6	4	14	33	113	121	91	125	128	74	12	11	732	
前年対比	2	3	4	3	19	63	31	20	15	21	13	3	103	
構成率	0.8	0.5	1.9	4.5	15.4	16.5	12.4	17.1	17.5	10.1	1.6	1.5	100.0	

(6) 道路別

区分	道路	国													小計	県道	市町道	高速道路等	その他	合計
		1号	8号	21号	161号	303号	306号	307号	365号	367号	421号	422号	477号	湖西道路						
件数	70	61	5	20	1	3	15	7	1	14	8	17	2	224	429	453	23	88	1,217	
前年対比	5	4	2	16	3	3	14	1	2	1	2	12	1	54	57	50	1	6	166	
構成率	5.8	5.0	0.4	1.6	0.1	0.2	1.2	0.6	0.1	1.2	0.7	1.4	0.2	18.4	35.3	37.2	1.9	7.2	100.0	
死者	2	1		1			1							5	7	6	1	1	20	
前年対比	1	1		1	1		1		2	1				4	6		1		9	
構成率	10.0	5.0		5.0			5.0							25.0	35.0	30.0	5.0	5.0	100.0	
傷者	40	36	4	13		3	14	4	2	10	5	10	2	143	270	254	22	43	732	
前年対比	2	11	1	13	1	4	3		5	2		10	2	44	30	28	5	4	103	
構成率	5.5	4.9	0.5	1.8		0.4	1.9	0.5	0.3	1.4	0.7	1.4	0.3	19.5	36.9	34.7	3.0	5.9	100.0	

(7) 死傷者の年齢層別・状態別

年齢層		状態		歩行中	自転車乗用中	自運動二輪中	原付運転中	自同乗二輪中	原付同乗中	自動車運転中	自動車同乗中	その他の状態	計	前年対比
		死者	傷者											
65～69歳	死者	1	1							1			3	1
	傷者	34	27	6	12					137	39		255	53
70～74歳	死者	3								3			6	1
	傷者	37	23		15					87	24		186	23
75歳以上	死者	4	2							4	1		11	9
	傷者	75	61	3	25					70	57		291	27
計	死者	8	3							8	1		20	9
	前年対比	3		3	2					4	5		9	
	構成率	40.0	15.0							40.0	5.0		100.0	
	傷者	146	111	9	52					294	120		732	103
	前年対比	11	26	7	5					49	36	1	103	
	構成率	19.9	15.2	1.2	7.1					40.2	16.4		100.0	

(8) 自宅からの距離

区分		自宅からの距離		50m以下		100m以下		500m以下		1km以下		2km以下		2km超過		自転車同乗中		調査不能		計	
		死者	傷者	死者	傷者	死者	傷者	死者	傷者	死者	傷者	死者	傷者	死者	傷者	死者	傷者	死者	傷者	死者	傷者
歩行中	65～69歳		3		3	1	11		6		2		9						1	34	
	70～74歳	1	5		4		9	1	9		4	1	6						3	37	
	75歳以上		7		10	3	31	1	7		9		11						4	75	
	計	1	15		17	4	51	2	22		15	1	26						8	146	
	前年対比		6	5	3	2	4	1	6	1	1		3						3	11	
自転車乗用中	65～69歳						12		7	1	4		4						1	27	
	70～74歳		1				6		7		4		5							23	
	75歳以上		1		3	2	25		12		13		7						2	61	
	計		2		3	2	43		26	1	21		16						3	111	
	前年対比		2				2	1	12	1	6		4								26



## (9) 違反別

違反	区分	死 者				傷 者				合 計	前 年 対 比	構 成 率
		65 ) 69 歳	70 ) 74 歳	75 歳 以 上	小 計	65 ) 69 歳	70 ) 74 歳	75 歳 以 上	小 計			
四 輪 車 運 転 中	信号無視					1	3	4	8	8	4	2.4
	右側通行			1	1		2		2	3	2	0.9
	追越し違反											
	右左折違反							1	1	1	5	0.3
	優先通行妨害等					5	5	6	16	16		4.7
	交差点安全進行義務違反					20	20	15	55	55	3	16.2
	交差点徐行違反					5	1	5	11	11	5	3.2
	指定場所一時不停止等					2	6	7	15	15	2	4.4
	安義 全務	運転操作不適			1	1	1	2		3	4	1.2
	運 転 反	前方不注意			1	1		1	4	5	6	1.8
	運 転 反	安全不確認			1	1	3	2	5	10	11	3.2
	運 転 反	その他					5	4	6	15	15	4.4
	中	その他		1		1	4	1	5	10	11	3.2
中	不明											
中	違反なし	1	2		3	97	49	35	181	184	44	54.1
	計	1	3	4	8	143	96	93	332	340	53	100.0
自 転 車 乗 用 中	信号無視						1		1	1	1	0.9
	右側通行											
	横断転回禁止違反			1	1	2	1	7	10	11	5	9.6
	進路変更禁止違反					1		1	2	2	3	1.8
	優先通行妨害等					1		1	2	2	8	1.8
	交差点安全進行義務違反					6	4	13	23	23	4	20.2
	指定場所一時不停止等					1	3	2	6	6	1	5.3
	自転車の通行方法違反					2		2	4	4	3	3.5
	酒酔い運転											
	安全運転義務違反	1		1	2	12	10	23	45	47	11	41.2
	その他					1	3	6	10	10	4	8.8
中	不明											
中	違反なし					1	1	6	8	8	11	7.0
	計	1		2	3	27	23	61	111	114	25	100.0
歩 行 中	信号無視		1		1	2	2	2	6	7	5	4.6
	左側通行					2	3		5	5	1	3.3
	車道通行							3	3	3	2	2.0
	横断歩道外横断					1	1	5	7	7	1	4.6
	斜め横断			1	1		1	3	4	5	3	3.3
	駐停車車両の直前直後横断							1	1	1		0.7
	走行車両の直前直後横断			1	1	2	5	11	18	19	8	12.6
	横断禁止場所の横断											
	飛び出し							2	2	2	2	1.3
	その他	1	2	1	4		3		3	7	4	4.6
	中	不明										
中	違反なし			1	1	27	20	47	94	95	4	62.9
	計	1	3	4	8	34	35	74	143	151	10	100.0

(注) 第1当事者・第2当事者のみ

(10) 交通弱者(自転車、歩行者)の状態別、免許保有状況

平成 30 年中

		自 転 車 乗 用 中		歩 行 者		計
		有	無	有	無	
65 歳 ~ 69 歳	死 者 数		1	1		2
	傷 者 数	10	17	16	18	61
70 歳 ~ 74 歳	死 者 数				3	3
	傷 者 数	7	16	19	18	60
75 歳 以 上	死 者 数		2		4	6
	傷 者 数	7	54	22	53	136
計	死 者 数		3	1	7	11
	傷 者 数	24	87	57	89	257

	死 者	傷 者
免 許 な し	90.9	68.5
免 許 あ り	9.1	31.5

平成 29 年中

		自 転 車 乗 用 中		歩 行 者		計
		有	無	有	無	
65 歳 ~ 69 歳	死 者 数			2	1	3
	傷 者 数	18	17	21	11	67
70 歳 ~ 74 歳	死 者 数	1				1
	傷 者 数	11	19	12	15	57
75 歳 以 上	死 者 数		2	3	5	10
	傷 者 数	15	57	23	53	148
計	死 者 数	1	2	5	6	14
	傷 者 数	44	93	56	79	272

	死 者	傷 者
免 許 な し	57.1	63.2
免 許 あ り	42.9	36.8

## 10 女性ドライバーの事故

- \* 発生件数・・・女性が自動車（原付を含む、特殊車を除く）を運転中に第1当事者となった事故の件数
- \* 死傷者数・・・上記事故の全死傷者数

発生件数1,273件、死者数9人、傷者数1,566人で、前年と比べ発生件数及び死傷者数ともに減少した。

- (1) 月別  
発生件数は、12月が132件(10.4%)で最も多く、次いで3月が130件であった。  
死者数は、12月が2人(22.2%)で、1月、2月、4月、5月、7月、9月及び11月が各1人であった。
- (2) 警察署(隊)別  
発生件数は、大津署が203件(15.9%)で最も多く、次いで彦根署が173件であった。  
死者数は、甲賀署が4人(44.4%)で最も多く、次いで木之本署が2人であった。  
各署(隊)ごとの交通事故全体に占める女性ドライバーの事故の割合は、近江八幡署が37.0%で最も高く、次いで彦根署が35.8%であった。
- (3) 曜日別  
発生件数は、金曜日が210件(16.5%)で最も多く、次いで水曜日が198件であった。  
死者数は、火曜日、金曜日及び土曜日が各2人(22.2%)で、日曜日、水曜日及び木曜日が各1人であった。
- (4) 時間帯別  
発生件数は、16~18時が241件(18.9%)で最も多く、次いで8~10時が216件であった。  
死者数は、14~16時及び18~20時が各2人(22.2%)で、4~6時、8~10時、10~12時、12~14時及び16時~18時が各1人であった。
- (5) 道路別  
発生件数は、市町道が466件(36.6%)で最も多く、次いで県道が444件、国道が266件であった。  
死者数は、国道が4人(44.4%)で最も多く、県道及び市町道が各2人であった。
- (6) 道路形状別  
発生件数は、交差点(交差点付近除く)が488件(38.3%)で最も多く、次いで単路が468件であった。  
交差点での事故率(38.3%)は、男性ドライバーによる交差点での事故率(30.8%)を7.5ポイント上回った。  
死者数は、単路が6人(66.7%)、交差点が2人、交差点付近が1人であった。
- (7) 事故類型別  
発生件数は、車両相互の追突が479件(37.6%)で最も多く、次いで車両相互の出会い頭が365件であった。  
死者数は車両相互の正面衝突が3人(33.3%)で最も多く、次いで人对車両の横断中が2人であった。
- (8) 違反別  
安全運転義務違反が669件(52.6%)で最も多く、なかでも前方不注意が207件(16.3%)と多かった。  
安全運転義務違反以外では、指定場所一時不停止等が105件で最も多かった。
- (9) 年齢層別  
発生件数は、40歳代のドライバーによるものが238件(18.7%)で最も多く、次いで高齢ドライバー(65歳以上)によるものが218件、30歳代のドライバーによるものが216件であった。  
死者数は、50歳代のドライバー及び高齢ドライバーによるものが各3人(33.3%)で、20歳代、30歳代及び40歳代のドライバーによるものが各1人であった。
- (10) 運転経験年数別  
発生件数は、10年以上のドライバーによるものが925件(72.7%)で7割以上を占めた。  
死者数も10年以上のドライバーによるものが9人(100.0%)であった。
- (11) 車種別  
発生件数は、軽乗用車による事故が707件で最も多く、構成率は55.5%で過半数を占めた。

(1) 前年比較

区分	年	30年		29年		増減		全事故の増減率
		実数	全事故に占める率	実数	全事故に占める率	数	率	
女性ドライバー	件数	1,273	30.2	1,485	30.5	212	14.3	13.6
	死者	9	23.1	13	23.6	4	30.8	29.1
	傷者	1,566	29.2	1,847	29.9	281	15.2	13.2
男性ドライバー	件数	2,702	64.2	3,134	64.3	432	13.8	
	死者	25	64.1	37	67.3	12	32.4	
	傷者	3,549	66.2	4,068	65.8	519	12.8	

(2) 月別

区分	月	1	2	3	4	5	6	7	8	9	10	11	12	計
		件数	110	96	130	98	103	97	125	89	85	104	104	132
前年対比		4	32	4	15	41	30	10	20	35	5	12	20	212
構成率		8.6	7.5	10.2	7.7	8.1	7.6	9.8	7.0	6.7	8.2	8.2	10.4	100.0
死者		1	1		1	1		1		1		1	2	9
前年対比		1	1			1	3		3	2	1		2	4
構成率		11.1	11.1		11.1	11.1		11.1		11.1		11.1	22.2	100.0
傷者		133	119	155	125	134	116	146	117	99	127	144	151	1,566
前年対比		10	35	12	12	61	35	13	25	43	12	7	30	281
構成率		8.5	7.6	9.9	8.0	8.6	7.4	9.3	7.5	6.3	8.1	9.2	9.6	100.0
男性ドライバー件数		208	202	252	213	207	224	252	241	194	249	239	221	2,702
前年対比		21	59	23	19	72	52	14	6	29	26	44	95	432
構成率		7.7	7.5	9.3	7.9	7.7	8.3	9.3	8.9	7.2	9.2	8.8	8.2	100.0

(3) 警察署(隊)別

区分 署(隊)	件数	全事故に占める率	前年対比	死者		傷者		男性ドライバー	全事故に占める率
				前年対比	前年対比				
大津	203	26.7	45			252	45	488	64.3
草津	156	29.3	56		1	177	76	341	64.0
守山	121	31.0	7		1	144	23	245	62.8
甲賀	131	30.6	7		4	159	13	275	64.3
近江八幡	143	37.0	1		1	174	2	233	60.2
東近江	133	34.4	20			165	36	231	59.7
彦根	173	35.8	5			201	2	285	59.0
米原	35	34.3	11			42	18	62	60.8
長浜	71	29.3	23			90	30	158	65.3
木之本	9	20.0	8		2	10	15	34	75.6
高島	28	29.8	3			37	2	63	67.0
大津北	54	26.3	34			82	25	146	71.2
高速	16	10.2	2			33	2	141	89.8
計	1,273	30.2	212		9	1,566	281	2,702	64.2

(4) 曜日別

区分	曜日								計
	日	月	火	水	木	金	土		
件数	129	192	179	198	191	210	174	1,273	
前年対比	21	28	46	54	18	25	20	212	
構成率	10.1	15.1	14.1	15.6	15.0	16.5	13.7	100.0	
死者	1		2	1	1	2	2	9	
前年対比	1	1	2	1		2	1	4	
構成率	11.1		22.2	11.1	11.1	22.2	22.2	100.0	
傷者	178	232	194	247	231	249	235	1,566	
前年対比	25	42	68	70	12	39	25	281	
構成率	11.4	14.8	12.4	15.8	14.8	15.9	15.0	100.0	
男性ドライバー件数	328	433	341	366	387	455	392	2,702	
前年対比	73	75	99	64	59	23	39	432	
構成率	12.1	16.0	12.6	13.5	14.3	16.8	14.5	100.0	

(5) 時間帯別

区分	時間帯													計
	0 }	2 }	4 }	6 }	8 }	10 }	12 }	14 }	16 }	18 }	20 }	22 }		
件数	14	6	12	94	216	139	109	149	241	192	71	30	1,273	
前年対比	1	1	4	16	20	23	67	37	61	8	12	4	212	
構成率	1.1	0.5	0.9	7.4	17.0	10.9	8.6	11.7	18.9	15.1	5.6	2.4	100.0	
死者			1		1	1	1	2	1	2			9	
前年対比			1		3		1	1	1	1			4	
構成率			11.1		11.1	11.1	11.1	22.2	11.1	22.2			100.0	
傷者	21	6	14	107	247	174	148	186	299	236	92	36	1,566	
前年対比	6		5	25	32	29	80	47	80	15	12	4	281	
構成率	1.3	0.4	0.9	6.8	15.8	11.1	9.5	11.9	19.1	15.1	5.9	2.3	100.0	
男性ドライバー件数	49	33	43	305	383	303	270	296	412	347	165	96	2,702	
前年対比	19	8	17	4	51	81	40	44	43	56	40	29	432	
構成率	1.8	1.2	1.6	11.3	14.2	11.2	10.0	11.0	15.2	12.8	6.1	3.6	100.0	

(6) 道路別

区分	道路														小計	県道	市町道	高速道路等	その他	合計
	国 道																			
	1号	8号	21号	161号	303号	306号	307号	365号	367号	421号	422号	477号	湖西道路							
件数	81	78	3	20	1	4	24	9	1	13	5	24	3	266	444	466	16	81	1,273	
前年対比	1	7	3	15	2	2		1	1	3	5	8	1	29	142	31	2	8	212	
構成率	6.4	6.1	0.2	1.6	0.1	0.3	1.9	0.7	0.1	1.0	0.4	1.9	0.2	20.9	34.9	36.6	1.3	6.4	100.0	
死者	2	1						1						4	2	2		1	9	
前年対比	2	1					2	1	1					1	2	2	2	1	4	
構成率	22.2	11.1						11.1						44.4	22.2	22.2		11.1	100.0	
傷者	100	101	3	30	2	6	32	11	1	19	5	38	5	353	564	522	33	94	1,566	
前年対比	4	7	5	13	2	3	3	1	8	2	7	4		33	175	62	2	9	281	
構成率	6.4	6.4	0.2	1.9	0.1	0.4	2.0	0.7	0.1	1.2	0.3	2.4	0.3	22.5	36.0	33.3	2.1	6.0	100.0	
男性ドライバー件数	253	203	10	58	4	12	33	17	3	32	14	58	19	716	977	725	141	143	2,702	
前年対比	55	47	5	45	3		27	1	7	3	3	8	4	202	71	139	1	19	432	
構成率	9.4	7.5	0.4	2.1	0.1	0.4	1.2	0.6	0.1	1.2	0.5	2.1	0.7	26.5	36.2	26.8	5.2	5.3	100.0	

(7) 道路形状別

区分	道路形状	交差点					交差点付近					単路				踏切	一般交通の場所	計
		信号機					信号機					トンネル	橋	カーブ屈折	その他			
		点灯	点滅	無		故障等	点灯	点滅	無		故障等							
				環状交差	その他				環状交差	その他								
件数	164	25		299		138	3		105		5	12	35	416		71	1,273	
前年対比	39	8		48		21	2		34		2	4	13	118	1	14	212	
構成率	12.9	2.0		23.5		10.8	0.2		8.2		0.4	0.9	2.7	32.7		5.6	100.0	
死者	2								1				2	4			9	
前年対比				3					1					2			4	
構成率	22.2								11.1				22.2	44.4			100.0	
傷者	192	33		342		189	3		128		8	13	47	528		83	1,566	
前年対比	51	12		69		1	2		39		5	14	21	169	1	13	281	
構成率	12.3	2.1		21.8		12.1	0.2		8.2		0.5	0.8	3.0	33.7		5.3	100.0	
男性ドライバー件数	329	24		479		286	4		238		15	34	123	1,040	1	129	2,702	
前年対比	37	13		68		107	3		81		11	12	28	218		22	432	
構成率	12.2	0.9		17.7		10.6	0.1		8.8		0.6	1.3	4.6	38.5	0.0	4.8	100.0	

(8) 事故類型別

区分	事故類型	人対車両			車両相互					車両単独			列車	計
		対通背行面中	横断中	その他	正面衝突	追突	出合い頭	右左折時	その他	工衝作物突	路外逸脱	その他		
件数	17	83	36	35	479	365	131	115	9	1	2		1,273	
前年対比	12	1	6	1	89	62	34	1	5	1	4		212	
構成率	1.3	6.5	2.8	2.7	37.6	28.7	10.3	9.0	0.7	0.1	0.2		100.0	
死者	1	2	1	3			1			1			9	
前年対比		2		1	1	3		2	1				4	
構成率	11.1	22.2	11.1	33.3			11.1			11.1			100.0	
傷者	18	84	37	51	653	427	145	136	12		3		1,566	
前年対比	10	2	6	2	130	86	45	7	3	5	3		281	
構成率	1.1	5.4	2.4	3.3	41.7	27.3	9.3	8.7	0.8		0.2		100.0	
男性ドライバー件数	26	134	91	75	1,186	569	278	284	33	5	21		2,702	
前年対比	15	19	2	16	217	46	55	48	10	2	6		432	
構成率	1.0	5.0	3.4	2.8	43.9	21.1	10.3	10.5	1.2	0.2	0.8		100.0	

(9) 第1当事者違反別

区分	違反	信号無視	最高速度	追越し	交差進行点安義務	交徐行差違点反	指一定時不停所止	右左折	安全運転義務違反				その他	調査不能	計
									安全運転	前方不注意		安不確全認			
										漫然	脇見				
件数	70		16	31	28	105	67	61	104	103	121	280	287	1,273	
前年対比	12		2	8	5	4	21	3	65	112	51	95	30	212	
構成率	5.5		1.3	2.4	2.2	8.2	5.3	4.8	8.2	8.1	9.5	22.0	22.5	100.0	
死者							1		2		1	1	4	9	
前年対比							1	1		2		1	3	4	
構成率							11.1		22.2		11.1	11.1	44.4	100.0	
傷者	94		17	31	32	125	71	80	131	138	133	373	341	1,566	
前年対比	5		2	10	2	22	26	12	106	159	51	127	37	281	
構成率	6.0		1.1	2.0	2.0	8.0	4.5	5.1	8.4	8.8	8.5	23.8	21.8	100.0	
男性ドライバー件数	140	6	47	54	38	156	124	117	240	346	248	637	549	2,702	
前年対比			14	6	9	1	44	9	191	257	96	203	40	432	
構成率	5.2	0.2	1.7	2.0	1.4	5.8	4.6	4.3	8.9	12.8	9.2	23.6	20.3	100.0	

(10) 年齢層別

区分	年齢層										
	20歳未満	20歳～24歳	25歳～29歳	30歳代	40歳代	50歳代	60歳～64歳	65歳～69歳	70歳～74歳	75歳以上	計
件数	37	143	140	216	238	204	77	94	63	61	1,273
前年対比	5	57	10	20	44	18	34	18	22	4	212
構成率	2.9	11.2	11.0	17.0	18.7	16.0	6.0	7.4	4.9	4.8	100.0
死者			1	1	1	3		2		1	9
前年対比	1		3		1	2	1	1	1		4
構成率			11.1	11.1	11.1	33.3		22.2		11.1	100.0
傷者	52	185	186	265	289	246	92	107	75	69	1,566
前年対比	1	74	17	38	67	30	35	26	27		281
構成率	3.3	11.8	11.9	16.9	18.5	15.7	5.9	6.8	4.8	4.4	100.0
男性ドライバー件数	111	302	238	483	512	347	167	170	149	223	2,702
前年対比	17	58	72	64	35	98	33	45	8	18	432
構成率	4.1	11.2	8.8	17.9	18.9	12.8	6.2	6.3	5.5	8.3	100.0

(11) 運転経験年数別

区分	運転経験年数									計
	1年未満	2年未満	3年未満	4年未満	5年未満	10年未満	10年以上	無免許	調査不能	
件数	40	38	34	38	36	161	925	1		1,273
前年対比	10	23	32	12	9	11	161			212
構成率	3.1	3.0	2.7	3.0	2.8	12.6	72.7	0.1		100.0
死者							9			9
前年対比	1			3		2	2			4
構成率							100.0			100.0
傷者	55	47	38	52	46	213	1,112	3		1,566
前年対比	7	27	44	12	13	19	223	2		281
構成率	3.5	3.0	2.4	3.3	2.9	13.6	71.0	0.2		100.0
男性ドライバー件数	126	108	72	70	68	261	1,987	10		2,702
前年対比	2	5	44	9	11	47	315	3		432
構成率	4.7	4.0	2.7	2.6	2.5	9.7	73.5	0.4		100.0

免許停止中及び有効期限切れはそれぞれの運転免許経験年数に計上

(12) 車種別

区分	車種	乗用車					貨物車					自動二輪	原付	計
		大型	中型	準中型	普通	軽	大型	中型	準中型	普通	軽			
件数					506	707	1	1		4	33	2	19	1,273
前年対比		1			104	73				4	17	1	12	212
構成率					39.7	55.5	0.1	0.1		0.3	2.6	0.2	1.5	100.0
死者					5	1					3			9
前年対比					1	4					3		2	4
構成率					55.6	11.1					33.3			100.0
傷者					643	853	1	1		5	40	3	20	1,566
前年対比		1			149	91	1	1		10	17		11	281
構成率					41.1	54.5	0.1	0.1		0.3	2.6	0.2	1.3	100.0
男性ドライバー件数		8	3		1,233	666	108	86	76	145	272	43	62	2,702
前年対比		1	8		226	96		14	11	21	42	31	18	432
構成率		0.3	0.1		45.6	24.6	4.0	3.2	2.8	5.4	10.1	1.6	2.3	100.0

(13) 事故類型別・行動類型別

事故類型 行動類型		人 対 車 両			車 両 相 互					車 両 単 独			列 車	計
		対通 背行 面中	横 断 中	そ の 他	正 面 衝 突	追 突	出 会 い 頭	右 左 折 時	そ の 他	工 衝 作 物 突	路 外 逸 脱	そ の 他		
四 輪	直 進	15	28	7	31	344	156	2	22	8	1	1		615
	左 折		4	2			16	43						65
	右 折	1	47	12		2	45	81	1					189
	そ の 他	1	4	15	3	132	131	5	92					383
	小 計	17	83	36	34	478	348	131	115	8	1	1		1,252
二 輪	直 進						7			1		1		9
	左 折				1		3							4
	右 折						5							5
	そ の 他					1	2							3
	小 計				1	1	17			1		1		21
合 計		17	83	36	35	479	365	131	115	9	1	2		1,273

(14) 車種別・通行目的別

通行目的	車種	乗 用 車					貨 物 車					自 動 二 輪	原 付	計
		大 型	中 型	準中 型	普 通	軽	大 型	中 型	準中 型	普 通	軽			
職業(業務)目的					11	19	1	1		2	6		2	42
通 勤					74	135					2		1	212
通 学						4							1	5
レジャー					33	27						1		61
買 い 物					219	295			1	9			12	536
そ の 他					169	227			1	16	1	3	417	
計					506	707	1	1	4	33	2	19	1,273	



## 1.1 若年ドライバーの事故

- \* 発生件数・・・若年者（16～24歳）が自動車（原付を含む、特殊車を除く）を運転中に第1当事者となった事故の件数
- \* 死傷者数・・・上記事故の全死傷者数

発生件数592件、死者数3人、傷者数799人で、前年と比べ発生件数及び死傷者数ともに減少した。

- (1) 月別  
発生件数は、7月が60件（10.1%）で最も多く、次いで6月が59件、5月が55件であった。  
死者数は、4月が2人（66.7%）で、9月が1人であった。
- (2) 警察署（隊）別  
発生件数は、大津署が84件（14.2%）で最も多く、次いで草津署が76件であった。  
死者数は、守山署が2人（66.7%）で、大津署が1人であった。  
各署（隊）ごとの交通事故全体に占める若年ドライバー事故の割合は、木之本署が22.2%で最も高く、次いで東近江署が16.8%であった。
- (3) 曜日別  
発生件数は、金曜日が106件（17.9%）で最も多く、次いで木曜日及び土曜日が各89件であった。  
死者数は、水曜日、木曜日及び土曜日が各1人（33.3%）であった。
- (4) 時間帯別  
発生件数は、18～20時が110件（18.6%）で最も多く、次いで16～18時が88件であった。  
死者数は、0～2時、20～22時及び22時～24時が各1人（33.3%）であった。
- (5) 道路別  
発生件数は、県道が220件（37.2%）で最も多く、次いで国道が182件、市町道が149件であった。  
死者数は、県道が2人（66.7%）、市町道が1人であった。
- (6) 道路形状別  
発生件数は、単路が309件（52.2%）で最も多く、次いで交差点（付近を除く）が146件であった。  
死者数は、交差点が2人（66.7%）、単路が1人であった。
- (7) 事故類型別  
発生件数は、車両相互の追突が316件（53.4%）で最も多く、次いで車両相互の出会い頭が117件であった。  
死者数は、人対車両のその他、車両相互のその他及び車両単独の工作物衝突が各1人（33.3%）であった。
- (8) 違反別  
安全運転義務違反が373件で63.0%を占め、なかでも前方不注意（脇見や漫然運転）による事故が134件で最も多かった。  
安全運転義務違反以外では、重大事故に直結する信号無視が30件、指定場所一時不停止等が26件あった。
- (9) 運転経験年数別  
発生件数は、1年未満のドライバーによるものが146件（24.7%）で最も多く、次いで1年以上2年未満のドライバーが131件と、経験の浅いドライバーによる事故が多かった。  
死者数は、1年未満、2年以上3年未満及び5年以上10年未満のドライバーによるものが各1人（33.3%）であった。
- (10) 車種別  
発生件数は、軽乗用車によるものが261件（44.1%）で最も多く、次いで普通乗用車が227件であった。  
死者数は、普通乗用車によるものが2人（66.7%）で、軽乗用車が1人であった。

(1) 前年対比

区分	30年		29年		増減		全事故の増減率
	実数	全事故に占める率	実数	全事故に占める率	数	率	
件数	592	14.1	729	15.0	137	18.8	13.6
死者	3	7.7	10	18.2	7	70.0	29.1
傷者	799	14.9	942	15.2	143	15.2	13.2

(2) 月別

区分	月												計
	1	2	3	4	5	6	7	8	9	10	11	12	
件数	52	46	53	33	55	59	60	47	51	49	37	50	592
前年対比	5	11	12	15	12	3	1	8	19	9	24	18	137
構成率	8.8	7.8	9.0	5.6	9.3	10.0	10.1	7.9	8.6	8.3	6.3	8.4	100.0
死者				2					1				3
前年対比				2	1		1	2	1	2	1	1	7
構成率				66.7					33.3				100.0
傷者	62	60	78	39	88	72	82	64	67	67	53	67	799
前年対比	8	13	11	22	1	1	1	23	23	7	20	17	143
構成率	7.8	7.5	9.8	4.9	11.0	9.0	10.3	8.0	8.4	8.4	6.6	8.4	100.0

(3) 警察署(隊)別

署(隊)	区分			死者		傷者	
	件数	全事故に占める率	前年対比	前年対比	前年対比	前年対比	
大津	84	11.1	28	1	2	129	6
草津	76	14.3	26			91	36
守山	56	14.4	3	2	2	72	10
甲賀	66	15.4	8		1	75	14
近江八幡	60	15.5	7			82	4
東近江	65	16.8	3		2	85	3
彦根	68	14.1	21			84	27
米原	12	11.8	20			18	24
長浜	34	14.0	1		1	46	3
木之本	10	22.2	2			15	3
高島	10	10.6	2			14	6
大津北	30	14.6	19		1	44	24
高速	21	13.4	1		2	44	1
計	592	14.1	137	3	7	799	143

(4) 曜日別

区分	曜日								計
	日	月	火	水	木	金	土	日	
件数	75	84	73	76	89	106	89	592	
前年対比	37	12	36	27	2	4	23	137	
構成率	12.7	14.2	12.3	12.8	15.0	17.9	15.0	100.0	
死者				1	1		1	3	
前年対比	2	2	1	2		1	1	7	
構成率				33.3	33.3		33.3	100.0	
傷者	105	108	90	99	112	139	146	799	
前年対比	55	1	50	41	13	3	12	143	
構成率	13.1	13.5	11.3	12.4	14.0	17.4	18.3	100.0	

(5) 時間帯別

区分	時間帯												計
	0 }	2 }	4 }	6 }	8 }	10 }	12 }	14 }	16 }	18 }	20 }	22 }	
件数	18	14	10	66	67	42	37	59	88	110	51	30	592
前年対比	3	1	5	8	29	22	11	8	23	10	9	10	137
構成率	3.0	2.4	1.7	11.1	11.3	7.1	6.3	10.0	14.9	18.6	8.6	5.1	100.0
死者	1										1	1	3
前年対比		2			1	1		1	1		2	1	7
構成率	33.3										33.3	33.3	100.0
傷者	23	15	14	88	87	51	47	88	127	147	68	44	799
前年対比	3	4	5	5	29	38	14	6	28	16	8	9	143
構成率	2.9	1.9	1.8	11.0	10.9	6.4	5.9	11.0	15.9	18.4	8.5	5.5	100.0

(6) 道路別

区分	道路														小計	県道	市町道	高速道路等	その他	合計
	国 道																			
	1号	8号	21号	161号	303号	306号	307号	365号	367号	421号	422号	477号	湖西道路							
件数	59	64	2	9	3	3	7	5		9	3	13	5	182	220	149	21	20	592	
前年対比	4	2		13	3	1	6	1	3	3	4	7	5	38	69	19	1	10	137	
構成率	10.0	10.8	0.3	1.5	0.5	0.5	1.2	0.8		1.5	0.5	2.2	0.8	30.7	37.2	25.2	3.5	3.4	100.0	
死者															2	1			3	
前年対比	1						1							4		1	2		7	
構成率															66.7	33.3			100.0	
傷者	71	80	5	19	7	3	10	5		12	4	19	8	243	301	186	44	25	799	
前年対比	18	2	1	7	7	1	7	3	5	6	2	1	15	45	69	15	1	13	143	
構成率	8.9	10.0	0.6	2.4	0.9	0.4	1.3	0.6		1.5	0.5	2.4	1.0	30.4	37.7	23.3	5.5	3.1	100.0	

(7) 道路形状別

道路形状 区分	交差点					交差点付近					単路				踏切	一般交通の場所	計
	信号機					信号機					トンネル	橋	カーブ屈折	その他			
	点灯	点滅	無		故障等	点灯	点滅	無		故障等							
			環状交差	その他				環状交差	その他								
件数	52	8		86		70	2		50		6	12	33	258		15	592
前年対比	19	6		17		38	2		2			8	4	32	1	16	137
構成率	8.8	1.4		14.5		11.8	0.3		8.4		1.0	2.0	5.6	43.6		2.5	100.0
死者				2										1			3
前年対比		1		2					1			1	3	3			7
構成率				66.7										33.3			100.0
傷者	61	11		103		92	3		72		8	24	50	358		17	799
前年対比	31	12		15		39	3		14		1	1	8	45	1	23	143
構成率	7.6	1.4		12.9		11.5	0.4		9.0		1.0	3.0	6.3	44.8		2.1	100.0

(8) 事故類型別

事故類型 区分	人対車両			車両相互					車両単独			列車	計
	対通背行面中	横断中	その他	正面衝突	追突	出合い頭	右左折時	その他	工衝作物突	路外逸脱	その他		
件数	5	14	8	28	316	117	41	49	9		5		592
前年対比	5	13	2	4	72	20	14	7		2	2		137
構成率	0.8	2.4	1.4	4.7	53.4	19.8	6.9	8.3	1.5		0.8		100.0
死者			1					1	1				3
前年対比	1	3	1	1				2			1		7
構成率			33.3					33.3	33.3				100.0
傷者	5	14	8	46	453	140	49	68	11		5		799
前年対比	4	11			81	28	20	3	1	2	1		143
構成率	0.6	1.8	1.0	5.8	56.7	17.5	6.1	8.5	1.4		0.6		100.0

(9) 第1当事者違反別

違反 区分	信号無視	最高速度	追越し	交差点安全義務	交差進行差違点反	指一定場所止	安全運転義務違反			安不確全認	その他	調査不能	計
							運転不操適	前方不注意					
								漫然	脇見				
件数	30	3	8	12	8	26	36	58	76	24	179	132	592
前年対比	11		1	3	4	12	3	66	76	18	67	26	137
構成率	5.1	0.5	1.4	2.0	1.4	4.4	6.1	9.8	12.8	4.1	30.2	22.3	100.0
死者		2									1		3
前年対比		1					3		2		3		7
構成率		66.7									33.3		100.0
傷者	37	13	9	14	9	34	47	84	98	29	247	178	799
前年対比	23	10	2	5	5	14	1	82	120	18	100	9	143
構成率	4.6	1.6	1.1	1.8	1.1	4.3	5.9	10.5	12.3	3.6	30.9	22.3	100.0

(10) 年齢層別

区分	16 歳 ~ 19 歳					20 歳 ~ 24 歳					合計	
	16 歳	17 歳	18 歳	19 歳	小計	20 歳	21 歳	22 歳	23 歳	24 歳		小計
件数	2	4	56	85	147	102	89	87	79	88	445	592
前年対比	4	3	9	12	22	22	20	24	38	11	115	137
構成率	0.3	0.7	9.5	14.4	24.8	17.2	15.0	14.7	13.3	14.9	75.2	100.0
死者				1	1	1				1	2	3
前年対比	1		1	3	5		1		2	1	2	7
構成率				33.3	33.3	33.3				33.3	66.7	100.0
傷者	3	6	84	114	207	130	120	118	114	110	592	799
前年対比	3	5	5	14	7	31	17	36	38	14	136	143
構成率	0.4	0.8	10.5	14.3	25.9	16.3	15.0	14.8	14.3	13.8	74.1	100.0

(11) 運転経験年数別

区分	1 年未満	2 年未満	3 年未満	4 年未満	5 年未満	10 年未満	10 年以上	無免許	調査不能	計
件数	146	131	89	84	69	72		1		592
前年対比	18	21	71	6	24	2		7		137
構成率	24.7	22.1	15.0	14.2	11.7	12.2		0.2		100.0
死者	1		1			1				3
前年対比	2	3	1	2		1				7
構成率	33.3		33.3			33.3				100.0
傷者	213	173	109	112	91	98		3		799
前年対比	5	21	92	12	28	9		10		143
構成率	26.7	21.7	13.6	14.0	11.4	12.3		0.4		100.0

免許停止中及び有効期限切れはそれぞれの運転免許経験年数に計上

(12) 車種別

区分	車種	乗用車					貨物車					自動二輪	原付	計
		大型	中型	準中型	普通	軽	大型	中型	準中型	普通	軽			
件数					227	261	4	8	8	19	24	12	29	592
前年対比					52	61	2	5	6	1	5	15	4	137
構成率					38.3	44.1	0.7	1.4	1.4	3.2	4.1	2.0	4.9	100.0
死者					2	1								3
前年対比					2	1						3	1	7
構成率					66.7	33.3								100.0
傷者					318	346	6	11	17	25	29	12	35	799
前年対比					74	62	4	7	2	3	4	14	1	143
構成率					39.8	43.3	0.8	1.4	2.1	3.1	3.6	1.5	4.4	100.0



## 1.2 高齢ドライバーの事故

- \* 発生件数・・・高齢者（65歳以上）が自動車（原付を含む、特殊車を除く）を運転中に第1当事者となった事故の件数
- \* 死傷者数・・・上記事故の全死傷者数

発生件数760件、死者数7人、傷者数938人で、前年に比べ発生件数及び死傷者数ともに減少した。

- (1) 月別  
発生件数は、11月が75件（9.9%）で最も多く、次いで3月が74件、12月が70件であった。  
死者数は、2月、3月、4月、5月、8月、11月及び12月が各1人（14.3%）であった。
- (2) 警察署（隊）別  
発生件数は、大津署が144件（18.9%）で最も多く、次いで草津署及び甲賀署が各83件であった。  
各署（隊）ごとの交通事故全体に占める高齢ドライバー事故の割合は、高島署が26.6%で最も高く、次いで木之本署が24.4%、米原署が22.5%であった。
- (3) 曜日別  
発生件数は、月曜日が145件（19.1%）で最も多く、次いで水曜日が111件であった。  
死者数は、木曜日が2人（28.6%）で、日曜日、月曜日、火曜日、水曜日及び土曜日が各1人であった。
- (4) 時間帯別  
発生件数は、10～12時が132件（17.4%）で最も多く、次いで16～18時が127件、8～10時が126件であった。  
死者数は、14～16時が3人（42.9%）で最も多く、6～8時、8～10時、10～12時及び16～18時が各1人であった。  
昼夜別でみると、昼間の発生件数が631件（83.0%）で、ほとんどが昼間に発生している。  
昼間・・・日の出から日の入りまでの時間
- (5) 道路別  
発生件数は、市町道が283件（37.2%）で最も多く、次いで県道が260件、国道が140件であった。  
死者数は、国道が4人（57.1%）、市町道が2人、県道が1人であった。
- (6) 道路形状別  
発生件数は、交差点（交差点付近を除く）が330件（43.4%）で最も多く、4割以上を占めた。  
死者数は、単路が5人（71.4%）で最も多く、交差点及び交差点付近が各1人であった。
- (7) 事故類型別  
発生件数は、車両相互の出会い頭が221件（29.1%）で最も多く、次いで車両相互の追突が181件であった。  
死者数は、車両相互の正面衝突が2人（28.6%）で、人对車両の横断中、車両相互の右左折時、車両単独の工作物衝突、車両単独の路外逸脱及び車両単独のその他が各1人であった。
- (8) 違反別  
発生件数は、安全運転義務違反が345件で45.4%を占め、なかでも前方不注意（脇見及び漫然運転）が111件で最も多く、安全運転義務違反以外では指定場所一時不停止等が62件、次いで信号無視が52件で多かった。
- (9) 事故類型別・行動類型別  
自動車（四輪）では、直進中の追突が139件で最も多く、次いで直進中の出会い頭が101件であった。  
二輪車では直進中の出会い頭が7件で最も多い。
- (10) 車種別・年齢層別・性別  
年齢層別では、65～69歳が264件（34.7%）で最も多く、次いで70～74歳が212件であった。  
車種別では、普通乗用車が326件（42.9%）で最も多く、次いで軽乗用車が264件であった。  
男女別でみると、高齢ドライバー事故の内、男性ドライバー事故が542件（71.3%）、女性ドライバー事故が218件（28.7%）で、男性ドライバーが大半を占める。

(1) 前年対比

区分	30年		29年		増減		全事故の増減率
	実数	全事故に占める率	実数	全事故に占める率	数	率	
件数	760	18.0	859	17.6	99	11.5	13.6
死者	7	17.9	14	25.5	7	50.0	29.1
傷者	938	17.5	1,034	16.7	96	9.3	13.2

(2) 月別

区分	月													計
	1	2	3	4	5	6	7	8	9	10	11	12		
件数	63	50	74	62	57	68	67	59	49	66	75	70	760	
前年対比	4	13	7	4	18	5	13	1	25		4	35	99	
構成率	8.3	6.6	9.7	8.2	7.5	8.9	8.8	7.8	6.4	8.7	9.9	9.2	100.0	
死者		1	1	1	1			1			1	1	7	
前年対比			1		1	3	2		1	1	2		7	
構成率		14.3	14.3	14.3	14.3			14.3			14.3	14.3	100.0	
傷者	78	70	92	78	68	82	83	69	57	84	92	85	938	
前年対比	1	9	14	16	30	3	13	9	26	15	10	38	96	
構成率	8.3	7.5	9.8	8.3	7.2	8.7	8.8	7.4	6.1	9.0	9.8	9.1	100.0	

(3) 警察署(隊)別

署(隊)	件数	全事故に占める率	前年対比	死者	前年対比	傷者	前年対比
大津	144	19.0	20		1	179	5
草津	83	15.6	21	2		92	17
守山	74	19.0	11	1		91	13
甲賀	83	19.4	12	2	1	103	20
近江八幡	79	20.4	14	1		99	10
東近江	65	16.8	21		2	80	22
彦根	80	16.6	16	1		97	18
米原	23	22.5	4			32	12
長浜	48	19.8	3		1	52	9
木之本	11	24.4	3		1	13	8
高島	25	26.6	1		1	29	1
大津北	31	15.1	31		2	47	28
高速	14	8.9	2			24	19
計	760	18.0	99	7	7	938	96



#### (4) 曜日別

曜日 区分	日	月	火	水	木	金	土	計
件数	81	145	105	111	106	109	103	760
前年対比	3	15	29	22	18	37	11	99
構成率	10.7	19.1	13.8	14.6	13.9	14.3	13.6	100.0
死者	1	1	1	1	2		1	7
前年対比	1	1	1	4	2	2		7
構成率	14.3	14.3	14.3	14.3	28.6		14.3	100.0
傷者	105	181	124	135	135	135	123	938
前年対比	6	22	26	20	5	41	20	96
構成率	11.2	19.3	13.2	14.4	14.4	14.4	13.1	100.0

#### (5) 時間帯別

時間帯 区分	0 }	2 }	4 }	6 }	8 }	10 }	12 }	14 }	16 }	18 }	20 }	22 }	計
	2	4	6	8	10	12	14	16	18	20	22	24	
件数	3	5	7	32	126	132	118	111	127	64	29	6	760
前年対比	2		5	8	9	21	14	21	9	9	6	7	99
構成率	0.4	0.7	0.9	4.2	16.6	17.4	15.5	14.6	16.7	8.4	3.8	0.8	100.0
死者				1	1	1		3	1				7
前年対比				1	1	1	1	1		3		1	7
構成率				14.3	14.3	14.3		42.9	14.3				100.0
傷者	3	6	10	37	144	161	141	154	162	80	34	6	938
前年対比	3	1	4	10	14	23	15	2	2	24	9	9	96
構成率	0.3	0.6	1.1	3.9	15.4	17.2	15.0	16.4	17.3	8.5	3.6	0.6	100.0

#### (6) 道路別

道路 区分	国 道													小計	県道	市町道	高速道路等	その他	合計
	1号	8号	21号	161号	303号	306号	307号	365号	367号	421号	422号	477号	湖西道路						
件数	47	40	4	12	1		9	5		9	4	8	1	140	260	283	14	63	760
前年対比	4	5	3	10	1	2	15	1	2	1	1	7		30	24	37	2	6	99
構成率	6.2	5.3	0.5	1.6	0.1		1.2	0.7		1.2	0.5	1.1	0.1	18.4	34.2	37.2	1.8	8.3	100.0
死者	2	1					1							4	1	2			7
前年対比		1			1		1		1						5	2			7
構成率	28.6	14.3					14.3							57.1	14.3	28.6			100.0
傷者	61	49	6	19	1		14	5		11	5	16	2	189	323	331	24	71	938
前年対比	4	4	5	12	3	2	17	1	2	2	2	7	1	24	23	27	19	3	96
構成率	6.5	5.2	0.6	2.0	0.1		1.5	0.5		1.2	0.5	1.7	0.2	20.1	34.4	35.3	2.6	7.6	100.0

(7) 道路形状別

区分	道路形状		交差点			交差点付近					単路				踏切	一般交通の場所	計
			信号機			信号機					トンネル	橋	カーブ折	その他			
	点灯	点滅	無		故障等	点灯	点滅	無		故障等							
		環状交差	その他				環状交差	その他									
件数	145	7		178		66	1		61			3	20	219		60	760
前年対比	6	3		55		6	1		27		2	2	20	45	1	3	99
構成率	19.1	0.9		23.4		8.7	0.1		8.0			0.4	2.6	28.8		7.9	100.0
死者	1								1					5			7
前年対比	1			7					1				4	2			7
構成率	14.3								14.3					71.4			100.0
傷者	168	9		216		82	2		71			4	32	286		68	938
前年対比	5	4		45		7	2		27		2	3	16	58	1		96
構成率	17.9	1.0		23.0		8.7	0.2		7.6			0.4	3.4	30.5		7.2	100.0

(8) 事故類型別

区分	事故類型	人対車両			車両相互					車両単独			列車	計
		対通背行面中	横断中	その他	正面衝突	追突	出会い頭	右左折時	その他	工衝作物突	路外逸脱	その他		
件数		17	58	39	21	181	221	110	95	9	3	6		760
前年対比		2	4	2	7	31	51	1	4	9		2		99
構成率		2.2	7.6	5.1	2.8	23.8	29.1	14.5	12.5	1.2	0.4	0.8		100.0
死者			1		2			1		1	1	1		7
前年対比			1	1			7	1	1	1		1		7
構成率			14.3		28.6			14.3		14.3	14.3	14.3		100.0
傷者		17	62	40	33	269	266	124	111	8	3	5		938
前年対比		2		3	10	37	50	7	5	10	1	3		96
構成率		1.8	6.6	4.3	3.5	28.7	28.4	13.2	11.8	0.9	0.3	0.5		100.0

(9) 第1当事者違反別

区分	違反	信号無視	最高速度	追越し	交進差行点安義務	交徐行差違点反	指一定時不場停止	安全運転義務違反				その他	調査不能	計
								運転転不操適	前方不注意		安不確全認			
									然漫	見脇				
件数		52		10	21	12	62	32	52	59	96	106	258	760
前年対比		4	1	6	3	7	20	7	24	34	45	41	5	99
構成率		6.8		1.3	2.8	1.6	8.2	4.2	6.8	7.8	12.6	13.9	33.9	100.0
死者								1	1	1			4	7
前年対比			1				3			1	1	1	2	7
構成率								14.3	14.3	14.3			57.1	100.0
傷者		65		10	21	15	84	36	72	77	110	154	294	938
前年対比		10		6	3	4	13	9	32	44	40	54	5	96
構成率		6.9		1.1	2.2	1.6	9.0	3.8	7.7	8.2	11.7	16.4	31.3	100.0

## (10) 事故類型別・行動類型別

事故類型 行動類型	人 对 車 両			車 両 相 互					車 両 単 独			列 車	計	
	対通 背行 面中	横 断 中	そ の 他	正 面 衝 突	追 突	出 会 い 頭	右 左 折 時	そ の 他	工 衝 作 物 突	路 外 逸 脱	そ の 他			
四 輪	直 進	15	13	9	20	139	101	1	18	6	3	2		327
	左 折	1	7	3		1	8	34						54
	右 折	1	33	8		1	25	67	1	1				137
	その他		3	19	1	39	69	8	75	2		3		219
	小 計	17	56	39	21	180	203	110	94	9	3	5		737
二 輪	直 進		1			1	7					1		10
	左 折		1				2							3
	右 折						3							3
	その他						6		1					7
	小 計		2			1	18		1			1		23
合 計	17	58	39	21	181	221	110	95	9	3	6		760	

## (11) 車種別・年齢層別・性別

年齢層	車種 性別	乗 用 車					貨 物 車					自 動 一 輪	原 付	計
		大 型	中 型	準 中 型	普 通	軽	大 型	中 型	準 中 型	普 通	軽			
65 ~ 69 歳	男	1			81	35	5	2	2	7	30	2	5	170
	女				37	48				7	1	1	94	
	計	1			118	83	5	2	2	7	37	3	6	264
70 ~ 74 歳	男	1			79	33	1	2	2	1	27		3	149
	女				20	40							3	63
	計	1			99	73	1	2	2	1	27		6	212
75 ~ 79 歳	男		1		49	32			1	1	19		2	105
	女				9	18					4		4	35
	計		1		58	50			1	1	23		6	140
80 歳 以上	男				43	44		1		1	27		2	118
	女				8	14					4			26
	計				51	58		1		1	31		2	144
合 計	男	2	1		252	144	6	5	5	10	103	2	12	542
	女				74	120					15	1	8	218
	計	2	1		326	264	6	5	5	10	118	3	20	760



### 1.3 飲酒運転による事故

\* 発生件数・・・第1当事者が飲酒（酒酔い又は基準値以上の酒気帯び）のうえ、自動車（原付を含む、特殊車を除く）又は自転車を運転中に起こした事故の件数

\* 死傷者数・・・上記事故の全死傷者数

発生件数は34件、死者なし、傷者数48人で、前年と比べ発生件数、死傷者数ともに減少した。

(1) 月別

発生件数は、4月が6件（17.6%）で最も多く、次いで12月が5件であった。

(2) 警察署（隊）別

発生件数は、大津署が7件（20.6%）で最も多く、次いで草津署及び近江八幡署が各5件であった。

各署（隊）ごとの交通事故全体に占める飲酒運転による事故の割合は、近江八幡署が1.3%で最も高く、次いで高島署が1.1%であった。

(3) 曜日別

発生件数は、木曜日及び金曜日が各7件（20.6%）で最も多く、次いで日曜日、月曜日及び土曜日が各5件であった。

(4) 時間帯別

発生件数は、20～22時及び22～24時が各6件（17.6%）で最も多く、次いで2～4時及び18～20時が各4件であった。

(5) 道路別

発生件数は、県道が14件（41.2%）で最も多く、次いで市町道が11件、国道が7件であった。

(6) 違反別・車種別

安全運転義務違反が22件で64.7%を占め、なかでも前方不注意（脇見及び漫然運転）による事故が10件で最も多い。次いで多いのは、通行区分違反の4件であった。車種別では、軽乗用車が16件（47.1%）で最も多く、次いで普通乗用車が14件であった。

(7) 年齢層別

30歳代及び50歳代が各8件（23.5%）で最も多く、次いで40歳代が6件であった。

## (1) 前年対比

区分	30年		29年		増減		全事故の増減率
	実数	全事故に占める率	実数	全事故に占める率	数	率	
件数	34	0.8	52	1.1	18	34.6	13.6
死者			3	5.5	3	100.0	29.1
傷者	48	0.9	67	1.1	19	28.4	13.2

## (2) 月別

区分	月												計
	1	2	3	4	5	6	7	8	9	10	11	12	
件数	1	3	1	6	1	3	1	4	3	3	3	5	34
前年対比	5	3	4				1	4	1	3	1	2	18
構成率	2.9	8.8	2.9	17.6	2.9	8.8	2.9	11.8	8.8	8.8	8.8	14.7	100.0
死者													
前年対比		1					1	1					3
構成率													
傷者	2	3	1	7	1	4	2	6	3	3	3	13	48
前年対比	4	3	5	1		1	1	8	1	4	3	10	19
構成率	4.2	6.3	2.1	14.6	2.1	8.3	4.2	12.5	6.3	6.3	6.3	27.1	100.0

## (3) 警察署(隊)別

署(隊)	区分			死者		傷者	
	件数	全事故に占める率	前年対比		前年対比		前年対比
大津	7	0.9				10	1
草津	5	0.9	4			6	6
守山	4	1.0	1			5	4
甲賀	4	0.9	1		1	4	
近江八幡	5	1.3	1			11	6
東近江	1	0.3	1			2	
彦根	2	0.4	11		2	2	13
米原	1	1.0				1	
長浜	2	0.8	1			2	1
木之本							
高島	1	1.1	1			2	2
大津北	1	0.5	1			2	
高速	1	0.6				1	4
計	34	0.8	18		3	48	19

(4) 曜日別

曜日 区分	日	月	火	水	木	金	土	計
件数	5	5	1	4	7	7	5	34
前年対比	4	2	6	7		2	5	18
構成率	14.7	14.7	2.9	11.8	20.6	20.6	14.7	100.0
死者								
前年対比				1	1	1		3
構成率								
傷者	5	12	1	5	9	10	6	48
前年対比	5	8	8	9	2	2	9	19
構成率	10.4	25.0	2.1	10.4	18.8	20.8	12.5	100.0

(5) 時間帯別

時間帯 区分	0 }	2 }	4 }	6 }	8 }	10 }	12 }	14 }	16 }	18 }	20 }	22 }	計
	2	4	6	8	10	12	14	16	18	20	22	24	
件数	3	4	2	1	1		2	2	3	4	6	6	34
前年対比	3	1	2	6		1	1	1	2	1	4		18
構成率	8.8	11.8	5.9	2.9	2.9		5.9	5.9	8.8	11.8	17.6	17.6	100.0
死者													
前年対比	1			1								1	3
構成率													
傷者	8	4	2	1	2		2	3	4	5	7	10	48
前年対比	1	3	2	5	1	1	1	2	3	2	9	3	19
構成率	16.7	8.3	4.2	2.1	4.2		4.2	6.3	8.3	10.4	14.6	20.8	100.0

(6) 道路別

道路 区分	国 道													小計	県道	市町道	高速道路等	その他	合計
	1号	8号	21号	161号	303号	306号	307号	365号	367号	421号	422号	477号	湖西道路						
件数	3	1	1	2										7	14	11	1	1	34
前年対比	4	4	1	2						1		2		12	3	4		1	18
構成率	8.8	2.9	2.9	5.9										20.6	41.2	32.4	2.9	2.9	100.0
死者																			
前年対比															3				3
構成率																			
傷者	4	1	1	3										9	24	13	1	1	48
前年対比	5	8	1	1						1		4		18	7	5	4	1	19
構成率	8.3	2.1	2.1	6.3										18.8	50.0	27.1	2.1	2.1	100.0

(7) 違反別・車種別

違反	車種	乗用車					貨物車					特殊車	自動二輪	原付	自転車	計	構成率		
		大型	中型	準中型	普通	軽	大型	中型	準中型	普通	軽								
信号無視					2												2	5.9	
通行区分					1	2				1							4	11.8	
最高速度違反																			
車間距離不保持																			
追越し違反																			
優先通行妨害等					1												1	2.9	
交差点安全進行義務						1											1	2.9	
徐行場所違反																			
指定場所一時不停止等						1											1	2.9	
酒酔い運転					1												1	2.9	
安全運転義務違反	ハンドル操作不適				1						1			1			3	8.8	
	ブレーキ操作不適					1											1	2.9	
	前不注意	漫然				2	4											6	17.6
		脇見				2	2											4	11.8
	安全不確認					1											1	2.9	
	その他					3	4										7	20.6	
その他					1											1	2	5.9	
不明																			
計					14	16					2			1	1	34	100.0		

(8) 年齢層別

年齢層	車種	乗用車					貨物車					特殊車	自動二輪	原付	自転車	計	構成率	
		大型	中型	準中型	普通	軽	大型	中型	準中型	普通	軽							
20歳未満																		
20～24歳					1	2											3	8.8
25～29歳					1	1											2	5.9
30歳代					5	2				1							8	23.5
40歳代					2	3								1			6	17.6
50歳代					3	4				1							8	23.5
60～64歳						4										1	5	14.7
65～69歳																		
70～74歳					1												1	2.9
75歳以上					1												1	2.9
計					14	16					2			1	1	34	100.0	

参考 (警察庁基準)

区分	飲酒別	酒酔い	酒気帯び		基準以下	検知不能	計
			0.25mg以上	0.15～0.24mg			
件数	1	25	7	6	4	43	
前年対比	1	10	7	5	1	24	
構成率	2.3	58.1	16.3	14.0	9.3	100.0	
死者					1	1	
前年対比		2	1	4	1	6	
構成率				100.0	100.0	100.0	
傷者	1	36	10	8	4	59	
前年対比	1	12	6	5	2	26	
構成率	1.7	61.0	16.9	13.6	6.8	100.0	

(注1) 発生件数……… 第1当事者が飲酒(酒酔い又は酒気帯び(基準値以下等を含む))のうえ自動車(原付、特殊車を含む)を運転中に起こした事故の発生件数  
 2) 死傷者……… 上記事故の全死傷者



## 14 ダンプカーの事故

(注： ダンプカーとは、積んでいる土砂等を荷台を傾けて降ろす機構を有する貨物自動車をいう)

\* 発生件数・・・ダンプカーが第1当事者又は第2当事者となった事故の件数

\* 死傷者数・・・上記事故のうち第1当事者となった事故の全死傷者数

発生件数41件、死者数1人、傷者数23人で、前年と比べ発生件数及び死傷者数ともに増加した。

### (1) 月別

発生件数は、11月が12件(29.3%)で最も多く、次いで9月が7件であった。

死者1人は、9月に発生した。

### (2) 警察署(隊)別

発生件数は、彦根署が7件(17.1%)で、次いで草津署が5件であった。

各署(隊)ごとの交通事故全体に占めるダンプカー事故の割合は、米原署が2.9%で最も高く、次いで木之本署が2.2%であった。

### (3) 曜日別

発生件数は、月曜日、金曜日及び土曜日が各8件(19.5%)で最も多く、次いで木曜日が6件であった。

死者1人は、火曜日に発生した。

### (4) 時間帯別

発生件数は、10～12時及び16～18時が各7件(17.1%)で最も多く、次いで6時～8時及び12～14時が各6件であった。

死者1人は、10～12時に発生した。

### (5) 道路別

発生件数は、国道が16件(39.0%)で最も多く、次いで県道が15件、市町道が6件であった。

死者1人は、県道で発生した。

### (6) 車種別当事者数

大型が21人(51.2%)で最も多く、次いで準中型が11人であった。

### (7) 年齢層別当事者数

40歳代が14人(34.1%)で最も多く、次いで50歳代が10人であった。

### (8) 違反別

ダンプカー(第1、第2当事者)の違反は、安全運転義務違反が13人(31.7%)で最も多く、次いで追越し違反が3人であった。

(1) 前年対比

区分	30年		29年		増減		全事故の増減率
	実数	全事故に占める率	実数	全事故に占める率	数	率	
件数	41	1.0	32	0.7	9	28.1	13.6
死者	1	2.6			1		29.1
傷者	23	0.4	20	0.3	3	15.0	13.2

(2) 月別

区分	月													計
	1	2	3	4	5	6	7	8	9	10	11	12		
件数		4	1	1	2	3	1	3	7	3	12	4	41	
前年対比	3	4	3	2		1	2	3	6	1	8	2	9	
構成率		9.8	2.4	2.4	4.9	7.3	2.4	7.3	17.1	7.3	29.3	9.8	100.0	
死者									1				1	
前年対比									1				1	
構成率									100.0				100.0	
傷者		4	1	1		1		1	4	1	6	4	23	
前年対比	1	4		4			3	4	4		3	4	3	
構成率		17.4	4.3	4.3		4.3		4.3	17.4	4.3	26.1	17.4	100.0	

(3) 警察署(隊)別

署(隊)	区分			死者		傷者	
	件数	全事故に占める率	前年対比	前年対比	前年対比	前年対比	
大津	4	0.5	1	1	1	3	
草津	5	0.9	1			2	1
守山	4	1.0	4			1	1
甲賀	4	0.9				3	
近江八幡	3	0.8	1			1	1
東近江	2	0.5	1				4
彦根	7	1.4	5			6	6
米原	3	2.9	2			2	1
長浜	2	0.8	1			2	2
木之本	1	2.2					1
高島	2	2.1	1				1
大津北	2	1.0	2			2	
高速	2	1.3	2			1	1
計	41	1.0	9	1	1	23	3

(4) 曜日別

曜日 区分	日	月	火	水	木	金	土	計
件数	1	8	5	5	6	8	8	41
前年対比		3	1	1	2	1	5	9
構成率	2.4	19.5	12.2	12.2	14.6	19.5	19.5	100.0
死者			1					1
前年対比			1					1
構成率			100.0					100.0
傷者		4	2	4	2	7	4	23
前年対比				3	5	2	3	3
構成率		17.4	8.7	17.4	8.7	30.4	17.4	100.0

(5) 時間帯別

時間帯 区分	0 }	2 }	4 }	6 }	8 }	10 }	12 }	14 }	16 }	18 }	20 }	22 }	計
	2	4	6	8	10	12	14	16	18	20	22	24	
件数		2		6	5	7	6	5	7	3			41
前年対比	1	2		2	2	1	3	3	2	3			9
構成率		4.9		14.6	12.2	17.1	14.6	12.2	17.1	7.3			100.0
死者						1							1
前年対比						1							1
構成率						100.0							100.0
傷者		1		2	1	3	6	1	6	3			23
前年対比	1	1		1	4	1	6		2	3			3
構成率		4.3		8.7	4.3	13.0	26.1	4.3	26.1	13.0			100.0

(6) 道路別

道路 区分	国 道														小計	県道	市町道	高速道路等	その他	合計
	1号	8号	21号	161号	303号	306号	307号	365号	367号	421号	422号	477号	湖西道路							
件数	5	5		1			1	3				1		16	15	6	2	2	41	
前年対比	4	4	2		1		1	3					1	6	3	2	2		9	
構成率	12.2	12.2		2.4			2.4	7.3				2.4		39.0	36.6	14.6	4.9	4.9	100.0	
死者															1				1	
前年対比															1				1	
構成率															100.0				100.0	
傷者	3	2					2					2		9	8	3	1	2	23	
前年対比	3	2	1	2	1		1					1		1	1	1	1	1	3	
構成率	13.0	8.7					8.7					8.7		39.1	34.8	13.0	4.3	8.7	100.0	

## (7) 車種別・年齢層別

年齢層	車種	第 1 当 事 者						第 2 当 事 者						合 計						前年対比	構成率
		大型	中型	準中型	普通	軽	小計	大型	中型	準中型	普通	軽	小計	大型	中型	準中型	普通	軽	小計		
20 歳 未 満						1	1			1						1		1	2	2	4.9
20 ~ 24 歳			1	1	1		3								1	1	1		3	2	7.3
25 ~ 29 歳		1			1		2							1		1			2	2	4.9
30 歳 代					2	1	3	2		2		1	5	2		4		2	8		19.5
40 歳 代		4	1	2			7	5			1	1	7	9	1	2	1	1	14	1	34.1
50 歳 代		4					4	5		1			6	9		1			10	5	24.4
60 ~ 64 歳												1	1					1	1	1	2.4
65 ~ 69 歳										1			1			1			1	2	2.4
70 ~ 74 歳																				1	
75 歳 以 上																				1	
計		9	2	6	1	2	20	12		5	1	3	21	21	2	11	2	5	41	9	100.0

ダンプカー相互事故はなし

## (8) 車種別・違反別

違反	車種	第 1 当 事 者						第 2 当 事 者						合 計						前年対比	構成率	
		大型	中型	準中型	普通	軽	小計	大型	中型	準中型	普通	軽	小計	大型	中型	準中型	普通	軽	小計			
信号無視																						
最高速度違反																						
追越し違反		3					3							3					3	3	7.3	
左折違反																						
交差点安全進行義務違反								1				1	2	1				1	2	2	4.9	
徐行場所違反																					1	
指定場所一時不停止等		1				1	2							1				1	2	1	4.9	
積載不適當																						
安全運転義務違反	ハンドル操作不適																					
	ブレーキ操作不適	1					1							1					1	1	2.4	
	前不注意	漫然																				4
		脇見																				2
	動静不注視	1	1	2		1	5	2					2	3	1	2		1	7	3	17.1	
	安全不確認	2		2			4			1			1	2		3			5	5	12.2	
	安全速度																					
予測不適																						
その他		1	1	2	1		5							1	1	2	1		5		12.2	
不明																						
違反無し								9		4	1	2	16	9		4	1	2	16	5	39.0	
計		9	2	6	1	2	20	12		5	1	3	21	21	2	11	2	5	41	9	100.0	

ダンプカー相互事故はなし

## 1 5 安全運転管理者選任事業所の事故

\* 発生件数・・・安全運転管理者選任事業所の従業員が業務中（通勤を含む）に第 1 当事者又は第 2 当事者となった事故の件数

\* 死傷者数・・・上記事故のうち第 1 当事者となった事故の全死傷者数

発生件数 5 6 8 件、死者数 2 人、傷者数 4 2 6 人で、前年と比べ発生件数、傷者数は増加し、死者数は減少した。

(1) 月別

発生件数は、7 月が 6 9 件（12.1%）で最も多く、次いで 1 0 月が 6 1 件であった。

(2) 警察署（隊）別

発生件数は、大津署が 1 0 5 件（18.5%）で最も多く、次いで甲賀署が 6 8 件であった。各署（隊）ごとの交通事故全体に占める安全運転管理者選任事業所の事故の割合は、木之本署が 2 0 . 0 % で最も高く、次いで米原署が 1 7 . 6 % であった。

(3) 曜日別

発生件数は、金曜日が 1 1 9 件（21.0%）で最も多く、次いで木曜日が 1 0 2 件であった。

(4) 時間帯別

発生件数は、8 ~ 1 0 時が 1 2 4 件（21.8%）で最も多く、次いで 6 ~ 8 時が 1 0 5 件で、出勤時間帯に多かった。

死者数は 6 ~ 8 時及び 1 0 ~ 1 2 時が各 1 人（50.0%）であった。

(5) 道路別

発生件数は、県道が 2 1 1 件（37.1%）で最も多く、次いで市町道が 1 7 3 件、国道が 1 5 1 件であった。

(6) 車種別当事者数

普通乗用車が 2 2 9 人（36.2%）で最も多く、次いで軽乗用車が 1 9 3 人であった。

(7) 年齢層別当事者数

4 0 歳代が 1 6 1 人（25.5%）で最も多く、次いで 3 0 歳代が 1 4 8 人であった。

(8) 違反別当事者数

安全運転管理者選任事業所の従業員が業務中（通勤を含む）に第 1 当事者となったものは 3 4 5 人で、そのうち事故原因となった違反は、安全運転義務違反が 1 9 7 人で 5 7 . 1 % を占め、なかでも動静不注視が 8 2 人と最も多く、次いで前方不注意（漫然、脇見）が 7 1 人であった。

安全運転義務違反以外では指定場所一時不停止等が 1 9 人で最も多く、次いで信号無視が 1 6 人であった。

(9) 通行目的別当事者数

出勤時が 2 2 0 人（34.8%）で最も多く、次いで業務運転が 2 1 6 人であった。

## (1) 前年対比

区分	30年		29年		増減		全事故の増減率
	実数	全事故に占める率	実数	全事故に占める率	数	率	
件数	568	13.5	429	8.8	139	32.4	13.6
死者	2	5.1	4	7.3	2	50.0	29.1
傷者	426	7.9	344	5.6	82	23.8	13.2

## (2) 月別

区分	月													計
	1	2	3	4	5	6	7	8	9	10	11	12		
件数	20	22	35	48	46	54	69	55	55	61	55	48	568	
前年対比	12	18	10	13	2	6	33	32	33	17	15	8	139	
構成率	3.5	3.9	6.2	8.5	8.1	9.5	12.1	9.7	9.7	10.7	9.7	8.5	100.0	
死者								1	1				2	
前年対比			2	1				1	1			1	2	
構成率								50.0	50.0				100.0	
傷者	22	12	30	36	24	45	53	37	40	52	43	32	426	
前年対比	3	21	13	8	13	5	29	15	26	12	10	1	82	
構成率	5.2	2.8	7.0	8.5	5.6	10.6	12.4	8.7	9.4	12.2	10.1	7.5	100.0	

## (3) 警察署(隊)別

署(隊)	区分			死者		傷者	
	件数	全事故に占める率	前年対比	前年対比	前年対比	前年対比	
大津	105	13.8	38		1	79	32
草津	66	12.4	12			46	3
守山	43	11.0	5		1	23	6
甲賀	68	15.9	46			56	39
近江八幡	64	16.5	20			57	19
東近江	66	17.1	15			3	47
彦根	48	9.9	2			44	2
米原	18	17.6	4			12	10
長浜	26	10.7	11			12	18
木之本	9	20.0	3			10	7
高島	14	14.9	5			8	6
大津北	23	11.2	4			18	4
高速	18	11.5	12			14	13
計	568	13.5	139		2	2	426

(4) 曜日別

曜日 区分	日	月	火	水	木	金	土	計
件数	21	92	87	99	102	119	48	568
前年対比		23	12	23	27	42	12	139
構成率	3.7	16.2	15.3	17.4	18.0	21.0	8.5	100.0
死者			1			1		2
前年対比			1	2	2	1		2
構成率			50.0			50.0		100.0
傷者	17	78	59	74	67	87	44	426
前年対比	7	25	7	20	12	30	9	82
構成率	4.0	18.3	13.8	17.4	15.7	20.4	10.3	100.0

(5) 時間帯別

時間帯 区分	0 }	2 }	4 }	6 }	8 }	10 }	12 }	14 }	16 }	18 }	20 }	22 }	計
	2	4	6	8	10	12	14	16	18	20	22	24	
件数	8	2	16	105	124	34	31	52	83	83	22	8	568
前年対比	3		10	7	47		14	18	16	29	3	2	139
構成率	1.4	0.4	2.8	18.5	21.8	6.0	5.5	9.2	14.6	14.6	3.9	1.4	100.0
死者				1		1							2
前年対比			1	1		1			1		2		2
構成率				50.0		50.0							100.0
傷者	4	1	12	69	83	34	22	43	62	68	23	5	426
前年対比	1	2	10	5	25	9	6	13	4	24	6	1	82
構成率	0.9	0.2	2.8	16.2	19.5	8.0	5.2	10.1	14.6	16.0	5.4	1.2	100.0

(6) 道路別

道路 区分	国													道	小計	県道	市町道	高速道路等	その他	合計
	1号	8号	21号	161号	303号	306号	307号	365号	367号	421号	422号	477号	湖西道路							
件数	50	50	2	11		3	7	4		4	1	16	3	151	211	173	18	15	568	
前年対比	16	11	2	4		2	3		1	2		4	1	28	51	43	12	5	139	
構成率	8.8	8.8	0.4	1.9		0.5	1.2	0.7		0.7	0.2	2.8	0.5	26.6	37.1	30.5	3.2	2.6	100.0	
死者															2				2	
前年対比	1	1								1				3	1				2	
構成率														100.0					100.0	
傷者	36	45	1	7		2	8	2		4	1	11	1	118	162	118	14	14	426	
前年対比	12	6	4	2		1	7		6	2	1	2	2	15	36	12	13	6	82	
構成率	8.5	10.6	0.2	1.6		0.5	1.9	0.5		0.9	0.2	2.6	0.2	27.7	38.0	27.7	3.3	3.3	100.0	

(7)車種別・年齢層別

車種 年齢層	第1当事者														第2当事者														乗 用 計	貨 物 計	合 計	前 年 対 比	構 成 率		
	乗用							貨物							乗用							貨物													
	大 型	中 型	準 中 型	普 通	軽	自動 二 輪	原 付	小 計	大 型	中 型	準 中 型	普 通	軽	特 殊 車	小 計	大 型	中 型	準 中 型	普 通	軽	自動 二 輪	原 付	小 計	大 型	中 型	準 中 型	普 通	軽						特 殊 車	小 計
20歳未満				2	9		11				1			1					1	1	2								13	1	14	1	2.2		
20～24歳				17	12		30				1	6	3	10				10	11		2	23						1		1	53	11	64	15	10.1
25～29歳				16	18		34	1		2	3	6		12				14	5	3	5	27						5	3	8	61	20	81	13	12.8
30歳代				29	23	1	54		3	5	13	3		24				30	28	3	1	62	1					2	5	8	116	32	148	53	23.4
40歳代				36	18	1	55	3	4	7	8	3		25				22	25	2	3	52	3	1	3	9	10			26	110	51	161	52	25.5
50歳代	1			20	8	2	31		2	3	7	6		18				16	19	3	2	40				2	6	8		16	71	34	105	31	16.6
60～64歳		1		4	6		11	1		2	7			10				3	3	1		7	1					3	3	7	18	17	35	11	5.5
65～69歳				4	3		7		1	1	1			3				2	1		1	4									11	3	14	6	2.2
70～74歳				3	2		5		1					1				1	1			2						1		1	7	2	9	5	1.4
75歳以上																						1									1		1	2	0.2
計		2		131	99	4	241	4	10	20	41	29	104				98	94	12	16	220	4	2	5	26	30		67	461	171	632	173	100.0		

安全運転管理者相互 64 件重複計上

(8)車種別・違反別

車種 違反	第1当事者														第2当事者														乗 用 計	貨 物 計	合 計	前 年 対 比	構 成 率			
	乗用							貨物							乗用							貨物														
	大 型	中 型	準 中 型	普 通	軽	自動 二 輪	原 付	小 計	大 型	中 型	準 中 型	普 通	軽	特 殊 車	小 計	大 型	中 型	準 中 型	普 通	軽	自動 二 輪	原 付	小 計	大 型	中 型	準 中 型	普 通	軽						特 殊 車	小 計	
信号無視		1		5	6		12				1	3		4				1				1								13	4	17	5	2.7		
最高速度違反												2		2																		2	2	2	0.3	
追越し違反				4	1		5																								5		5		0.8	
左折違反				5	1		6					3	1	4																	6	4	10	1	1.6	
交差点安全進行義務違反				3	5		8						1	1				18	16	4	7	45						3	5	8	53	9	62	27	9.8	
徐行場所違反				4			4					1	1	2				4	3		2	9						1	1	2	13	4	17	7	2.7	
指定場所一時不停止				9	8		18					1		1																	18	1	19	8	3.0	
積載不適当																																		1		
安全 ハンドル 操作不適 ブレーキ 操作不適				7	4		11	1		1	1	1		4																	11	4	15	4	2.4	
運 前 方 不注意 脇見				9	12		22	1	2	5	1		9					2			2									24	9	33	8	5.2		
職 義務 違反 動静不注視				12	16		28	2	4	4	2		12							1	1						1		1	29	13	42	3	6.6		
安全不確認				32	20		52	4	7	10	9		30				1	4	2		7						1	1	2	59	32	91	48	14.4		
安全速度	1			8	4	1	14	1	3	2	4		10					3		1	4	1					2		3	18	13	31	5	4.9		
予測不適				2	2		4					1		1				1				1						1		1	5	2	7	3	1.1	
その他																					1	1						1		1	1	1	2	1	0.3	
その他				31	20	3	57	3	2	2	9	8		24							4	1	5									62	24	86	8	13.6
不明																																				
違反なし																		73	66	2	3	144	4	1	5	20	19		49	144	49	193	77	30.5		
計		2		131	99	4	241	4	10	20	41	29	104				98	94	12	16	220	4	2	5	26	30		67	461	171	632	173	100.0			

安全運転管理者相互 64 件重複計上

(9)通行目的別

車種 通行目的	第1当事者														第2当事者														乗 用 計	貨 物 計	合 計	前 年 対 比	構 成 率	
	乗用							貨物							乗用							貨物												
	大 型	中 型	準 中 型	普 通	軽	自動 二 輪	原 付	小 計	大 型	中 型	準 中 型	普 通	軽	特 殊 車	小 計	大 型	中 型	準 中 型	普 通	軽	自動 二 輪	原 付	小 計	大 型	中 型	準 中 型	普 通	軽						特 殊 車
職業運転		1		2		2	5	3	3	5	5	3		19				1	2			3	3	1	2		2		8	8	27	35	6	5.5
業務運転		1		33	13	2	51	1	7	15	31	20		74				22	16	1	3	42	1	1	3	21	23		49	93	123	216	73	34.2
出勤				57	42		100				4	4		8				51	46	2	10	109					2	1	3	209	11	220	56	34.8
退社				39	44		85				1	2		3				24	30	9	3	66					3	4	7	151	10	161	38	25.5

安全運転管理者相互 64 件重複計上



## 16 踏切事故

\*この統計は、踏切において列車が関係した交通事故と、その事故によって生じた全死傷者を計上している。

### (1) 前年対比

区分	30年		29年		増減		全事故の増減率
	実数	全事故に占める率	実数	全事故に占める率	数	率	
件数	3	0.07	2	0.04	1	50.00	13.6
死者	2	5.13			2		29.1
傷者	1	0.02	2	0.03	1	50.00	13.2

### (2) 発生状況

発生日	曜日	昼夜別	発生場所	鉄道名	踏切種別	車種	死傷者数
3月10日	土	昼	東近江市平田町	近江鉄道八日市線 (柏木踏切)	第四種	自転車×列車	重傷1人
5月19日	土	夜	湖南省夏見	JR草津線 (夏見第二踏切)	第一種	自転車×列車	死者1人
9月27日	木	夜	彦根市岡町	JR琵琶湖線 (神宮踏切)	第一種	歩行者×列車	死者1人

(注1) 踏切種別 第一種とは、常時踏切警手が遮断機を操作している又は自動遮断機が設置されている踏切をいう。

2) 踏切種別 第三種とは、警報機のみが設置されている踏切をいう。

3) 踏切種別 第四種とは、踏切警手がおらず、遮断機も警報機も設置されていない踏切をいう。

## 17 ひき逃げ事故(事件)

### (1) ひき逃げ事故発生検挙状況

検挙状況		発生件数	検挙件数	検挙率	発生率
区分					
死	亡	2	2	100.0	0.0
重	傷	6	4	66.7	0.1
軽	傷	60	34	56.7	1.4
計		68	40	58.8	1.6

(注) 発生率 =  $\frac{\text{ひき逃げ事故件数}}{\text{全事故件数}} \times 100$

### (2) 年別推移

年		平成 26 年	平成 27 年	平成 28 年	平成 29 年	平成 30 年
区分						
全事故	件数	6,598	5,879	5,294	4,876	4,212
	指数	100	89	80	74	64
ひき逃げ	件数	53	34	47	60	68
	指数	100	64	89	113	128
発生率		0.8	0.6	0.9	1.2	1.6

(注) 発生率 =  $\frac{\text{ひき逃げ事故件数}}{\text{全事故件数}} \times 100$

### (3) 年別発生検挙状況

年		平成 26 年	平成 27 年	平成 28 年	平成 29 年	平成 30 年
区分						
発生件数	死亡		1	1	2	2
	重傷	9	7	9	8	6
	軽傷	44	26	37	50	60
	計	53	34	47	60	68
検挙件数	死亡		1	1	1	2
	重傷	7	4	7	5	4
	軽傷	31	21	23	32	34
	計	38	26	31	38	40
検挙率		71.7	76.5	66.0	63.3	58.8

第6 交通取締り関係

# 1 交通取締りの年別推移

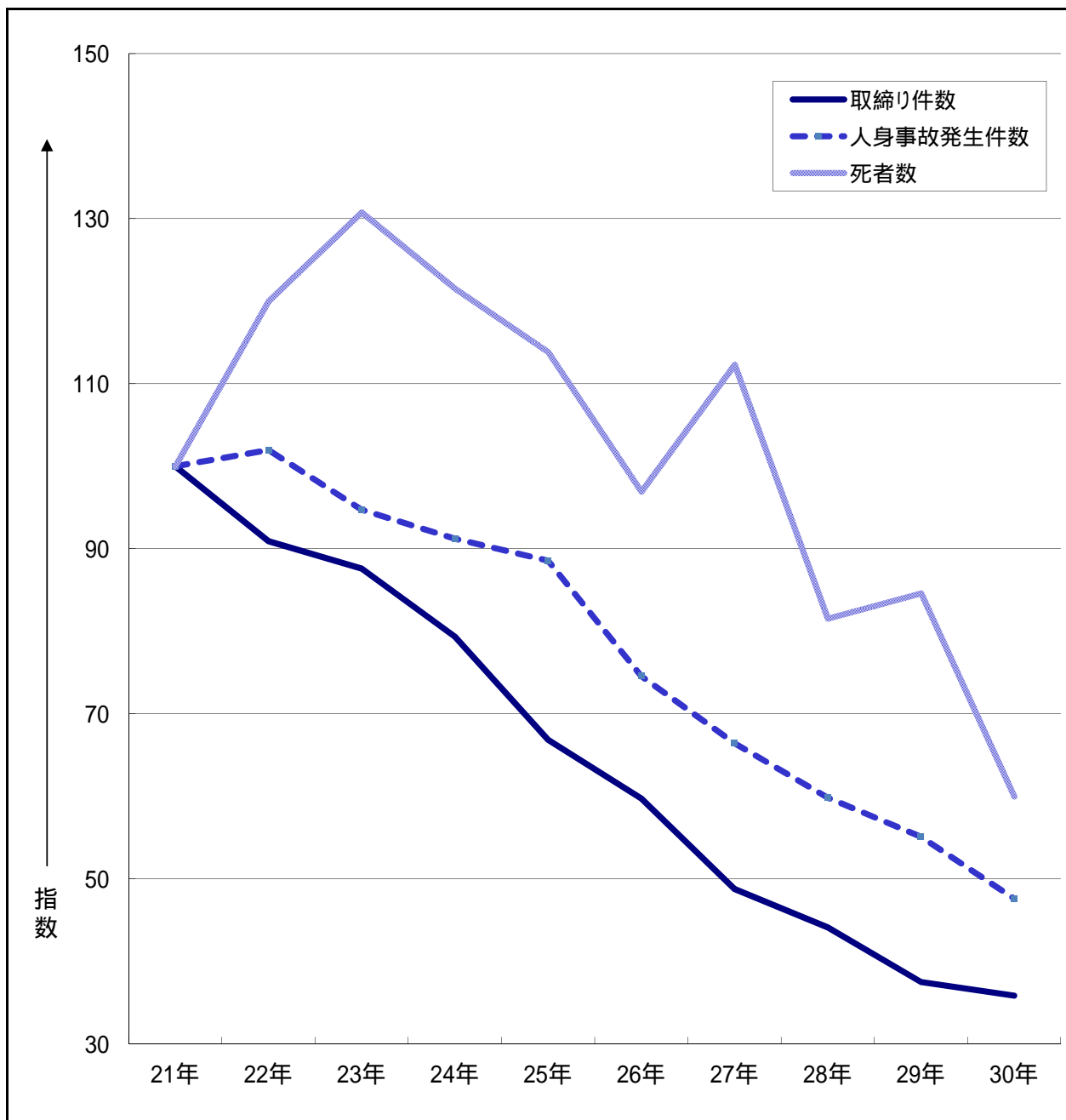

区分	年	21年	22年	23年	24年	25年	26年	27年	28年	29年	30年
取締り件数	件数	118,163	107,434	103,502	93,760	78,998	70,579	57,629	52,138	44,308	42,365
	指数	100	91	88	79	67	60	49	44	37	36
人身事故発生件数	件数	8,849	9,023	8,383	8,071	7,836	6,598	5,879	5,294	4,876	4,212
	指数	100	102	95	91	89	75	66	60	55	48
死者数	件数	65	78	85	79	74	63	73	53	55	39
	指数	100	120	131	122	114	97	112	82	85	60

取締り件数はすべて電算集計

(注) 取締り件数の中には駐車違反標章貼付件数は含まない。

## 2 路線別検挙状況

路線	区分	検挙数	構成率
国 道	1	1,966	4.6
	8	2,431	5.7
	21	14	0.0
	161	1,248	2.9
	303	71	0.2
	306	263	0.6
	307	464	1.1
	365	96	0.2
	367	17	0.0
	421	448	1.1
	422	77	0.2
	477	695	1.6
	高速	名 神	4,360
北 陸		1,108	2.6
京 滋 BP		48	0.1
新 名 神		1,474	3.5
主要地方道		4,234	10.0
一般県道		5,234	12.4
市町道		18,058	42.6
有料道路			
その他		59	0.1
計		42,365	100.0

## 3 時間別検挙状況

時間	区分	検挙数	構成率
0 ~ 1		621	1.5
1 ~ 2		305	0.7
2 ~ 3		148	0.3
3 ~ 4		103	0.2
4 ~ 5		131	0.3
5 ~ 6		164	0.4
6 ~ 7		274	0.6
7 ~ 8		1,177	2.8
8 ~ 9		1,386	3.3
9 ~ 10		1,824	4.3
10 ~ 11		5,063	12.0
11 ~ 12		6,030	14.2
12 ~ 13		2,515	5.9
13 ~ 14		2,297	5.4
14 ~ 15		4,528	10.7
15 ~ 16		5,491	13.0
16 ~ 17		4,822	11.4
17 ~ 18		2,390	5.6
18 ~ 19		972	2.3
19 ~ 20		368	0.9
20 ~ 21		338	0.8
21 ~ 22		437	1.0
22 ~ 23		550	1.3
23 ~ 24		431	1.0
計		42,365	100.0

## 4 曜日別検挙状況

曜日	区分	検挙数	構成率
日		6,200	14.6
月		6,170	14.6
火		6,066	14.3
水		5,216	12.3
木		5,145	12.1
金		7,222	17.0
土		6,346	15.0
計		42,365	100.0

5 性別年齢層別検挙状況

6 違反別検挙状況

7 車両別検挙状況

年齢層	区分	検挙数	構成率
～15	男	26	*
	女	3	*
16～19	男	758	1.8
	女	215	0.5
20～24	男	2,648	6.3
	女	1,081	2.6
25～29	男	2,703	6.4
	女	1,232	2.9
30～34	男	2,830	6.7
	女	1,303	3.1
35～39	男	2,997	7.1
	女	1,495	3.5
40～44	男	3,342	7.9
	女	1,680	4.0
45～49	男	3,213	7.6
	女	1,619	3.8
50～54	男	2,331	5.5
	女	1,146	2.7
55～59	男	1,887	4.5
	女	898	2.1
60～64	男	1,547	3.7
	女	741	1.7
65～69	男	1,827	4.3
	女	866	2.0
70～	男	2,973	7.0
	女	1,004	2.4
計		42,365	100.0

違反	区分	検挙数	構成率
無免許		204	0.5
酒酔い		3	*
酒気帯び		239	0.6
速度		5,219	12.3
信号無視		2,264	5.3
積載		9	*
通行区分		176	0.4
踏切不停止		635	1.5
歩行者妨害		1,296	3.1
整備不良		265	0.6
通行禁止		2,036	4.8
一時不停止		7,662	18.1
追越し		95	0.2
携帯電話等		8,672	20.5
割込み		2	*
合図		45	0.1
駐車		1,377	3.3
(標章貼付)		(5,395)	-
通行帯		389	0.9
故障車両		62	0.1
シートベルト		8,576	20.2
その他		3,139	7.4
計		42,365	100.0

車種	区分	検挙数	構成率
大型乗用		7	*
中型乗用		10	*
準中型乗用		1	*
普通乗用		18,569	43.8
軽四乗用		13,389	31.6
ミニカー		1	*
大型貨物		267	0.6
中型貨物		382	0.9
準中型貨物		960	2.3
普通貨物		2,101	5.0
軽四貨物		4,593	10.8
大型二輪		90	0.2
普通二輪		86	0.2
軽二輪		133	0.3
二種原		173	0.4
原付		1,598	3.8
大型特殊		3	*
小型特殊			
軽車両		1	*
その他		1	*
計		42,365	100.0

注 二輪車の車種別排気量

原付	0.050リットル以下
二種原	0.125リットル以下
軽二輪	0.250リットル以下
普通二輪	0.400リットル以下
大型二輪	0.400リットルを超える

(注1) \*は、小数点第1位に満たない数値を表す。

2) 駐車違反は、駐車違反標章貼付のうち切符作成分のみ。

(警察官・駐車監視員の駐車違反標章貼付件数5,395件は含まない。)

## 8 暴走族の実態と取締り状況

### (1) グループおよび人員

年	区分	グループ数	人 員		人 員
			グループ加入	未 組 織	
30	年	9	34	286	320
29	年	9	34	237	271
	増 減 数			49	49
	増 減 率			20.7	18.1

### (2) 年齢層別構成

区分	年齢層	15歳以下	16歳	17歳	18歳	19歳	20歳以上	計
		30年	人員	5	18	54	55	40
	構成率	1.6	5.6	16.9	17.2	12.5	46.3	100.0
29年	人員	4	16	52	33	53	113	271
	構成率	1.5	5.9	19.2	12.2	19.6	41.7	100.0

### (3) 学職別構成

区分	学職	学 生				公 務 員	会 社 員	運 転 手	自 動 車 関 連 工 員	店 員	職 工	農 林 漁 業	暴 力 団 体	そ の 他	無 職	計
		中 学 生	高 校 生	大 学 生	そ の 他											
30年	人員	1	10				24		2	2	74			159	48	320
	構成率	0.3	3.1				7.5		0.6	0.6	23.1			49.7	15.0	100.0
29年	人員	3	13				5		2	5	65			131	47	271
	構成率	1.1	4.8				1.8		0.7	1.8	24.0			48.3	17.3	100.0

違法行為を取行する旧車会員の数も含む。

(4) 暴走事案の発生状況

区分		年		増減数	増減率
		30年	29年		
い集・暴走回数		39	36	3	8.3
い集・暴走人員		225	193	32	16.6
参加車両	二輪	157	133	24	18.0
	四輪				
	計	157	133	24	18.0

(5) 道路交通法違反等の検挙状況(人員)

違反等 区分		道 路 交 通 法						刑 法 犯 ・ そ の 他					計	
		共同危険行為	無免許	速度	整備不良	信号無視	通行区分その他	暴力行為	窃盗	覚せい剤	シンナー	その他		
30年			8		3	4	1	25		1				42
逮捕人員						1								1
29年			11	1	6			25						43
逮捕人員			4					1						5

(6) 車両の押収状況

区分 年		二 輪 車		四 輪 車		計
		強 制	任 意	強 制	任 意	
30年			4			4
29年		2	2	2		6



第7 運輸免許關係

# 1 運転免許保有者数の年別推移

(警察庁電算調査)

区分	年別	21年	22年	23年	24年	25年	26年	27年	28年	29年	30年
男	人数	510,356	511,207	512,848	513,927	514,701	515,528	515,099	515,291	514,667	514,403
	指数	100	100	100	101	101	101	101	101	101	101
女	人数	419,630	423,379	427,625	432,054	436,391	439,804	441,947	444,338	446,582	449,162
	指数	100	101	102	103	104	105	105	106	106	107
計	人数	929,986	934,586	940,473	945,981	951,092	955,332	957,046	959,629	961,249	963,565
	指数	100	100	101	102	102	103	103	103	103	104
増加数		—	4,600	5,887	5,508	5,111	4,240	1,714	2,583	1,620	2,316
女性比率		45.1	45.3	45.5	45.7	45.9	46.0	46.2	46.3	46.5	46.6

## 2 運転免許試験関係

### (1) 運転免許試験年別推移

区分	年別	21年	22年	23年	24年	25年	26年	27年	28年	29年	30年
受験者数		55,394	56,799	54,868	55,314	54,348	52,050	51,199	51,137	49,281	50,061
合格者数		39,536	39,605	39,123	39,471	39,901	38,873	38,534	38,608	37,840	37,580
合格率		71.4	69.7	71.3	71.4	73.4	74.7	75.3	75.5	76.8	75.1

(注) 仮免許を含む。

### (2) 運転免許試験実施状況

種別	区分	受験者数			合格者数			合格率		
		30年	29年	増減数	30年	29年	増減数	30年	29年	比
第二種免許	大型	216	182	34	121	136	15	56.0	74.7	18.7
	中型	11	13	2	8	11	3	72.7	84.6	11.9
	普通	289	237	52	139	132	7	48.1	55.7	7.6
	大特	55	19	36	9	5	4	16.4	26.3	10.0
	牽引	15	36	21	8	5	3	53.3	13.9	39.4
	小計	586	487	99	285	289	4	48.6	59.3	10.7
第一種免許	大型	773	790	17	699	734	35	90.4	92.9	2.5
	中型	1,566	1,761	195	1,530	1,734	204	97.7	98.5	0.8
	準中型	872	507	365	793	495	298	90.9	97.6	6.7
	普通	20,497	20,312	185	14,825	15,064	239	72.3	74.2	1.8
	大特	1,051	1,107	56	747	774	27	71.1	69.9	1.2
	牽引	375	396	21	270	268	2	72.0	67.7	4.3
	大型二輪	1,012	1,046	34	918	993	75	90.7	94.9	4.2
	普通二輪	3,243	2,699	544	2,571	2,229	342	79.3	82.6	3.3
	小型限定	327	230	97	232	176	56	70.9	76.5	5.6
	小特	12	6	6	10	3	7	83.3	50.0	33.3
原付	2,164	2,214	50	1,181	1,183	2	54.6	53.4	1.1	
小計	31,565	30,838	727	23,544	23,477	67	74.6	76.1	1.5	
仮免許		17,910	17,956	46	13,751	14,074	323	76.8	78.4	1.6
合計		50,061	49,281	780	37,580	37,840	260	75.1	76.8	1.7

(注1) 普通二輪小型限定は内数で示す。

(注2) 平成29年3月12日に準中型が新設された。

### (3) 月別運転免許試験実施状況

種別 月	第二種免許						第一種免許										仮免許			合計	
	大型	中型	普通	大特	牽引	計	大型	中型	準中型	普通	大特	牽引	二輪	小特	原付	計	一般	教習所	計		
																					率
1	受	16	1	13	1	2	33	56	121	65	997	115	19	272	1	99	1,745	62	1,576	1,638	3,416
	合	6	1	4	0	1	12	50	121	65	743	82	14	223	0	46	1,344	19	1,220	1,239	2,595
	率	37.5	100.0	30.8	0.0	50.0	36.4	89.3	100.0	100.0	74.5	71.3	73.7	82.0	0.0	46.5	77.0	30.6	77.4	75.6	76.0
2	受	15		34	5	2	56	58	120	61	2,266	56	33	270	2	187	3,053	69	2,449	2,518	5,627
	合	10		9	2	1	22	54	120	60	1,792	33	24	221	2	96	2,402	15	1,929	1,944	4,368
	率	66.7		26.5	40.0	50.0	39.3	93.1	100.0	98.4	79.1	58.9	72.7	81.9	100.0	51.3	78.7	21.7	78.8	77.2	77.6
3	受	16	1	27	1		45	80	134	65	3,877	50	19	400		508	5,133	81	2,065	2,146	7,324
	合	11	0	14	0		25	77	132	64	3,013	37	16	302		363	4,004	16	1,650	1,666	5,695
	率	68.8	0.0	51.9	0.0		55.6	96.3	98.5	98.5	77.7	74.0	84.2	75.5		71.5	78.0	19.8	79.9	77.6	77.8
4	受	8		23	8	1	40	67	146	60	1,434	56	28	266	1	221	2,279	75	1,023	1,098	3,417
	合	5		13	1	0	19	61	145	55	979	44	16	196	1	106	1,603	20	816	836	2,458
	率	62.5		56.5	12.5	0.0	47.5	91.0	99.3	91.7	68.3	78.6	57.1	73.7	100.0	48.0	70.3	26.7	79.8	76.1	71.9
5	受	15	1	23	13		52	48	156	73	1,358	73	28	321	1	169	2,227	81	1,198	1,279	3,558
	合	11	1	17	1		30	45	155	68	910	45	19	274	1	77	1,594	18	952	970	2,594
	率	73.3	100.0	73.9	7.7		57.7	93.8	99.4	93.2	67.0	61.6	67.9	85.4	100.0	45.6	71.6	22.2	79.5	75.8	72.9
6	受	16	1	19	4	1	41	48	120	55	1,157	56	53	373	1	125	1,988	66	1,176	1,242	3,271
	合	12	1	10	1	0	24	46	116	51	725	40	32	326	1	57	1,394	10	913	923	2,341
	率	75.0	100.0	52.6	25.0	0.0	58.5	95.8	96.7	92.7	62.7	71.4	60.4	87.4	100.0	45.6	70.1	15.2	77.6	74.3	71.6
7	受	23	1	33	4	2	63	78	129	70	1,223	54	29	418	1	143	2,145	75	1,063	1,138	3,346
	合	15	1	13	0	2	31	72	125	64	796	40	23	351	1	73	1,545	18	840	858	2,434
	率	65.2	100.0	39.4	0.0	100.0	49.2	92.3	96.9	91.4	65.1	74.1	79.3	84.0	100.0	51.0	72.0	24.0	79.0	75.4	72.7
8	受	19	1	33	8		61	63	155	93	2,377	102	31	463	1	234	3,519	62	1,555	1,617	5,197
	合	8	0	19	1		28	62	150	83	1,734	50	27	376	1	116	2,599	6	1,209	1,215	3,842
	率	42.1	0.0	57.6	12.5		45.9	98.4	96.8	89.2	72.9	49.0	87.1	81.2	100.0	49.6	73.9	9.7	77.7	75.1	73.9
9	受	17		25	4		46	59	113	64	1,909	89	27	340		98	2,699	64	1,242	1,306	4,051
	合	8		7	2		17	50	111	60	1,486	83	23	281		61	2,155	17	1,025	1,042	3,214
	率	47.1		28.0	50.0		37.0	84.7	98.2	93.8	77.8	93.3	85.2	82.6		62.2	79.8	26.6	82.5	79.8	79.3
10	受	23	1	26		3	53	70	143	73	1,187	141	20	395	2	145	2,176	79	1,050	1,129	3,358
	合	11	1	13		2	27	57	140	62	784	104	11	311	1	75	1,545	17	855	872	2,444
	率	47.8	100.0	50.0		66.7	50.9	81.4	97.9	84.9	66.0	73.8	55.0	78.7	50.0	51.7	71.0	21.5	81.4	77.2	72.8
11	受	23	2	17	1	3	46	69	116	105	1,161	130	56	382	1	115	2,135	72	1,145	1,217	3,398
	合	10	2	8	1	2	23	61	108	84	781	94	42	330	1	56	1,557	9	949	958	2,538
	率	43.5	100.0	47.1	100.0	66.7	50.0	88.4	93.1	80.0	67.3	72.3	75.0	86.4	100.0	48.7	72.9	12.5	82.9	78.7	74.7
12	受	25	2	15	6	1	49	77	113	88	1,551	129	32	356	1	120	2,467	68	1,514	1,582	4,098
	合	14	1	11	0	0	26	64	107	77	1,082	95	23	299	1	55	1,803	13	1,215	1,228	3,057
	率	56.0	50.0	73.3	0.0	0.0	53.1	83.1	94.7	87.5	69.8	73.6	71.9	84.0	100.0	45.8	73.1	19.1	80.3	77.6	74.6
計	受	216	11	288	55	15	585	773	1,566	872	20,497	1,051	375	4,256	12	2,164	31,566	854	17,056	17,910	50,061
	合	121	8	138	9	8	284	699	1,530	793	14,825	747	270	3,490	10	1,181	23,545	178	13,573	13,751	37,580
	率	56.0	72.7	47.9	16.4	53.3	48.5	90.4	97.7	90.9	72.3	71.1	72.0	82.0	83.3	54.6	74.6	20.8	79.6	76.8	75.1

### 3 運転免許事務関係

#### (1) 月別運転免許関係事務取扱状況

区分 月	免 許 証 交 付 数										月 別 対 比	
	新規(併記)		更 新		再 交 付		国 外		計		増 減	
	30年	29年	30年	29年	30年	29年	30年	29年	30年	29年	数	率
1	1,263	1,282	19,572	19,755	456	553	231	215	21,522	21,805	283	1.3
2	2,382	2,616	17,873	18,521	431	430	255	223	20,941	21,790	849	3.9
3	3,920	4,212	18,184	19,249	539	542	309	273	22,952	24,276	1,324	5.5
4	1,582	1,445	16,481	16,618	438	442	257	208	18,758	18,713	45	0.2
5	1,563	1,464	16,610	16,101	499	516	243	240	18,915	18,321	594	3.2
6	1,348	1,456	14,921	15,625	413	430	253	249	16,935	17,760	825	4.6
7	1,513	1,328	16,372	16,253	451	481	332	327	18,668	18,389	279	1.5
8	2,555	2,292	17,012	17,724	488	538	343	344	20,398	20,898	500	2.4
9	2,112	2,350	14,995	15,974	390	476	192	242	17,689	19,042	1,353	7.1
10	1,506	1,477	16,928	17,093	515	477	244	207	19,193	19,254	61	0.3
11	1,487	1,449	15,986	16,997	414	489	202	237	18,089	19,172	1,083	5.6
12	1,771	1,674	16,059	17,441	435	477	233	210	18,498	19,802	1,304	6.6
計	23,002	23,045	200,993	207,351	5,469	5,851	3,094	2,975	232,558	239,222	6,664	2.8
前年 対比	増減数 43		6,358		382		119		6,664			
	率 0.2		3.1		6.5		4.0		2.8			

#### (2) 国外免許証交付状況

	交 付 者 数			国外免許証で運転できる自動車等の種類					申 請 者 の 国 籍 別 性 別			
	免許課 交付	警察署 交付	計	A	B	C	D	E	日 本 人		外 国 人	
									男	女	男	女
免許課	2,354	181	2,535	789	2,535	135	135	43	1,848	582	78	27
米原分室	559		559	194	559	35	35	7	406	116	26	11
合 計	2,913	181	3,094	983	3,094	170	170	50	2,254	698	104	38

( A = 二輪免許 B = 普通免許 B C D = 大型免許及び中型免許 E = けん引免許 )

渡 航 先	アメリカ	カナダ	オーストラリア	ヨーロッパ	アジア	中東	中南米	アフリカ	中近東	計
交付者数	1,414	121	261	509	542	143	42	27	35	3,094

渡航目的別	観光	業務	留学	技術指導	学術研究	競技訓練	家族同伴	永住	その他	計
交付者数	1,684	921	153	41	46	12	169	14	54	3,094

年 齢 別	16歳	17歳	18歳	19歳	20~30歳	31~40歳	41~50歳	51~60歳	61歳以上	計
交付者数			4	14	635	771	830	525	315	3,094

(3) 新規・再交付運転免許証交付状況

警察署	区分	新規(含併記)			再交付			
		即日交付	後日交付		計	即日交付	後日交付	計
			免許課	警察署				
大津	4,042	65		4,107	977	69	1,046	
草津	3,313	40		3,353	777	46	823	
守山	1,936	31		1,967	474	1	475	
甲賀	2,599	43		2,642	513	26	539	
近江八幡	1,362	21		1,383	310	14	324	
東近江	2,742	50		2,792	579	16	595	
彦根	2,252	18		2,270	556	7	563	
米原	563	8		571	172		172	
長浜	1,588	16		1,604	368	4	372	
木之本	350	5		355	95		95	
高島	781	93		874	179	16	195	
大津北	1,070	14		1,084	261	9	270	
計	22,598	404		23,002	5,261	208	5,469	
構成率	98.2	1.8		100.0	96.2	3.8	100.0	

(注1) 即日交付は、運転免許課(米原分室を含む。)で交付したものである。

2) 再交付の後日交付はすべて警察署で交付したものである。

(4) 住所地管轄警察署等別更新運転免許証交付実施状況

(県下全体)

区分 警察署等	即日交付							後日交付							
	申請者数	優良講習	一般講習	違反者講習	初回講習	高齢者講習	特定任意講習	申請者数	優良講習		一般講習	違反者講習	初回講習	高齢者講習	特定任意講習
									県内	経由					
大津	26,340	13,472	4,124	4,004	2,425	2,315		10,737	6,349	15	1,080	13	2	3,278	
草津	22,515	12,481	3,214	2,846	2,093	1,881		6,163	3,776	13	588	8	5	1,773	
守山	16,450	9,503	2,234	1,597	1,205	1,911		2,297	1,136	3	153	5	2	998	
甲賀	13,030	6,959	1,872	1,946	1,452	801		8,470	4,591	4	871	6	1	2,997	
近江八幡	8,370	4,638	1,302	1,156	855	419		5,214	2,824	3	498	4	2	1,883	
東近江	14,637	7,701	2,258	2,253	1,621	804		8,347	4,318	3	877	5	1	3,142	1
高島	3,389	1,706	511	596	442	134		3,382	1,622	2	368	10	3	1,376	1
大津北	7,233	3,683	1,170	1,166	643	571		2,689	1,281	5	211	8	5	1,179	
小計	111,964	60,143	16,685	15,564	10,736	8,836		47,299	25,897	48	4,646	59	21	16,626	2
率(%)	75.9	- - -	- - -	- - -	- - -	- - -	- - -	88.4	- - -	- - -	- - -	- - -	- - -	- - -	- - -
彦根	16,983	9,249	2,425	1,854	1,285	2,170		2,017	890	4	109	7	4	1,003	
米原	5,711	2,917	772	527	387	1,108		48	11	1	0	1	1	34	
長浜	10,737	5,743	1,640	1,285	966	1,103		2,735	1,214	4	200	8	1	1,308	
木之本	2,077	1,081	349	317	218	112		1,422	566	1	145	3	0	707	
小計	35,508	18,990	5,186	3,983	2,856	4,493		6,222	2,681	10	454	19	6	3,052	
率(%)	24.1	- - -	- - -	- - -	- - -	- - -	- - -	11.6	- - -	- - -	- - -	- - -	- - -	- - -	- - -
合計	147,472	79,133	21,871	19,547	13,592	13,329		53,521	28,578	58	5,100	78	27	19,678	2
率(%)	100.0	- - -	- - -	- - -	- - -	- - -	- - -	100.0	- - -	- - -	- - -	- - -	- - -	- - -	- - -

(注1) 即日交付は、運転免許課(米原分室を含む。)で交付したもの、後日交付は警察署及び県外で申請のあった者を集計している。

2) 県外での経由更新申請者は、後日交付経由欄に計上している。

(5) 日曜日における運転免許証更新事務取扱状況

区分 警察署	即 日 交 付							
	更新申請者数	優良講習	一般講習	違反者講習	初回講習	高齢者講習	特定任意講習	署別割合 (%)
大 津	8,148	4,728	1,290	1,208	701	221		21.3%
草 津	7,207	4,354	1,129	887	666	171		18.8%
守 山	4,600	2,905	704	477	363	151		12.0%
甲 賀	4,722	2,712	713	657	517	123		12.3%
近 江 八 幡	2,781	1,665	441	354	283	38		7.3%
東 近 江	4,627	2,644	730	649	524	80		12.1%
高 島	1,205	668	192	176	149	20		3.2%
大 津 北	1,973	1,129	311	289	183	61		5.2%
センター内計	35,263	20,805	5,510	4,697	3,386	865	0	92.2%
彦 根	1,890	1,028	314	313	218	17		4.9%
米 原	213	103	34	38	37	1		0.6%
長 浜	690	350	111	127	101	1		1.8%
木 之 本	185	79	30	34	39	3		0.5%
分室エリア	2,978	1,560	489	512	395	22	0	7.8%
合 計	38,241	22,365	5,999	5,209	3,781	887	0	100.0%

参 考 稼働日数 51 日  
 最多申請者数 1,017 人 (1月21日)

#### 4 行政処分関係

##### 行政処分執行状況

処分内容 処分事由		取消	停止				処分 猶予	合計	前年対比			
			長期	中期	短期	計			件数	増減数	増減率	
交通事故	死亡	25	7			7		32	32			
	傷害	52	11	119	243	373	2	427	461	34	7.4	
	物損	14	4	3	13	20		34	22	12	54.5	
	計	91	22	122	256	400	2	493	515	22	4.3	
法令違反	酒酔い	2						2	1	1	100.0	
	麻薬								1	1	100.0	
	共同危険行為								6	6	100.0	
	無免許	23						23	19	4	21.1	
	(停止中)	(10)						(10)	(6)	4	66.7	
	酒気帯び	150	45			45		195	222	27	12.2	
	無車検		3		45	48	1	49	47	2	4.3	
	無保険		1		8	9		9	11	2	18.2	
	速度超過	1 2点	10	93	1		94		104	110	6	5.5
		6点	4	9	21	590	620	1	625	844	219	25.9
		3点以下	1	9	8	63	80		81	125	44	35.2
	信号無視		3	9	26	38		38	49	11	22.4	
	通行禁止		7	3	20	30		30	43	13	30.2	
	通行区分		1		2	3		3	2	1	50.0	
一時不停止		4	7	28	39		39	35	4	11.4		
乗車・積載		1	1	8	10		10		10			
その他	2	20	25	47	92		94	93	1	1.1		
計	192	196	75	837	1,108	2	1,302	1,608	306	19.0		
その他	そまのか 峻し等	20	7	2	11	20		40	29	11	37.9	
	病気等	160	69	14		83		243	156	87	55.8	
合計		463	294	213	1,104	1,611	4	2,078	2,308	230	10.0	
前年対比	件数	431	293	234	1,347	1,874	3	2,308				
	増減数	32	1	21	243	263	1	230				
	増減率	7.4	0.3	9.0	18.0	14.0	33.3	10.0				

(注) ( ) は、無免許の内数である。



## 5 講習関係

### (1) 更新時講習実施状況

区分 会場別	優良運転者		一般運転者		違反運転者		初回更新者		合計	
	回数	受講者	回数	受講者	回数	受講者	回数	受講者	回数	受講者
大津	306	6,396	102	1,085					408	7,481
草津	200	3,818	99	583					299	4,401
守山	123	1,158	50	167					173	1,325
甲賀	217	4,597	108	881					325	5,478
近江八幡	126	2,687	74	506					200	3,193
東近江	204	4,094	102	842					306	4,936
日野	31	215	11	49					42	264
彦根	92	885	39	109					131	994
長浜	95	1,208	50	200					145	1,408
木之本	52	572	44	140					96	712
高島	94	1,608	94	368					188	1,976
大津北	94	1,319	42	234					136	1,553
各署計	1,634	28,557	815	5,164					2,449	33,721
免許課	1,368	59,830	592	16,664	592	15,647	592	10,892	3,144	103,033
		205		698		333		255		1,491
米原分室		19,430	386	5,237		3,994		2,726	386	31,387
		28		74		40		31		173
計	3,002	107,817	1,793	27,065	592	19,641	592	13,618	5,979	168,141
		233		772		373		286		1,664

受講者数の下段は特定失効者(外数)を示す。

### (2) 処分者講習実施状況

処分 年	平成30年	平成29年	前年対比		
			増減数	増減率	
短期	処分者	1,104	1,347	243	18.0
	受講者	974	1,213	239	19.7
	受講率	88.2	90.1		
中期	処分者	213	234	21	9.0
	受講者	152	181	29	16.0
	受講率	71.4	77.4		
長期	処分者	294	293	1	0.3
	受講者	145	169	24	14.2
	受講率	49.3	57.7		
合計	処分者	1,611	1,874	263	14.0
	受講者	1,271	1,563	292	18.7
	受講率	78.9	83.4		

(3) 違反者講習(コース別)受講者数

講習別	区分	回数	受講者		計
			男	女	
社会参加活動を含む講習		49	231	42	273
社会参加活動を含まない講習(実車講習)		86	164	60	224
計		135	395	102	497

(4) 運転適性検査実施状況

検査別	対象別	停止	特任講習	取消	違反者講習	計
		処分者	受講者	処分者	受講者	
検査人員		1,271		275	497	2,043
検査内容	ペーパーテスト	1,271		275	497	2,043
	四輪シミュレーター	1,267		266		1,533
	二輪シミュレーター	4		9		13
	C R T 運転適性検査					
計		2,542		550	497	3,589

## 6 都道府県別免許保有者数・保有率

都道府県	免許保有者数		人口	免許保有率	順位	
	男	女				
北海道	3,362,940	1,842,766	1,520,174	5,285,753	63.62	42
青森県	842,347	455,683	386,664	1,262,861	66.70	34
岩手県	832,716	452,940	379,776	1,240,742	67.11	31
宮城県	1,546,701	843,829	702,872	2,315,577	66.80	33
秋田県	671,260	361,913	309,347	981,016	68.42	20
山形県	763,136	405,595	357,541	1,090,247	70.00	13
福島県	1,298,162	707,000	591,162	1,863,732	69.65	16
東京都	8,003,513	4,595,393	3,408,120	13,822,133	57.90	47
茨城県	2,054,407	1,114,929	939,478	2,877,196	71.40	5
栃木県	1,397,760	753,364	644,396	1,945,954	71.83	4
群馬県	1,411,272	746,684	664,588	1,952,135	72.29	2
埼玉県	4,706,025	2,650,760	2,055,265	7,329,806	64.20	40
千葉県	4,037,218	2,265,527	1,771,691	6,254,585	64.55	39
神奈川県	5,639,499	3,223,660	2,415,839	9,176,594	61.46	44
新潟県	1,560,349	841,140	719,209	2,245,660	69.48	17
山梨県	591,742	315,945	275,797	817,480	72.39	1
長野県	1,483,887	784,927	698,960	2,063,298	71.92	3
静岡県	2,554,863	1,383,555	1,171,308	3,659,169	69.82	14
富山県	746,148	393,582	352,566	1,050,485	71.03	7
石川県	781,348	414,955	366,393	1,143,395	68.34	21
福井県	541,929	286,481	255,448	773,973	70.02	12
岐阜県	1,415,132	751,079	664,053	1,996,691	70.87	8
愛知県	5,122,520	2,800,154	2,322,366	7,536,775	67.97	26
三重県	1,261,297	670,107	591,190	1,791,336	70.41	10
<b>滋賀県</b>	<b>963,565</b>	<b>514,403</b>	<b>449,162</b>	<b>1,412,430</b>	<b>68.22</b>	<b>24</b>
京都府	1,581,529	867,538	713,991	2,590,895	61.04	45
大阪府	5,117,595	2,899,540	2,218,055	8,812,920	58.07	46
兵庫県	3,467,766	1,881,143	1,586,623	5,484,375	63.23	43
奈良県	890,392	471,697	418,695	1,339,011	66.50	35
和歌山県	665,764	344,424	321,340	934,707	71.23	6
鳥取県	380,207	200,742	179,465	560,397	67.85	27
島根県	459,115	245,216	213,899	680,031	67.51	29
岡山県	1,295,074	682,728	612,346	1,898,237	68.23	23
広島県	1,865,112	1,008,255	856,857	2,817,157	66.21	36
山口県	918,464	485,866	432,598	1,370,424	67.02	32
徳島県	520,851	271,319	249,532	735,970	70.77	9
香川県	677,056	354,953	322,103	962,032	70.38	11
愛媛県	922,939	482,577	440,362	1,351,783	68.28	22
高知県	480,338	251,823	228,515	706,126	68.02	25
福岡県	3,299,126	1,748,630	1,550,496	5,107,267	64.60	38
佐賀県	562,798	288,602	274,196	819,214	68.70	18
長崎県	854,300	457,211	397,089	1,340,600	63.73	41
熊本県	1,189,232	619,143	570,089	1,756,896	67.69	28
大分県	771,613	407,081	364,532	1,143,585	67.47	30
宮崎県	754,330	385,365	368,965	1,080,736	69.80	15
鹿児島県	1,106,886	569,776	537,110	1,614,233	68.57	19
沖縄県	944,701	494,702	449,999	1,447,561	65.26	37
計	82,314,924	44,994,702	37,320,222	126,443,180	65.10	

(注1) 免許人口は、平成30年12月末現在警察庁電算集計による。

2) 人口は、総務省統計局 推計人口参考表(平成30年10月1日現在)による。

## 7 市町別・年齢層別免許保有者数

市町	年齢層											計
	16歳 ～ 19歳	20歳 ～ 24歳	25歳 ～ 29歳	30歳 ～ 34歳	35歳 ～ 39歳	40歳 ～ 44歳	45歳 ～ 49歳	50歳 ～ 54歳	55歳 ～ 59歳	60歳 ～ 64歳	65歳 以上	
大津市	2,270	12,951	14,084	16,918	19,586	23,740	26,219	21,867	19,713	17,815	49,747	224,910
彦根市	945	5,081	5,352	6,206	6,772	8,115	8,365	6,957	6,426	6,036	16,744	76,999
長浜市	1,187	5,365	5,215	6,132	6,653	8,078	8,159	7,134	6,684	6,549	20,344	81,500
近江八幡市	606	3,242	3,690	4,583	5,187	5,686	5,827	4,711	4,429	4,410	13,540	55,911
草津市	838	6,125	6,244	7,534	9,268	10,681	10,682	8,542	6,423	5,725	17,187	89,249
守山市	623	3,346	3,681	4,762	5,658	6,697	6,832	5,005	4,123	3,759	10,810	55,296
栗東市	481	2,870	3,648	4,428	4,879	5,952	6,152	4,309	3,154	2,711	7,920	46,504
甲賀市	887	4,030	4,167	4,691	5,177	6,121	6,379	5,366	5,529	5,548	16,246	64,141
野洲市	367	2,009	2,442	2,786	3,127	3,887	3,842	3,042	2,572	2,653	8,210	34,937
湖南市	528	2,505	2,681	3,339	3,450	3,836	4,001	3,262	3,053	3,262	8,690	38,607
高島市	460	1,991	1,965	2,241	2,340	2,772	3,027	2,849	3,108	3,182	9,994	33,929
東近江市	1,273	5,275	5,422	6,189	6,950	7,985	7,968	6,887	6,432	6,455	19,087	79,923
米原市	365	1,799	1,731	2,111	2,233	2,497	2,565	2,402	2,496	2,373	7,037	27,609
市計	10,830	56,589	60,322	71,920	81,280	96,047	100,018	82,333	74,142	70,478	205,556	909,515
日野町	215	903	1,003	1,207	1,259	1,372	1,308	1,242	1,334	1,364	4,283	15,490
竜王町	137	715	570	612	722	761	733	697	756	827	2,247	8,777
愛荘町	250	1,008	1,093	1,293	1,456	1,659	1,524	1,136	1,087	1,032	3,109	14,647
豊郷町	86	284	324	374	470	509	516	375	359	450	1,140	4,887
甲良町	81	335	290	295	346	421	478	390	434	443	1,468	4,981
多賀町	64	296	310	369	432	452	448	404	414	466	1,613	5,268
町計	833	3,541	3,590	4,150	4,685	5,174	5,007	4,244	4,384	4,582	13,860	54,050
県計	11,663	60,130	63,912	76,070	85,965	101,221	105,025	86,577	78,526	75,060	219,416	963,565

(注)平成30年12月末現在の本県電算集計による。

## 8 申請取消件数・運転経歴証明書交付件数

### (1) 申請による運転免許の取消件数(自主返納者)の年別推移

年別	65 歳 以 上			小 計	その他 年 齢	合 計
	65～69歳	70～74歳	75歳以上			
平成26年	219	660	1,161	2,040	92	2,132
平成27年	372	998	1,491	2,861	147	3,008
平成28年	490	956	1,897	3,343	193	3,536
平成29年	463	880	2,991	4,334	209	4,543
平成30年	276	819	3,484	4,579	143	4,722

(注) 年齢は、取消申請日時点の年齢で計上している。

### (2) 運転経歴証明書交付件数の年別推移

年別	65 歳 以 上			小 計	その他 年 齢	合 計
	65～69歳	70～74歳	75歳以上			
平成26年	201	586	1,011	1,798	71	1,869
平成27年	341	895	1,258	2,494	109	2,603
平成28年	440	857	1,645	2,942	165	3,107
平成29年	425	815	2,688	3,928	187	4,115
平成30年	254	743	3,130	4,127	121	4,248

(注1) 再交付は除く。

2) 年齢は、申請日時点の年齢で計上している。

## 9 自動車教習所一覧表

(平成30年12月31日現在)

名 称	所 在 地	指定年月日	教 習 免 種	電話番号
陸上自衛隊中部方面混成団 大津自動車教習所	〒520-0106 大津市唐崎二丁目15番1号	S36.3.10	大型・牽引	077 523-0034
彦根自動車学校	〒522-0037 彦根市岡町180	S36.3.30	中型・準中型・普通・大自二・普自二	0749 22-4654
長浜自動車学校	〒526-0828 長浜市加田町950	S38.5.23	大・普・大型・中型・準中型・普通 ・大特・牽引・大自二・普自二	0749 62-1122
月の輪自動車教習所	〒520-2152 大津市月輪一丁目6-1	S38.5.27	大・普・大型・中型・準中型・普通 ・大特・牽引・大自二・普自二	077 545-2222
石部自動車教習所	〒520-3114 湖南市石部口四丁目1番1号	S38.9.26	中型・準中型・普通	0748 77-2855
真野自動車教習所	〒520-0232 大津市真野五丁目20番52号	S39.7.18	普・中型・準中型・普通・大自二 ・普自二	077 573-0580
近江八幡自動車教習所	〒523-0896 近江八幡市鷹飼町北一丁目12-7	S39.8.25	普・普通・大自二・普自二	0748 33-3639
アヤ八自動車教習所	〒520-3024 栗東市小柿八丁目1-9	S40.7.29	大型・中型・準中型・普通・大特・牽引 ・大自二・普自二	077 552-3081
大津自動車教習所	〒520-0015 大津市神宮町1-2	S40.12.23	普通	077 524-7749
膳所自動車教習所	〒520-2134 大津市瀬田六丁目5-7	S45.6.26 H5.7.20(旅客)	大・中・普・大型・中型・準中型 ・普通・大特・牽引・大自二・普自二 旅客(大型・中型・普通)	077 543-3335
北近江自動車学校	〒529-0205 長浜市高月町大字唐川1088	S46.4.15	普・大型・中型・準中型・普通・大特 ・大自二・普自二	0749 85-3188
近江八幡安全教育センター	〒523-0816 近江八幡市西庄町258	S52.12.17 S55.3.21(旅客)	大・中・普・大型・中型・準中型 ・普通・大特・牽引・大自二・普自二 旅客(大型・中型・普通)	0748 37-2131
八日市自動車教習所	〒527-0046 東近江市妙法寺町1101の29	S53.2.23	中型・準中型・普通・大特・大特(農) ・大自二・普自二	0748 25-1818
湖西自動車教習所	〒520-1533 高島市新旭町安井川1379-1	S53.11.14	中型・普通・大特・大自二・普自二	0740 25-4728
アヤ八水口自動車教習所	〒528-0005 甲賀市水口町水口1593-1	S55.12.25	中型・準中型・普通・大特・大自二 ・普自二	0748 62-7121
野洲自動車教習所	〒520-2342 野洲市野洲1436	S59.3.15	普通	077 587-0111
甲賀自動車教習所	〒528-0038 甲賀市水口町新町二丁目2-50	S63.4.22	普通	0748 62-6121
クレフィール湖東自動車教習所	〒527-0102 東近江市平柳町22番地3	H28.10.20	大型・牽引	0749 45-3794
一般社団法人 滋賀県指定自動車教習所協会	〒524-0104 守山市木浜町2294	S40.4.12 (認可)		077 585-1009

第 8 交 通 管 制 關 係

# 1 交通管制センターエリア区域図

(平成31年3月末現在)

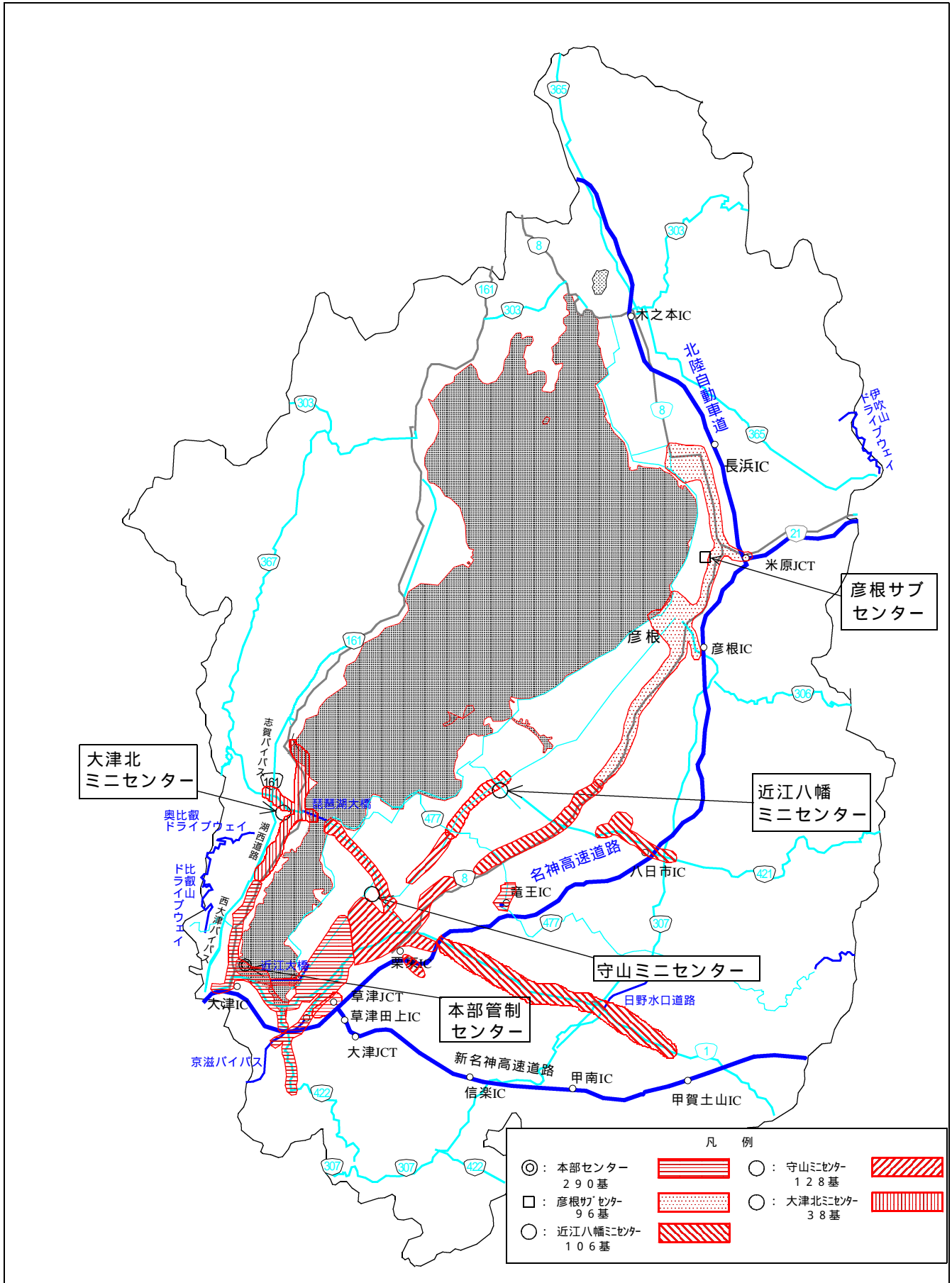



## 2 交通管制機器整備状況

平成30年度は、市道草津中央線他に感知器5基を増設し、渋滞対策を行った。

### (1) 本部センター機器整備数

機 器 名 称		30年度整備数	30年度末整備累計
中央装置	信号制御ブロック		1式
	交通情報ブロック		1式
	システム管理ブロック		1式
	情報交換ブロック		1式
	簡易交通情報提供用中央装置		1式
対向車接近表示装置用中央装置	-1式	0式	
端末装置	集中制御用信号機		253基
	連動制御用信号機		36基
	マルチボタン式情報板		13基
	セミフリーボタン式情報板		6基
	旅行時間計測装置		5基
	テレビカメラ		18基
	交通流監視用		3基
	違法駐車抑止		3基
	車両感知器	2基	790基
	光ビコーン		226基
バス感知器		5基	
対向車接近表示装置	-1基	0基	
中央線変移	中央装置		1式
	端末制御機		10基
	発光式道路標識制御機		12基
	可変標識用単位制御機		7基
中央線変移路線長		2km	
エリア内路線長		116.9km	
エリア内面積		39km <sup>2</sup>	

### (2) 彦根サブセンター機器整備数

機 器 名 称		30年度整備数	30年度末整備累計
端末装置	集中制御用信号機		86基
	連動制御用信号機		10基
	車両感知器		268基
	光ビコーン		118基
バス感知器		2基	
エリア内路線長		63.1km	
エリア内面積		21km <sup>2</sup>	

### (3) 近江八幡ミニセンター機器整備数

機 器 名 称		30年度整備数	30年度末整備累計
端末装置	集中制御用信号機		90基
	連動制御用信号機		15基
	車両感知器	1基	271基
	光ビコーン		77基
エリア内路線長		48.3km	
エリア内面積		16.1km <sup>2</sup>	

### (4) 守山ミニセンター機器整備数

機 器 名 称		30年度整備数	30年度末整備累計
端末装置	集中制御用信号機		104基
	連動制御用信号機		24基
	車両感知器	3基	275基
	光ビコーン		33基
エリア内路線長		42.5km	
エリア内面積		13.6km <sup>2</sup>	

### (5) 大津北ミニセンター機器整備数

機 器 名 称		30年度整備数	30年度末整備累計
端末装置	集中制御用信号機		29基
	連動制御用信号機		9基
	車両感知器		96基
	光ビコーン		26基
エリア内路線長		20.6km	
エリア内面積		7.3km <sup>2</sup>	

### (6) その他の機器整備数

機 器 名 称		30年度整備数	30年度末整備累計
高速走行抑止システム			5基

### 3 路線別主要地点交通量経年推移(日平均断面交通量)

#### (1) 国道1号

地点	年	平成25年	平成26年	平成27年	平成28年	平成29年	平成30年
横木二丁目		65,810 ( 100.0 )	65,639 ( 99.7 )	64,129 ( 97.4 )	64,022 ( 97.3 )	61,844 ( 94.0 )	60,621 ( 92.1 )
逢坂一丁目		37,212 ( 100.0 )	37,588 ( 101.0 )	37,688 ( 101.3 )	37,033 ( 99.5 )	35,998 ( 96.7 )	33,894 ( 91.1 )
大江三丁目		29,158 ( 100.0 )	25,731 ( 88.2 )	24,700 ( 84.7 )	25,521 ( 87.5 )	25,356 ( 87.0 )	24,621 ( 84.4 )
大路三丁目		62,941 ( 100.0 )	62,696 ( 99.6 )	49,333 ( 78.4 )	50,019 ( 79.5 )	47,670 ( 75.7 )	47,829 ( 76.0 )
栗東市大橋		22,846 ( 100.0 )	22,384 ( 98.0 )	22,506 ( 98.5 )	23,093 ( 101.1 )	22,308 ( 97.6 )	22,189 ( 97.1 )

#### (2) 国道8号

地点	年	平成25年	平成26年	平成27年	平成28年	平成29年	平成30年
栗東市宅屋		28,487 ( 100.0 )	27,234 ( 95.6 )	27,847 ( 97.8 )	27,513 ( 96.6 )	27,112 ( 95.2 )	26,901 ( 94.4 )
野洲市小篠原		21,243 ( 100.0 )	21,053 ( 99.1 )	20,994 ( 98.8 )	20,962 ( 98.7 )	21,153 ( 99.6 )	21,688 ( 102.1 )
近江八幡市友定町		19,783 ( 100.0 )	19,237 ( 97.2 )	18,939 ( 95.7 )	18,872 ( 95.4 )	18,570 ( 93.9 )	18,428 ( 93.2 )
彦根市外町		23,283 ( 100.0 )	23,045 ( 99.0 )	20,203 ( 86.8 )	20,856 ( 89.6 )	20,600 ( 88.5 )	21,896 ( 94.0 )
長浜市森町		18,405 ( 100.0 )	17,525 ( 95.2 )	17,719 ( 96.3 )	18,049 ( 98.1 )	17,629 ( 95.8 )	16,446 ( 89.4 )

#### (3) 国道161号(県道高島大津線) (注1)

地点	年	平成25年	平成26年	平成27年	平成28年	平成29年	平成30年
尾花川		29,291 ( 100.0 )	29,325 ( 100.1 )	29,373 ( 100.3 )	34,596 ( 118.1 )	34,678 ( 118.4 )	34,891 ( 119.1 )

#### (4) 県道

地点	年	平成25年	平成26年	平成27年	平成28年	平成29年	平成30年
由美浜		41,305 ( 100.0 )	47,013 ( 113.8 )	47,120 ( 114.1 )	44,213 ( 107.0 )	43,937 ( 106.4 )	44,604 ( 108.0 )
近江大橋		31,652 ( 100.0 )	45,561 ( 143.9 )	43,612 ( 137.8 )	44,455 ( 140.4 )	45,128 ( 142.6 )	45,975 ( 145.3 )
瀬田唐橋		20,203 ( 100.0 )	18,751 ( 92.8 )	18,653 ( 92.3 )	18,543 ( 91.8 )	18,259 ( 90.4 )	17,890 ( 88.6 )
守山市播磨田町		18,225 ( 100.0 )	19,158 ( 105.1 )	20,525 ( 112.6 )	19,712 ( 108.2 )	19,721 ( 108.2 )	19,012 ( 104.3 )
びわこ大橋		19,024 ( 100.0 )	19,055 ( 100.2 )	18,842 ( 99.0 )	18,819 ( 98.9 )	18,693 ( 98.3 )	18,382 ( 96.6 )

(注1) 平成30年4月1日に国道161号(大津市下阪本6丁目交差点～逢坂1丁目交差点)が県道に移管。

2) ( )内は、平成25年を100とした指数。

#### 4 主要地点別日平均交通量

平成30年

路線 地点	国 道 1 号						国 道 8 号				県道高島大津線			
	横木二丁目		大江三丁目		ハイパス一里山		栗東市宅屋		友定町		尾花川		びわこ大橋	
月	草津行	京都行	草津行	京都行	草津行	京都行	彦根行	大津行	彦根行	大津行	堅田行	浜大津行	今津行	浜大津行
1 月	27,911	30,055	11,145	12,598	13,303	12,509	12,409	13,147	8,655	8,565	15,465	16,586	8,709	8,558
前年比	4.0	1.1	0.8	2.2	1.8	0.8	1.7	0.2	2.9	0.8	0.3	1.5	0.3	0.4
2 月	28,530	30,355	11,623	13,153	13,869	13,071	13,033	13,858	9,118	9,009	16,166	17,145	9,054	8,862
前年比	0.8	5.9	0.2	2.8	0.7	2.7	1.9	0.1	0.1	0.7	0.2	1.7	0.0	1.7
3 月	26,438	27,810	11,914	13,462	14,682	14,007	13,290	14,193	9,519	9,382	16,656	18,001	9,208	9,231
前年比	13.9	17.0	0.3	3.3	2.0	0.6	0.3	1.8	0.9	0.0	1.0	1.4	1.9	1.0
4 月	24,857	24,981	11,609	13,158	13,963	13,415	13,076	13,920	9,353	9,157	16,720	17,991	9,253	9,286
前年比	19.5	24.1	1.0	3.0	1.6	0.8	0.8	1.5	0.0	1.2	0.3	0.0	1.2	0.9
5 月	-	-	11,589	13,044	13,881	13,283	12,948	13,847	9,370	9,107	16,765	18,057	9,207	9,389
前年比			2.8	3.9	2.7	5.4	0.0	1.0	1.6	1.8	1.2	1.2	2.1	2.0
6 月	25,857	25,987	11,848	13,291	13,995	13,622	13,063	14,042	9,426	9,250	16,990	18,354	9,336	9,396
前年比	18.7	20.3	0.0	2.9	1.0	1.0	1.2	1.1	0.2	1.3	0.7	0.1	1.8	1.3
7 月	32,722	33,111	11,659	12,883	13,817	13,230	12,919	13,974	9,341	9,159	17,060	18,579	9,438	9,505
前年比	2.2	0.7	2.6	7.1	4.2	3.9	3.1	3.6	2.7	2.8	1.8	0.3	2.1	1.7
8 月	33,993	34,790	11,695	13,172	13,930	13,387	13,206	14,339	9,535	9,261	16,822	18,609	9,543	9,185
前年比	0.7	0.1	1.0	3.7	5.6	0.2	0.9	1.4	0.8	1.7	0.7	0.2	0.9	7.6
9 月	31,965	33,051	11,402	12,936	13,446	13,039	12,928	13,802	9,297	9,022	16,500	18,309	9,161	9,040
前年比	0.7	2.8	3.5	5.7	5.1	5.5	2.3	3.1	2.4	3.1	1.6	0.7	2.2	3.2
10 月	32,576	33,577	11,549	12,965	13,957	13,166	13,264	14,092	9,602	9,290	17,142	19,090	9,221	9,470
前年比	20.8	16.3	1.6	3.2	0.1	1.4	2.8	1.6	2.6	1.0	4.3	6.6	0.7	3.0
11 月	32,357	33,353	11,542	12,975	13,955	13,267	13,196	14,043	9,508	9,196	17,082	19,088	9,059	9,294
前年比	32.7	29.0	3.0	5.0	0.8	1.9	0.0	0.8	1.1	2.5	1.8	4.9	2.6	3.7
12 月	30,537	32,017	11,333	12,897	13,937	13,154	12,664	13,555	9,140	8,879	16,730	18,780	9,156	9,027
前年比	10.1	5.9	3.7	5.7	1.2	2.5	1.6	1.4	1.6	1.9	3.0	7.0	0.1	2.7
平成30年平均	29,795	30,826	11,576	13,045	13,895	13,263	13,000	13,901	9,322	9,106	16,675	18,216	9,195	9,187
平成29年平均	29,989	31,855	11,758	13,598	13,704	13,450	13,044	14,068	9,356	9,214	16,662	18,016	9,320	9,373
増減比(%)	0.6	3.2	1.6	4.1	1.4	1.4	0.3	1.2	0.4	1.2	0.1	1.1	1.3	2.0

(注1) 月累計交通量を日平均交通量に換算

(注2) 表中の「-」はデータの欠損

# 主要地点別日平均交通量

平成30年

路 線	県道大津草津線				県道守山栗東線		国道8号		長浜近江・中山東上坂線			
	におの浜二丁目		近江大橋		八代		外町		八幡中山町			
月	方向	浜大津行	草津行	浜大津行	草津行	堅田行	栗東行	米原行	大津行	南行	西行	東行
1月		20,159	21,590	21,533	20,057	9,546	9,506	9,409	10,484	3,407	6,949	6,327
	前年比	7.0	4.9	8.7	10.0	8.1	0.1	1.8	16.6	1.2	12.0	1.1
2月		20,623	22,065	22,343	21,132	9,707	9,853	10,400	11,138	3,633	7,368	6,849
	前年比	3.8	2.8	7.1	11.0	2.0	0.1	6.3	6.8	1.1	7.4	0.4
3月		21,347	22,788	23,219	20,972	9,896	10,172	10,897	11,362	3,861	7,850	7,324
	前年比	0.4	0.3	4.1	14.6	0.2	0.1	4.4	4.3	1.6	6.3	0.0
4月		21,220	22,319	23,236	19,199	9,743	10,013	10,843	11,353	3,802	7,760	7,268
	前年比	1.2	0.5	8.7	19.2	0.5	0.7	7.0	5.9	0.8	10.8	0.0
5月		21,071	22,501	23,083	19,451	9,912	10,020	10,820	11,062	3,727	7,633	7,145
	前年比	1.2	0.6	1.6	18.6	2.8	1.6	4.3	4.0	0.7	11.3	1.0
6月		21,376	22,533	23,350	24,636	9,881	9,985	11,066	11,384	3,833	7,668	7,176
	前年比	0.2	1.0	3.8	3.4	1.2	1.2	7.5	6.5	0.1	15.2	3.6
7月		21,073	22,620	23,317	24,527	10,158	10,218	11,249	11,448	3,827	7,741	7,241
	前年比	1.8	0.8	2.8	0.6	3.0	1.3	8.1	5.5	1.3	15.6	5.8
8月		21,286	22,806	23,240	24,638	10,315	10,288	11,219	11,792	3,762	7,786	7,287
	前年比	0.2	0.6	3.0	2.9	4.7	0.8	8.0	8.6	0.4	7.1	0.6
9月		20,587	21,562	22,263	24,908	9,638	9,858	10,532	10,839	3,699	7,517	7,048
	前年比	3.7	4.5	1.4	4.2	0.9	2.4	2.7	1.4	1.7	8.5	1.6
10月		21,343	22,619	22,990	26,537	9,677	9,719	10,971	11,329	3,802	7,693	7,232
	前年比	1.8	2.0	19.7	9.4	0.6	2.1	15.1	7.3	0.2	12.8	2.1
11月		21,152	22,505	22,933	26,495	9,836	9,844	10,886	11,177	3,876	7,672	7,225
	前年比	0.5	0.9	9.4	10.3	0.7	1.3	9.4	5.1	0.4	11.4	0.8
12月		20,512	22,154	22,077	25,554	9,881	9,835	10,255	10,845	3,903	7,724	7,246
	前年比	1.0	1.4	3.9	22.8	0.6	2.0	3.4	2.7	0.6	5.4	0.1
平成30年平均		20,979	22,339	22,799	23,176	9,849	9,943	10,712	11,184	3,761	7,613	7,114
平成29年平均		21,288	22,649	21,513	23,615	9,664	10,057	10,058	10,542	3,766	6,908	7,070
増減比(%)		1.5	1.4	6.0	1.9	1.9	1.1	6.5	6.1	0.1	10.2	0.6

(注)月累計交通量を日平均交通量に換算

# 5 大津・草津・栗東・守山・野洲市内の日平均交通状況

本表は、交通管制エリアの車両感知器で収集した交通データを基に日平均交通状況として表している。  
 (渋滞時間は、300m以上の渋滞継続時間を集計)

凡例		渋滞時間 30分以上 1時間未満
		渋滞時間 1時間以上 2時間未満
		渋滞時間 2時間以上 3時間未満
		渋滞時間 3時間以上
		日平均交通量(台)

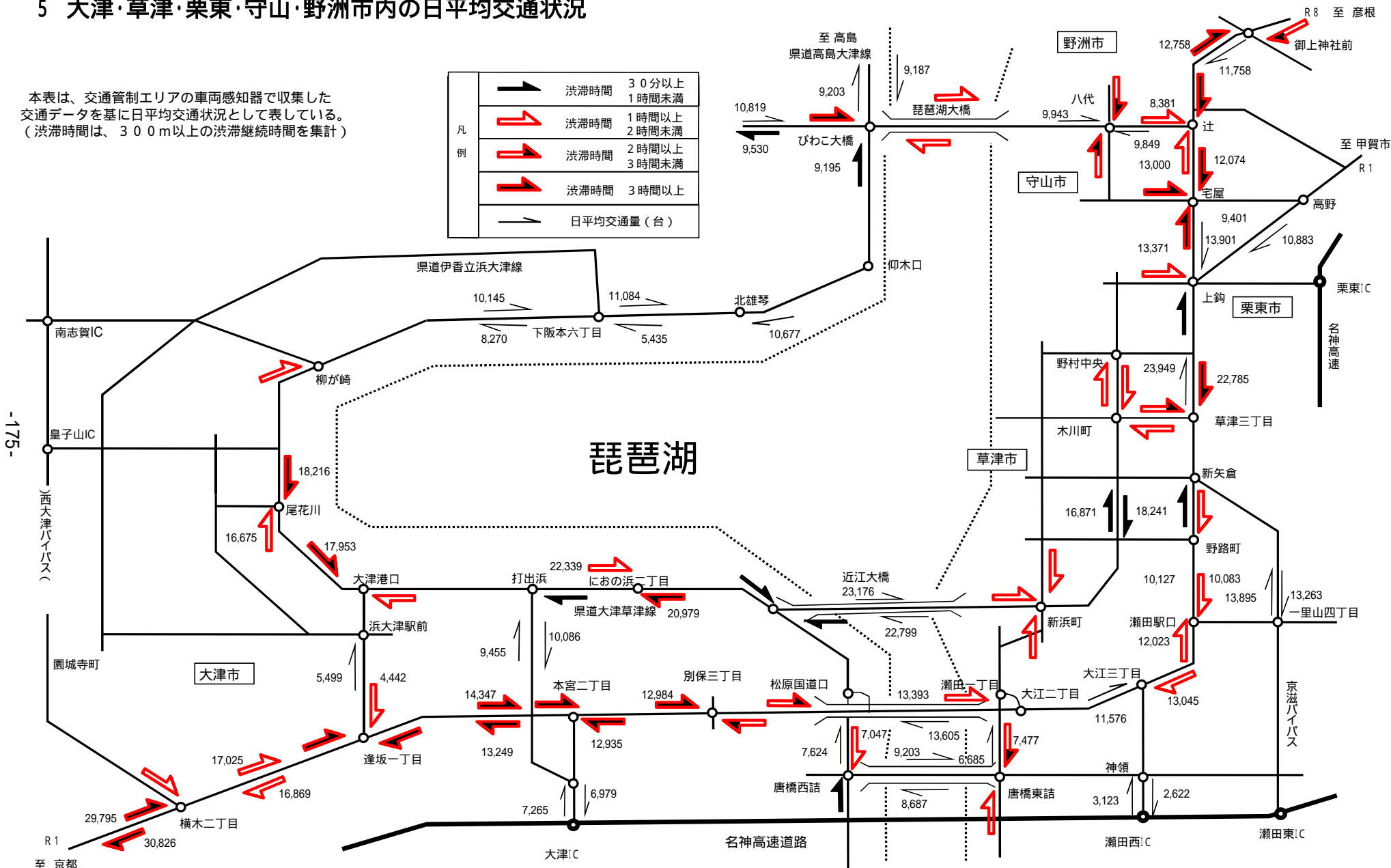

-175-

# 6 彦根・米原市内の日平均交通状況

凡例		渋滞時間 30分以上 1時間未満
		渋滞時間 1時間以上 2時間未満
		渋滞時間 2時間以上 3時間未満
		渋滞時間 3時間以上
		日平均交通量(台)

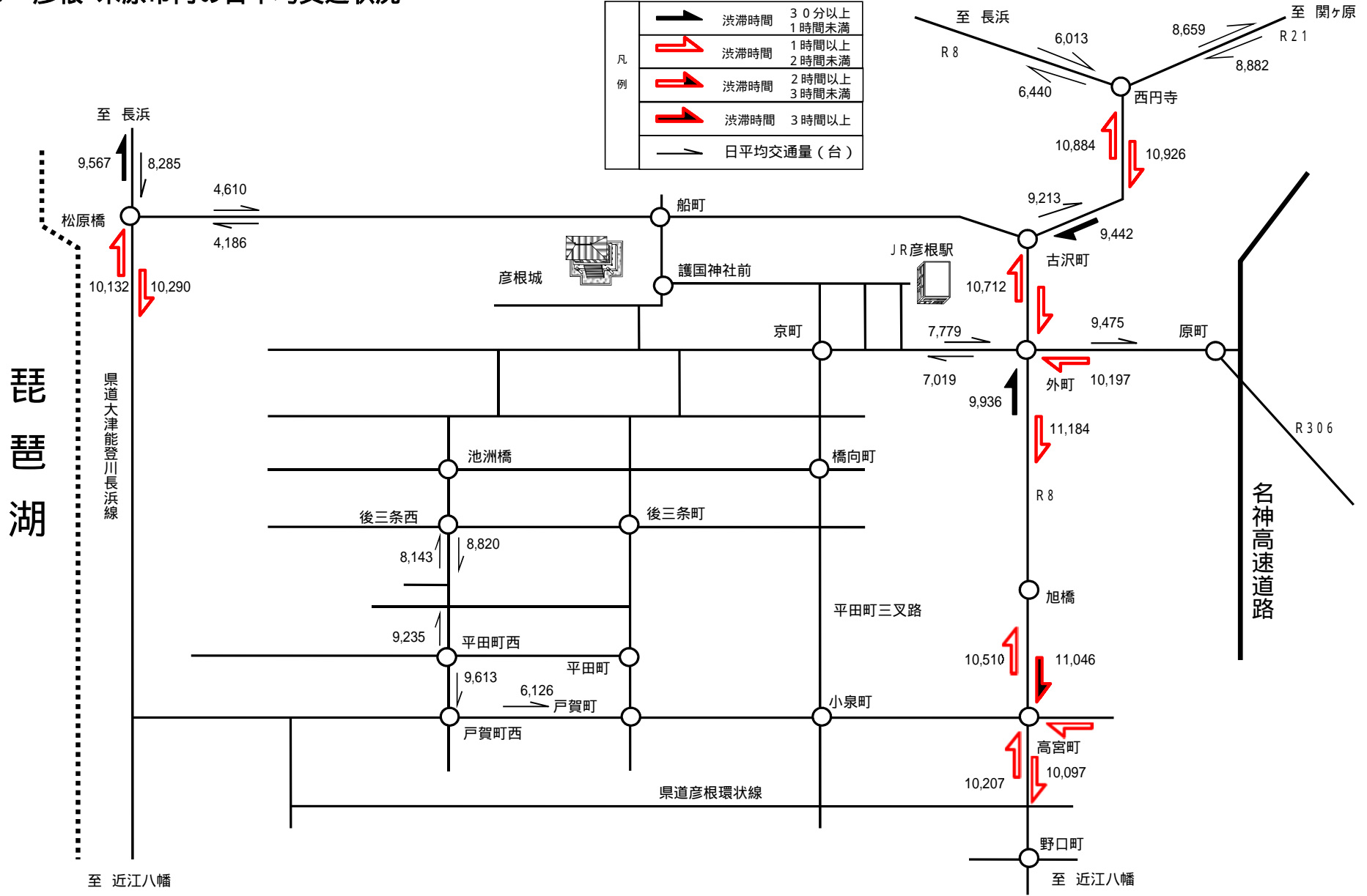

# 7 長浜市内の日平均交通状況

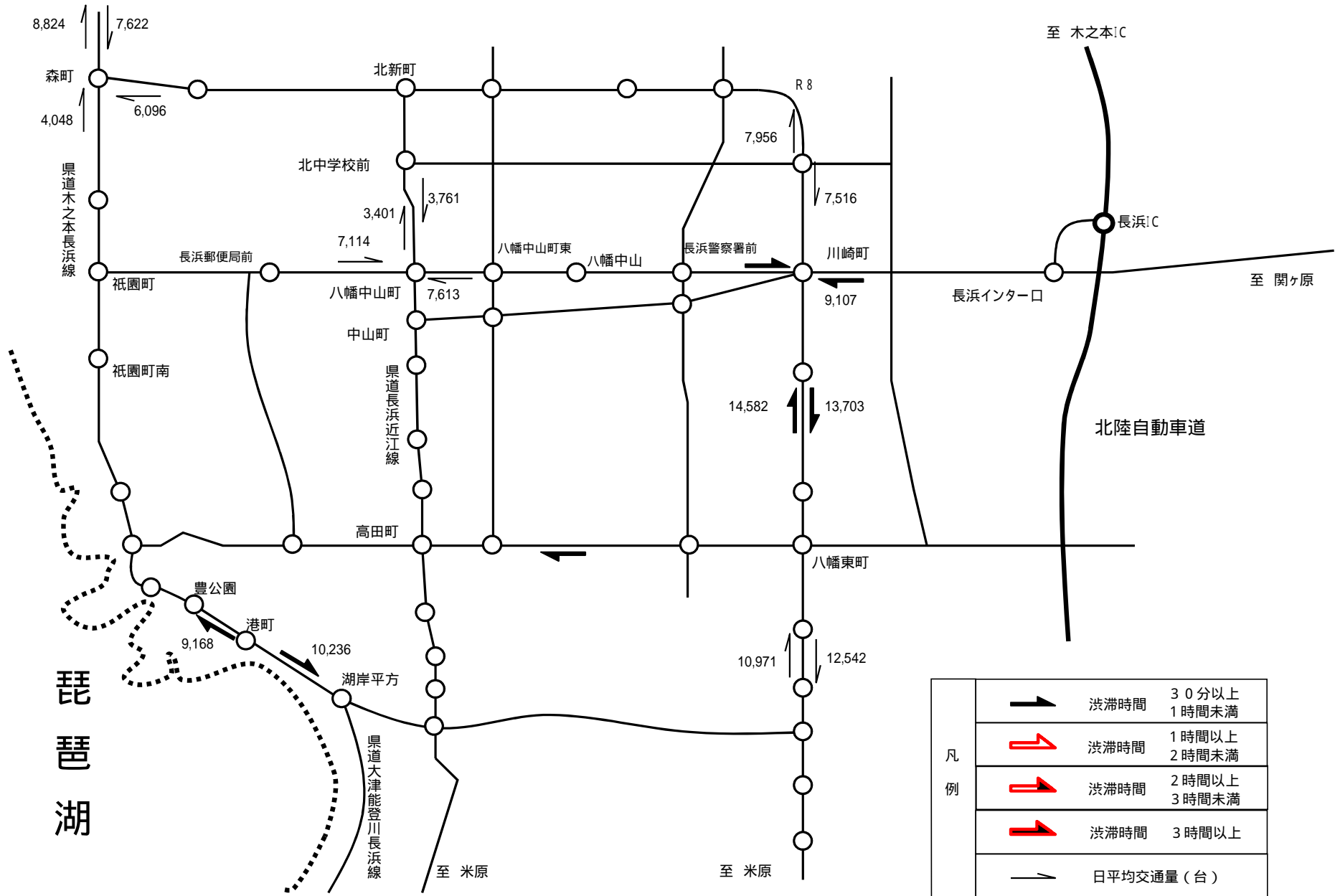

## 8 近江八幡市・愛荘町内の日平均交通状況

近江八幡市内の日平均交通状況

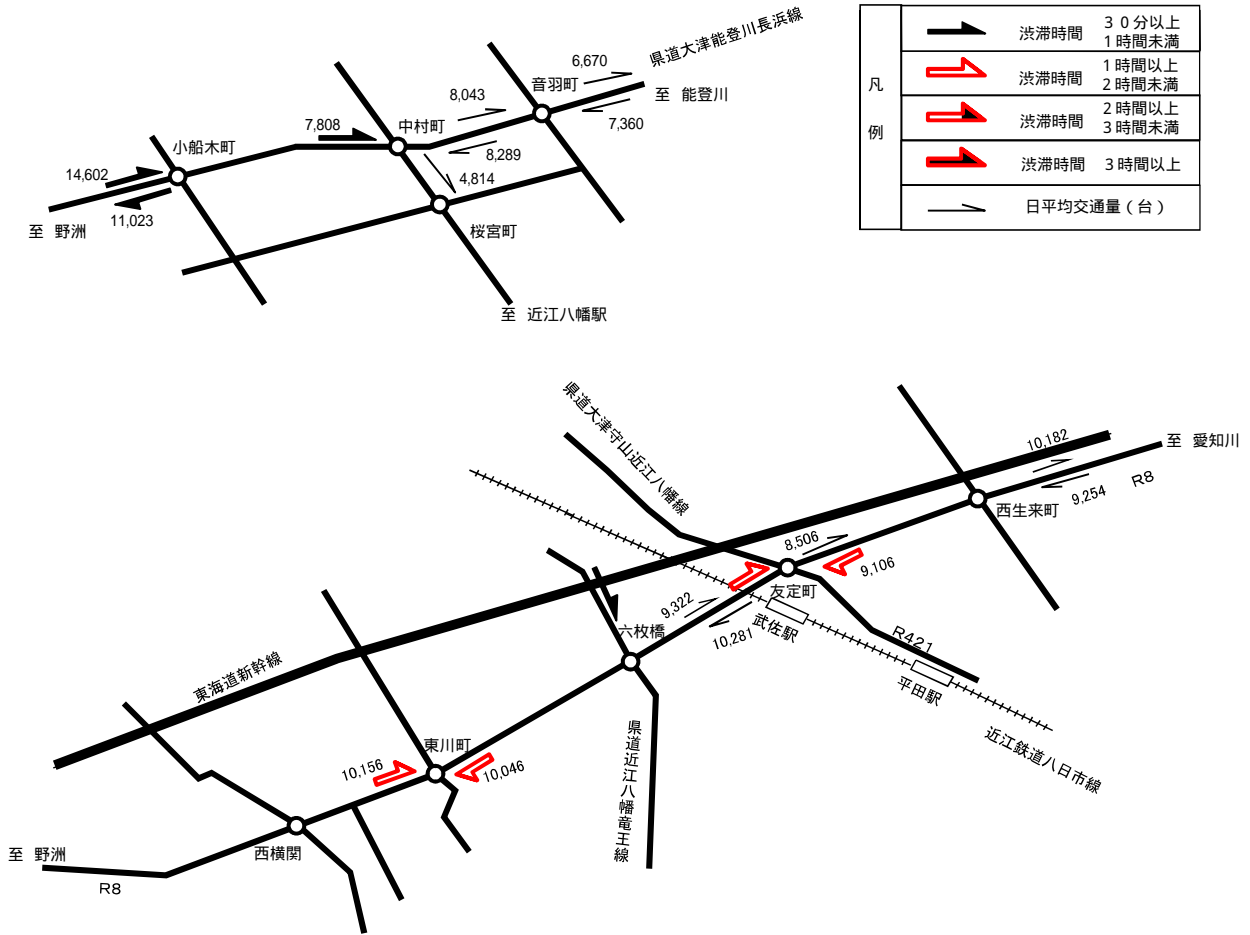

愛荘町内の日平均交通状況

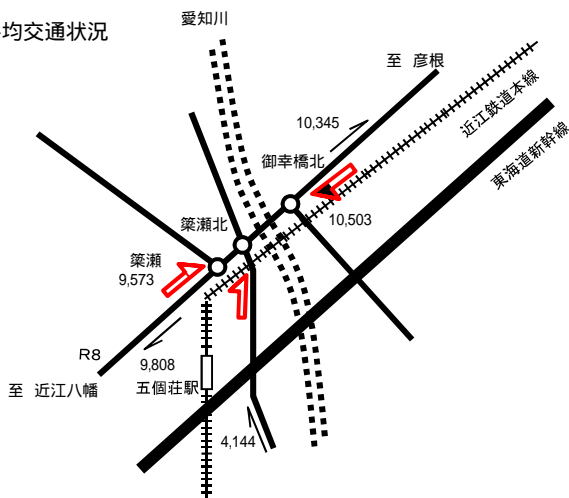



## 9 湖南・甲賀・東近江市内の日平均交通状況

湖南・甲賀市内の日平均交通状況

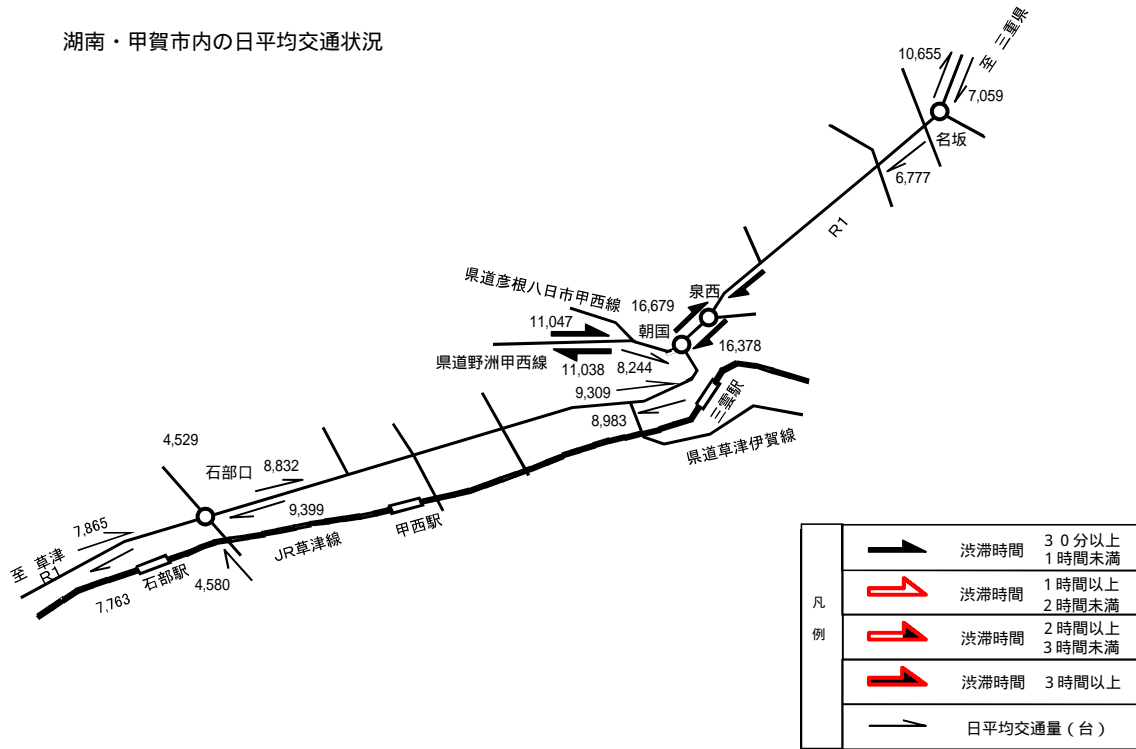

東近江市内の日平均交通状況

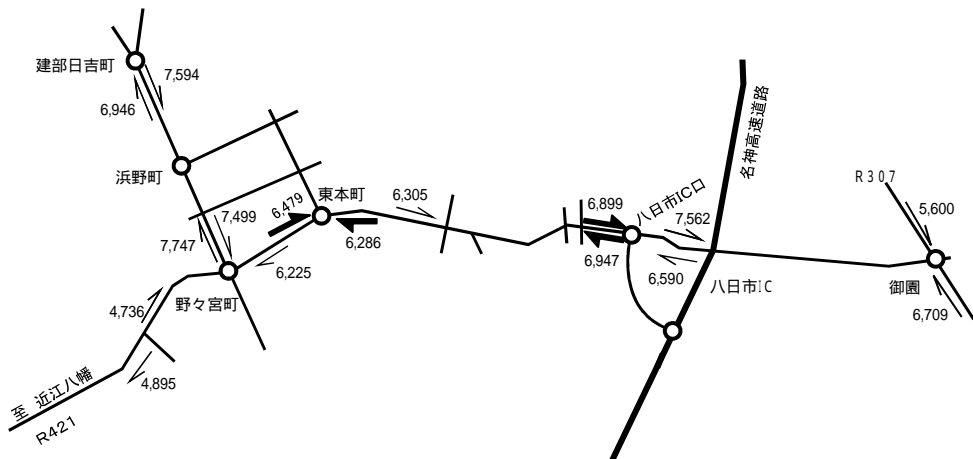



第 9 參 考 資 料

# 1 交通規制実施状況

平成31年3月末現在(概数)

実施状況 規制種別		30年度新規規制		30年度規制変更	30年度規制解除		累 計			
		区間・箇所	延長(m)・本数	延長(m)・本数	区間・箇所	延長(m)・本数	区 間	延 長 ( m )	箇 所	本 数
通 行 禁 止	歩行者専用道路				2	55	12	1,640		
	大型通行禁止				3	5,150	223	181,165		
	踏切通行禁止				5	5			154	154
	その他通行禁止			1,110			88	90,936		
	一方通行	1	140	125	5	1,431	601	202,927		
	指定方向外進行禁止	7	6		25	77			2,121	2,121
は み 禁				7,200	2	10,000	263	605,585		
最 高 速 度 区 間	70キ口						2	14,920		
	60キ口			20,070	2	10	6	32,040		
	50キ口	1	1,000	660	7	9,580	285	891,547		
	40キ口	1	2,500		25	19,370	684	864,740		
	30キ口	1	750	30,270	12	1,250	348	374,400		
	ゾーン <sup>30</sup> (駅前等の面規制を含む)	2	500				42	277,237		
	30キ口未満			1,570	2	380	12	6,980		
小 計		5	4,750	32,500	46	30,580	1,378	2,449,434		
転 回 禁 止							9	44,630	6	6
車 両 通 行 帯							358	21,540		
進行方向別通行区分 進路変更禁止				50			383	12,860		
原付車の右折方向(小回り)									58	58
徐 行					1	170	2	730	3	3
一 時 停 止		32	53	29	19	29			8,157	11,623
駐 停 車 禁 止							17	29,120		
駐 車 禁 止 ( 区 間 )		3	650	2,090	27	19,096	1,231	1,310,120		
駐 車 禁 止 ( 区 域 )					2	2,918	49	55,113		
時 間 制 限 駐 車 区 間				50			6	355		
停 止 禁 止 部 分					2	3			4	4
警 笛 鳴 ら せ					2	3,400	4	8,410		
自 転 車 歩 道 通 行 可				1,570	15	5,814	635	731,868		
自 転 車 歩 道 通 行 部 分 の 指 定		1	300	630	2	2,087	12	5,213		
横 断 歩 道		28	41	15	16	57			7,562	12,689
自 転 車 横 断 帯				11	8	14			873	1,607
歩 行 者 横 断 禁 止							8	9,880		
中 央 線 変 移							9	1,770		
二 段 停 止 線					1				10	10

## 2 信号機年度別設置状況

平成31年3月末現在

区分 年度	公安委員会管理					委任信号			合計	
	特定 事業	県単独事業		委任 引取	廃止	小計 (累計)	新設	廃止		小計 (累計)
		当初	補正							
昭和33年		1				3				3
34						3				3
35						3				3
36		5				8				8
37		4				12				12
38		9				21				21
39		16				37				37
40		27				64				64
41	20					84				84
42	20					104				104
43	24					128				128
44	8					136				136
45	17					153				153
46	49					202				202
47	78					280				280
48	64					344				344
49	72					416				416
50	17					433			54	487
51	62			12		507	3	12	45	552
52	41			1		549	4	1	48	597
53	41			1		591	2	1	49	640
54	43			4		638		4	45	683
55	63		10	6		717	3	6	42	759
56	58			4		779	4	4	42	821
57	38		40	9		866	5	9	38	904
58	34		19	6		925		6	32	957
59	24		10	7		966		10	22	988
60	24		16	6		1,012	2	6	18	1,030
61		39	2	2		1,055	1	2	17	1,072
62		40	8	2		1,105	1	2	16	1,121
63		52				1,157		4	12	1,169
平成元年		40	14		2	1,209	2		14	1,223
2		69			1	1,277	1		15	1,292
3		69			2	1,344	3	1	17	1,361
4		69			3	1,410	1		18	1,428
5		71		1	3	1,479	1	2	17	1,496
6		60	3		2	1,540	2	2	17	1,557
7		57			5	1,592	1	2	16	1,608
8		63			4	1,651	1		17	1,668
9		60			1	1,710	1	2	16	1,726
10		60			2	1,768	1		17	1,785
11		104			2	1,870		1	16	1,886
12		93				1,963	1	1	16	1,979
13		60			1	2,022	2		18	2,040
14	68	45			2	2,133			18	2,151
15	8	30	6		4	2,173			18	2,191
16	5	38			3	2,213			18	2,231
17	4	20			5	2,232			18	2,250
18	4	20			1	2,255	2		20	2,275
19	3	27				2,285	3		23	2,308
20	18	5				2,308		2	21	2,329
21	17	3				2,328			21	2,349
22	6	8	10		2	2,350		2	19	2,369
23	6	7				2,363			19	2,382
24	6	5			3	2,371			19	2,390
25	7	8			18	2,368			19	2,387
26		6			2	2,372	1	1	19	2,391
27		12			1	2,383			19	2,402
28	2	8			3	2,390			19	2,409
29		6			20	2,376		3	16	2,392
30		2			38	2,340	1	3	14	2,354

### 3 市町別信号機設置状況表

平成31年3月末現在

市 町 名	設 置 数		市 町 名	設 置 数	
	公安委員会	委 任		公安委員会	委 任
大 津 市	430	2	高 島 市	100	1
彦 根 市	177		東 近 江 市	223	2
長 浜 市	268	2	米 原 市	86	
近 江 八 幡 市	140	1	日 野 町	46	
草 津 市	183	1	竜 王 町	44	
守 山 市	127		愛 荘 町	43	
栗 東 市	96	1	豊 郷 町	15	
甲 賀 市	148	1	甲 良 町	23	
野 洲 市	88		多 賀 町	15	1
湖 南 市	88	2	合 計	2,340	14

### 4 路線別信号機設置状況表

平成31年3月末現在

路 線 別	設 置 数		路 線 別	設 置 数	
	公安委員会	委 任		公安委員会	委 任
国 道 1 号	119	2	国 道 4 2 1 号	31	
国 道 8 号	145		国 道 4 2 2 号	16	
国 道 2 1 号	12		国 道 4 7 7 号	72	
国 道 1 6 1 号	32		主 要 地 方 道	576	3
国 道 3 0 3 号	11	1	一 般 県 道	595	1
国 道 3 0 6 号	11	1	市 町 道	580	2
国 道 3 0 7 号	73	1	農 ( 免 ) 道	19	2
国 道 3 6 5 号	43		そ の 他 の 道 路		1
国 道 3 6 7 号	5		合 計	2,340	14

(注) 路線は、信号制御交差点の主道路側を計上したものの。

## 5 全国交通安全運動期間中の事故

年	区分	春の安全運動期間中の発生状況				秋の安全運動期間中の発生状況			
		実施期間	件数	死者	傷者	実施期間	件数	死者	傷者
昭和46年		4月5日～4月10日	106	3	145	9月21日～9月30日	180	2	237
		4月26日～5月1日	116	3	180				
昭和47年		4月6日～4月15日	180	9	232	9月21日～9月30日	180	3	197
昭和48年		4月6日～4月15日	162	11	267	9月21日～9月30日	133	2	184
昭和49年		4月6日～4月15日	121	4	165	9月21日～9月30日	121	2	184
昭和50年		5月12日～5月21日	82	2	99	9月22日～10月1日	96	7	130
昭和51年		4月6日～4月15日	100	5	122	9月21日～9月30日	90	6	131
昭和52年		4月6日～4月15日	81	4	97	9月21日～9月30日	100	3	136
昭和53年		4月6日～4月15日	100	4	118	9月21日～9月30日	100	5	124
昭和54年		5月11日～5月20日	92	4	107	9月21日～9月30日	76	1	100
昭和55年		4月6日～4月15日	85	4	110	9月21日～9月30日	88	3	125
昭和56年		4月6日～4月15日	83	4	98	9月21日～9月30日	81	2	100
昭和57年		4月6日～4月15日	64	7	77	9月21日～9月30日	67	4	72
昭和58年		5月11日～5月20日	109	2	135	9月21日～9月30日	117	4	140
昭和59年		4月6日～4月15日	105	7	130	9月21日～9月30日	69	5	73
昭和60年		4月6日～4月15日	102	5	128	9月21日～9月30日	99	8	122
昭和61年		4月6日～4月15日	110	2	148	9月21日～9月30日	91	2	114
昭和62年		5月11日～5月20日	76	5	96	9月21日～9月30日	84	3	93
昭和63年		4月6日～4月15日	77	3	94	9月21日～9月30日	72	1	85
平成元年		4月6日～4月15日	72	1	97	9月21日～9月30日	55	1	69
平成2年		4月6日～4月15日	57	2	75	9月21日～9月30日	53	5	67
平成3年		5月11日～5月20日	84	5	104	9月21日～9月30日	67	6	75
平成4年		4月6日～4月15日	76	5	103	9月21日～9月30日	107	10	128
平成5年		4月6日～4月15日	79	6	108	9月21日～9月30日	86	1	106
平成6年		4月6日～4月15日	136	4	183	9月21日～9月30日	139	5	174
平成7年		5月11日～5月20日	140	5	196	9月21日～9月30日	142	4	178
平成8年		4月6日～4月15日	94	4	125	9月21日～9月30日	108	3	143
平成9年		4月6日～4月15日	139	2	179	9月21日～9月30日	89	4	117
平成10年		4月6日～4月15日	130	2	178	9月21日～9月30日	160	6	213
平成11年		5月11日～5月20日	179	3	233	9月21日～9月30日	132	7	159
平成12年		4月6日～4月15日	182	4	240	9月21日～9月30日	162	1	214
平成13年		4月6日～4月15日	145	3	188	9月21日～9月30日	198	3	262
平成14年		4月6日～4月15日	184	2	229	9月21日～9月30日	165	2	211
平成15年		5月11日～5月20日	222	2	310	9月21日～9月30日	182	4	236
平成16年		4月6日～4月15日	293	0	366	9月21日～9月30日	241	5	307
平成17年		4月6日～4月15日	258	4	322	9月21日～9月30日	227	2	306
平成18年		4月6日～4月15日	228	2	303	9月21日～9月30日	213	0	279
平成19年		5月11日～5月20日	248	3	335	9月21日～9月30日	203	5	252
平成20年		4月6日～4月15日	204	1	270	9月21日～9月30日	217	1	263
平成21年		4月6日～4月15日	235	1	309	9月21日～9月30日	228	1	315
平成22年		4月6日～4月15日	240	3	300	9月21日～9月30日	234	2	290
平成23年		5月11日～5月20日	221	6	265	9月21日～9月30日	192	1	250
平成24年		4月6日～4月15日	161	1	209	9月21日～9月30日	185	2	233
平成25年		4月6日～4月15日	171	3	233	9月21日～9月30日	159	2	207
平成26年		4月6日～4月15日	167	1	217	9月21日～9月30日	152	4	207
平成27年		5月11日～5月20日	160	4	204	9月21日～9月30日	133	2	176
平成28年		4月6日～4月15日	130	1	150	9月21日～9月30日	110	2	131
平成29年		4月6日～4月15日	115	1	134	9月21日～9月30日	118	3	147
平成30年		4月6日～4月15日	108	1	133	9月21日～9月30日	92	3	121

## 6 交通安全教育DVD

(平成31年2月末現在)

(注1) 貸出し機関欄の は県警本部、 は県庁、 は交通安全協会

貸出し機関	題名	対象(向)	時間(分)	購入年
	おじゃる丸 ひろみちおにいさんの たのしい! こうつうあんぜん	幼 児	26	H19
	いつまでも安心して暮らすために ~高齢者の交通安全~	高 齢 者	22	H21
	光が命を守る! ~夜間の交通事故を防ぐ反射材~	一 般	17	H22
	命を守る 後部席シートベルト! ~被害者にも加害者にもならないために~	一 般	19	H24
	交通安全教育実技事例映像集	指 導 者	130	H25
	生徒向け自転車交通安全教室	小・中・高校生	17	H26
	きずなの町物語 第1弾	高 齢 者	37	H26
	中高年の歩行中事故を防止するために	高 齢 者	26	H27
	生活道路での交通事故を防ぐために	一 般	14	H28
	きずなの町物語 第2弾	高 齢 者	63	H30
	あの日に戻れたら	一 般	31	H31
	マギー司郎のお年寄りの交通安全	高 齢 者	20	H21
	いつまでも安心して暮らすために ~高齢者の交通安全~	高 齢 者	22	H21
	まめうしくんの交通安全 ~宝さがしの旅だっし~	幼 児	12	H21
	あさりちゃんの自転車安全教室	幼 児	10	H22
	自転車は車の仲間です。- 自転車を安全に乗るため -	一 般	24	H22
	新しい自転車の交通ルール	一 般	15	H22
	交通ルールを守る。大切な命を守る。	一 般	4	H23
	ドライバーのための安全運転の基礎知識 (*テーマ別に再生可)	一 般	60	H23
	こうつうルール、チェックだワン!	幼 児	12	H23
	どう防ぐ交差点事故 ~事故現場に学ぶ~	一 般	21	H24
	むしむし村の交通安全	幼 児・小学低学年	12	H24
	もし、やり直せるなら...グッドドライバーへの道	一 般	22	H25
	はなかつぱの交通安全 ケーキを求めて右・左・右	幼 児・小学低学年	13	H25
	鉄丸くんといっしょに考えてみよう	幼 児・小学低学年	24	H26
	ふみきりってなあに?	幼 児・小学低学年	9	H26
	自転車の交通ルールを覚えよう ~小学生の交通安全~	小 学 生	15	H26
	無事故でGO! セーフティドライブのポイント ~慣れと油断が事故を招く~	一 般	19	H26
	忍者玉丸 ルールを守って交通安全!!の巻	幼 児・小学低学年	12	H28
	今すぐチェック自転車の交通ルール	一 般	16	H28
	アランくんのこうつうルールをまもうね!	幼 児・小学低学年	12	H29



(注1) 貸出し機関欄の は県警本部、 は県庁、 は交通安全協会

貸出し機関	題 名	対 象 ( 向 )	時間(分)	購入年
	ズッコケロボの自転車の交通安全	小 学 低 学 年	16	H29
	サヤカと自転車との約束～守ろう！自転車の交通ルール～	小 学 低 学 年	25	H29
	事故を起こさないための運転行動	一 般	20	H30
	三太郎とかぐや姫の交通安全	幼 児 ・ 小 学 低 学 年	14	H30
	あの時『ボク』は自転車で...	小 学 生	20	H30
	シルバー世代のみなさん！正しい道路の横断、してますか？	高 齢 者	18	H30
	見直そう！あなたの運転	一 般	20	H30
	三遊亭小遊三の高齢者の交通安全	高 齢 者	17	H30
	三びきの子ぶた交通安全	幼 児 ・ 小 学 低 学 年	14	H31
	守ろう！自転車の交通ルール 中学生・高校生の自転車の安全な乗り方	中 学 生 ・ 高 校 生	20	H31
	警告！ヒヤリ・ハットの教訓～小さな油断が重大事故を招く～(字幕入り)	四 輪	25	H19
	できたかな？ あんぜんかくにん ～ケンタとニヤンタのこうつうあんぜん～	こ ど も	13	H19
	ここに注意！ 歩行者・自転車・バイク事故	歩 行 者 ・ 自 転 車 ・ 二 輪	17	H19
	あなたも今日からベストドライバー ～安全・安心を守るポイント～	運 転 者	24	H20
	サル太郎 ヘルメットはかぶってね ～自転車にのるときのやくそく～	幼 児 ・ 小 学 低 学 年	15	H21
	クーニャンの交通安全「正しい自転車の乗り方」	小 学 低 学 年	15	H22
	高齢者の自転車と歩行 ～立場かわれば気も変わる～	高 齢 者	22	H22
	もっと減らせる！交通事故 ～プロに学ぶ安全運転～	運 転 者	23	H22
	暗やみは危険がいっぱい(アニメ)	こ ど も	15	H24
	安全の指定席 チャイルドシート	四 輪 ・ こ ど も	16	H24
	見る待つ止まる確かめる ～シルバーエイジの交通安全～	高 齢 者	26	H24
	見落とすな！路上の危険・心の危険	四 輪	25	H24
	飲酒運転 許されない犯罪	四 輪	23	H24
	なぜ、自転車事故は起こったか	自 転 車	24	H24
	ケーススタディ 中学生の自転車事故	自 転 車	18	H24
	ドライブレコーダーの証言 ～危険予測を学ぶ～	四 輪	23	H24
	従業員の交通事故と企業リスク	四 輪	22	H27
	衝突！安全への過信 ～油断・不注意・思い込み～	四 輪	24	H27
	死角に潜む危険～事事例に学ぶ危険予測・危険回避	四 輪	24	H27
	奪われた夢 ～危険への想像力で事故を防ぐ～	四 輪	24	H27
	ある営業マンの体験から・・・ ～ドライブレコーダーから学ぶ事故防止のポイント～	四 輪	18	H27
	歩行者事故を起こさない運転 ～ドライバーのためのチェックポイント～	四 輪	17	H27

(注1) 貸出し機関欄の は県警本部、 は県庁、 は交通安全協会

貸出し機関	題 名	対 象 ( 向 )	時間(分)	購入年
	絶対ダメ！飲酒運転「しない！」「させない！」「ゆるさない！」	四 輪	21	H28
	ドライブレコーダーからの警告！ ～あなたの運転は大丈夫か？～	四 輪	25	H28
	事故を起こさないための運転行動 ～ドライブレコーダー映像から考える～	四 輪	20	H30
	交通事故ゼロへの決意 ～あなたと会社を守る～	四 輪	24	H30
	点灯せ！心のヘッドライト ～歩行者との交通事故を防ぐ運転の心得～	四 輪	28	H30

以上の作品につきましては、各機関より貸出しをおこなっております。御希望の方は、貸出し先の機関を確認の上、下記までお問い合わせ下さい。

機関の区分	貸 出 し 機 関	住 所	電 話 番 号
	滋賀県警察本部 交通企画課 ふれあいチーム	大津市打出浜1番10号	077 - 522 - 1231
	滋賀県庁 交通戦略課 交通安全対策室	大津市京町四丁目1番1号	077 - 528 - 3682
	滋賀県交通安全協会	守山市木浜町2294番地	077 - 585 - 2750

## 7 県及び市町の交通安全対策関係窓口一覧表

### (1) 県関係

交通安全対策主管課	所在地	電話番号
土木交通部交通戦略課 交通安全対策室	大津市京町四丁目1-1	077-528-3682
大津合同庁舎 大津土木事務所 経理用地課	大津市松本一丁目2-1	077-524-2812
南部合同庁舎 南部土木事務所 経理用地課	草津市草津三丁目14-75	077-567-5433
甲賀合同庁舎 甲賀土木事務所 経理用地課	甲賀市水口町水口6200	0748-63-6153
東近江合同庁舎 東近江土木事務所 経理用地課	東近江市八日市緑町7-23	0748-22-7733
湖東合同庁舎 湖東土木事務所 経理用地課	彦根市元町4-1	0749-27-2241
湖北合同庁舎 長浜土木事務所 経理用地課	長浜市平方町1152-2	0749-65-6636
木之本合同庁舎 長浜土木事務所木之本支所 管理課	長浜市木之本町黒田1234	0749-82-3435
高島合同庁舎 高島土木事務所 経理用地課	高島市今津町今津1758	0740-22-6043

### (2) 市町関係

	交通安全対策主管課等	電話番号		交通安全対策主管課等	電話番号
大津市	自治協働課	077-528-2816	日野町	住民課	0748-52-6578
彦根市	交通対策課	0749-30-6134	竜王町	生活安全課	0748-58-3703
長浜市	市民活躍課	0749-65-8722	愛荘町	総合政策課	0749-42-7684
近江八幡市	人権・市民生活課	0748-36-5515	豊郷町	総務課	0749-35-8112
草津市	交通政策課	077-561-2343	甲良町	総務課	0749-38-3311
守山市	市民協働課	077-582-1148	多賀町	総務課	0749-48-8120
栗東市	土木交通課	077-551-0291			
甲賀市	生活環境課	0748-65-0686			
野洲市	危機管理課	077-587-6089			
湖南市	生活環境課	0748-71-2325			
高島市	交通対策課	0740-22-0058			
東近江市	交通政策課	0748-24-5658			
米原市	防災危機管理課	0749-52-6630			

平成31年4月1日現在

## 8 交通事故相談案内

交通事故による損害賠償や相手方との話し合い、治療費に関することなどでお困りのときは、交通事故相談所へお気軽にご相談ください。

相談はすべて無料、秘密厳守です。

### 常設相談(巡回相談)

#### 相談内容

交通事故全般に関する相談

交通事故の過失割合に関する相談

交通事故の解決までの流れに関する相談

各関係機関への斡旋

#### 相談取扱い時間

9時～12時・13時～16時(土曜日、日曜日、祝日および年末年始は休みです。)

開設日 ( 印 )		月	火	水	木	金
大津本所	面接相談					
	電話相談					
彦根分室	面接相談	-		-		-
	電話相談					

#### 巡回相談

遠隔地等で相談に来られない方のために予約制で巡回相談を行っています。

巡回相談については、下記相談所にお問い合わせ下さい。

### 交通事故相談所一覧

滋賀県立交通事故相談所 (大津本所)	大津市松本一丁目2番1号 滋賀県大津合同庁舎3F TEL 077-528-3425 (直通) FAX 077-528-4918
滋賀県立交通事故相談所 (彦根分室)	彦根市元町4番1号 滋賀県湖東合同庁舎2F TEL 0749-27-2230 (直通)

## 9 交通関係に占める滋賀県の位置

(平成30年中)

区分	順位	1位	2位	3位	滋賀県	全国 ( )は平均
人口 (H30.10.1現在)(人)		東京都 13,822,133	神奈川県 9,176,594	大阪府 8,812,920	26位 1,412,430	126,443,180
免許人口 (H30.12.31現在)(人)		東京都 8,003,513	神奈川県 5,639,499	愛知県 5,122,520	25位 963,565	82,314,924
運転免許保有率 (H30.12.31現在)(%)		山梨県 72.39	群馬県 72.29	長野県 71.92	24位 68.22	(65.10)
自動車台数 (原付1・2種、小特を除く) (H30.10.31現在)(台)		愛知県 5,283,753	東京都 4,430,944	埼玉県 4,137,717	27位 1,041,254	82,128,301
道路実延長 (H29.4.1現在)(km)		北海道 90,410.9	茨城県 56,008.0	愛知県 50,466.7	41位 12,533.5	1,223,886.5
人身事故発生件数 (件)		愛知県 35,258	大阪府 34,382	東京都 32,590	30位 4,212	430,601
死者数 (人)		愛知県 189	千葉県 186	埼玉県 175	35位 39	3,532
負傷者数 (人)		愛知県 42,548	福岡県 41,158	大阪府 40,933	29位 5,361	525,846
人口10万人当たりの発生件数 (件)		静岡県 776.2	佐賀県 698.8	宮崎県 689.0	22位 298.2	(340.5)
人口10万人当たりの死者数 (人)		福井県 5.30	富山県 5.14	三重県 4.86	35位 2.76	(2.79)
人口10万人当たりの負傷者数 (人)		静岡県 1,004.9	佐賀県 920.6	群馬県 856.9	19位 379.6	(415.9)
免許人口1万人当たりの死者数 (人)		福井県 0.76	富山県 0.72	岩手県 0.71	38位 0.40	(0.43)
自動車1万台当たりの死者数 (原付1・2種、小特を除く) (人)		福井県 0.61	富山県 0.60	愛媛県 0.57	35位 0.37	(0.43)
道路実延長100km当たりの死者数 (人)		大阪府 0.75	神奈川県 0.63	東京都 0.59	21位 0.31	(0.29)
死亡事故率 $\frac{\text{死亡事故件数}}{\text{人身事故件数}} \times 1,000$		岩手県 29.3	福井県 27.9	新潟県 26.1	29位 9.3	(8.0)
致死率 $\frac{\text{死者数}}{\text{死傷者数}} \times 1,000$		福井県 25.2	岩手県 23.9	新潟県 22.4	31位 7.2	(6.7)
人口10万人以上の都市(266)の 人口10万人当たりの死者数(人)		茨城県 古河市 8.31	宮崎県 都城市 7.77	岩手県 一関市 7.43	107位長浜市 2.50 167位彦根市 1.77 171位大津市 1.75 191位草津市 1.52 236位東近江市 0.87	(2.06)
原付台数(一種) (H30.7.1現在)		大阪府 521,733	神奈川県 416,831	東京都 331,917	25位 67,627	5,353,473

(注1) 人口は、総務省統計局 推計人口参考表による。

2) 免許人口は、警察庁電算集計による。

3) 自動車台数は、国土交通省統計による。

4) 道路実延長は、国土交通省道路統計年報による。

5) 人口10万人以上の都市の人口10万人当たりの死者数は、警察庁統計資料による。

6) 原付台数は、総務省自治税務局市町村税課資料による。

10 -- 2019 年全国交通安全年間スローガン --

運転者(同乗者を含む)へ呼びかけるもの

チャイルドシート ちいさなVIPの していせき 指定席

歩行者・自転車利用者に対するもの

きけん 危険だよ スマホに むちゅう 夢中の きみ その君

こども部門

とび出さない だ いったんとまって みぎひだり

11 -- 2019 年度滋賀県交通安全スローガン --

優秀作品3点

道路を利用するすべての方に呼びかけるもの

じこ 事故ゼロで えがおひろ 笑顔広がる しが 滋賀のまち

わた 渡るかな と 止まって ゆず 譲ろう おうだんほどう 横断歩道

自転車利用者へ呼びかけるもの

じてんしゃ 自転車で スマホさわるな まえ 前をみて

滋 賀 の 交 通  
(2018)

令和元年6月発行

編集・発行

滋賀県警察本部交通部交通企画課

大津市打出浜1 - 10