

滋交企甲発第S0013号
平成30年(2018年)6月29日

滋賀の交通

2017

滋賀県警察本部

はじめに

平成29年中に滋賀県内で発生した交通事故は4,876件で、これらの事故により55人の尊い命が失われ、6,178人の方が負傷されました。

交通事故発生件数及び負傷者数は7年連続で減少しましたが、死者数は前年と比べて2人増加しました。

平成29年中の交通事故の特徴としては、

飲酒運転による事故件数が2年連続で増加

歩行中の死者数が17人で全死者数の3割を占める

65歳以上の死者数は全死者数の52.7%を占める

等の点が挙げられます。

滋賀県は、第10次滋賀県交通安全計画(平成28年度～平成32年度)を策定し、平成32年までに24時間死者数を45人以下、死傷者数を6,000人以下とする目標を掲げて取り組んでいます。

交通事故のない安全、安心な湖国滋賀を実現するために、各推進機関・団体が総力を結集して、交通安全対策を強力に実施してきました。

その結果、平成29年交通事故抑止目標である死傷者数6,500人以下を達成することができましたが、残念ながら死者数51人以下については達成することができませんでした。

滋賀県警察では、高齢者や歩行者等交通弱者の事故防止および事故多発路線等における重大事故防止に重点を置き、地理的情報等に基づく交通事故分析の高度化を図り、各種施策の実施状況と交通事故実態を分析し、効果検証するなど、PDCAサイクルをより一層進めます。

この「滋賀の交通」は、平成29年中に県内で発生した交通事故を中心に、交通取締り関係、運転免許関係及び交通規制関係等の警察統計並びに車両及び人口等に関する統計をまとめたものです。

本書が交通安全対策を推進するうえでの基礎資料として広く活用していただけるよう願っております。

平成30年6月

滋賀県警察本部交通部

用語の意味等

——— この統計に用いられている用語の意味等は次のとおりです。 ———

- 1 「交通事故」とは、道路上(道路交通法第2条第1項第1号に規定)において、車両、路面電車及び列車の交通によって起こされた人の死亡又は負傷を伴う事故(人身事故)をいう。
- 2 「死者」とは、交通事故によって、発生から24時間以内に死亡した人をいう。
なお、「30日死者」とは、交通事故によって、発生から24時間経過後、30日以内(交通事故発生日を初日とする。)に交通事故が原因で死亡した人をいう。
- 3 「重傷」とは、交通事故によって負傷し、1か月(30日)以上の治療を要する場合をいう。
- 4 「軽傷」とは、交通事故によって負傷し、1か月(30日)未満の治療を要する場合をいう。
- 5 「第1当事者」とは、交通事故の当事者のうち、違反(過失)がより重い者をいい、違反(過失)が同程度の場合は被害(人身損傷程度又は物の損壊程度)がより小さいものをいう。
- 6 「第2当事者」とは、交通事故の当事者のうち、違反(過失)がより軽い者をいい、違反(過失)が同程度の場合は被害(人身損傷程度又は物の損壊程度)がより大きいものをいう。
- 7 道路形状「交差点大」とは、交差する道路のうち、第1当事者の進入側道路の幅員が13m以上である交差点をいう。
- 8 道路形状「交差点中」とは、交差する道路のうち、第1当事者の進入側道路の幅員が5.5m以上13m未満である交差点をいう。
- 9 道路形状「交差点小」とは、「交差点大」及び「交差点中」以外の交差点をいう。
- 10 道路形状「交差点付近」とは、交差点の側端から30m以内の道路の部分をいう。
- 11 「高速道路等」とは、高速自動車国道及び道路交通法施行令第42条第1項により指定されている自動車専用道路をいう。
- 12 「昼」とは、日の出から日没までの間をいう。
- 13 「夜」とは、日没から日の出までの間をいう。
- 14 「死亡事故率」とは $\frac{\text{死亡事故件数}}{\text{人身事故件数}} \times 1,000$ の式で算出した数値をいう。
- 15 「致死率」とは $\frac{\text{死者数}}{\text{死傷者数}} \times 1,000$ の式で算出した数値をいう。
- 16 表中の 印は、減少を表す。

目 次

第 1	県内の交通概況	1
1	県内の主要道路状況図	2
2	道路実延長	3
3	車両保有台数	4
第 2	全国の交通事故発生状況	5
1	全国の交通事故・自動車台数等の推移	6
2	都道府県別発生状況	7
3	死亡事故の分析	8
4	人口・免許人口・自動車台数等からみた発生状況	10
第 3	県内の交通事故発生状況	13
1	滋賀県の交通事故・自動車台数等の推移	14
2	各種発生状況(前年対比)	15
3	警察署(隊)別発生状況	19
4	道路別発生状況	22
5	第1当事者車種等別発生状況	28
6	違反別発生状況	32
7	事故類型別発生状況	38
8	時間帯・曜日・天候別発生状況	45
9	シートベルト・ヘルメット着用状況	46
10	年齢層・状態・性別死傷者	47
11	月別死者の年別推移	49
12	警察署(隊)別死者数の年別推移	50
第 4	市町別交通事故発生状況等	51
1	前年対比	52
2	道路別	53
3	月別	56
4	人口1万人当たりの発生状況	58
5	人口1万人当たりの第1当事者率	59
6	人口1万人当たりの死傷者率	60
7	居住地別死傷者の状態別	61
8	居住地別死傷者の年代別	62
9	発生市町別各種交通事故発生状況	63
10	発生市町別死者の年別推移	67
第 5	各種事故発生状況	69
1	死亡事故	70
2	重傷事故	79
3	歩行者の事故	83
4	自転車の事故	87
5	二輪車の事故	91
6	こどもの事故	97
7	高校生の事故	103
8	若年者の事故	107
9	高齢者の事故	111
10	女性ドライバーの事故	117
11	若年ドライバーの事故	123
12	高齢ドライバーの事故	129
13	飲酒運転による事故	135
14	ダンプカーの事故	139
15	安全運転管理者選任事業所の事故	143
16	踏切事故	147
17	ひき逃げ事故(事件)	148

第 6	交通取締り関係	149
1	交通取締りの年別推移	150
2	路線別検挙状況	151
3	時間別検挙状況	151
4	曜日別検挙状況	151
5	性別年齢層別検挙状況	152
6	違反別検挙状況	152
7	車両別検挙状況	152
8	暴走族の実態と取締り状況	153
第 7	運転免許関係	155
1	運転免許保有者数の年別推移	156
2	運転免許試験関係	156
3	運転免許事務関係	158
4	行政処分関係	162
5	講習関係	163
6	都道府県別免許保有者数・保有率	165
7	市町別・年齢層別免許保有者数	166
8	申請取消件数・運転経歴証明書交付件数	167
9	自動車教習所一覧	168
第 8	交通管制関係	169
1	交通管制センターエリア区域図	170
2	交通管制機器整備状況	171
3	路線別主要地点交通量経年推移(日平均断面交通量)	172
4	主要地点別日平均交通量	173
5	大津・草津・栗東・守山・野洲市内の日平均交通状況	175
6	彦根・米原市内の日平均交通状況	176
7	長浜市内の日平均交通状況	177
8	近江八幡市・愛荘町内の日平均交通状況	178
9	湖南・甲賀・東近江市内の日平均交通状況	179
第 9	参考資料	181
1	交通規制実施状況	182
2	信号機年度別設置状況	183
3	市町別信号機設置状況表	184
4	路線別信号機設置状況表	184
5	全国交通安全運動期間中の事故	185
6	交通安全教育ビデオ・DVD	186
7	県及び市町の交通安全対策関係窓口一覧表	190
8	交通事故相談案内	191
9	交通関係に占める滋賀県の位置	192
10	平成30年全国交通安全年間スローガン	193
11	平成30年度滋賀県交通安全スローガン	193

注： 当資料の数字は、単位未満で四捨五入してあるため、合計の数字と内訳の計が一致しない場合や、四捨五入前の数字を用いて計算した結果と表中の数字が一致しない場合があります。

第一 県内の交通概況

第1 県内の交通概況

1 県内の主要道路状況図



凡 例

- 高速道路
- 国 道
- 主要地方道
- 自動車専用道路

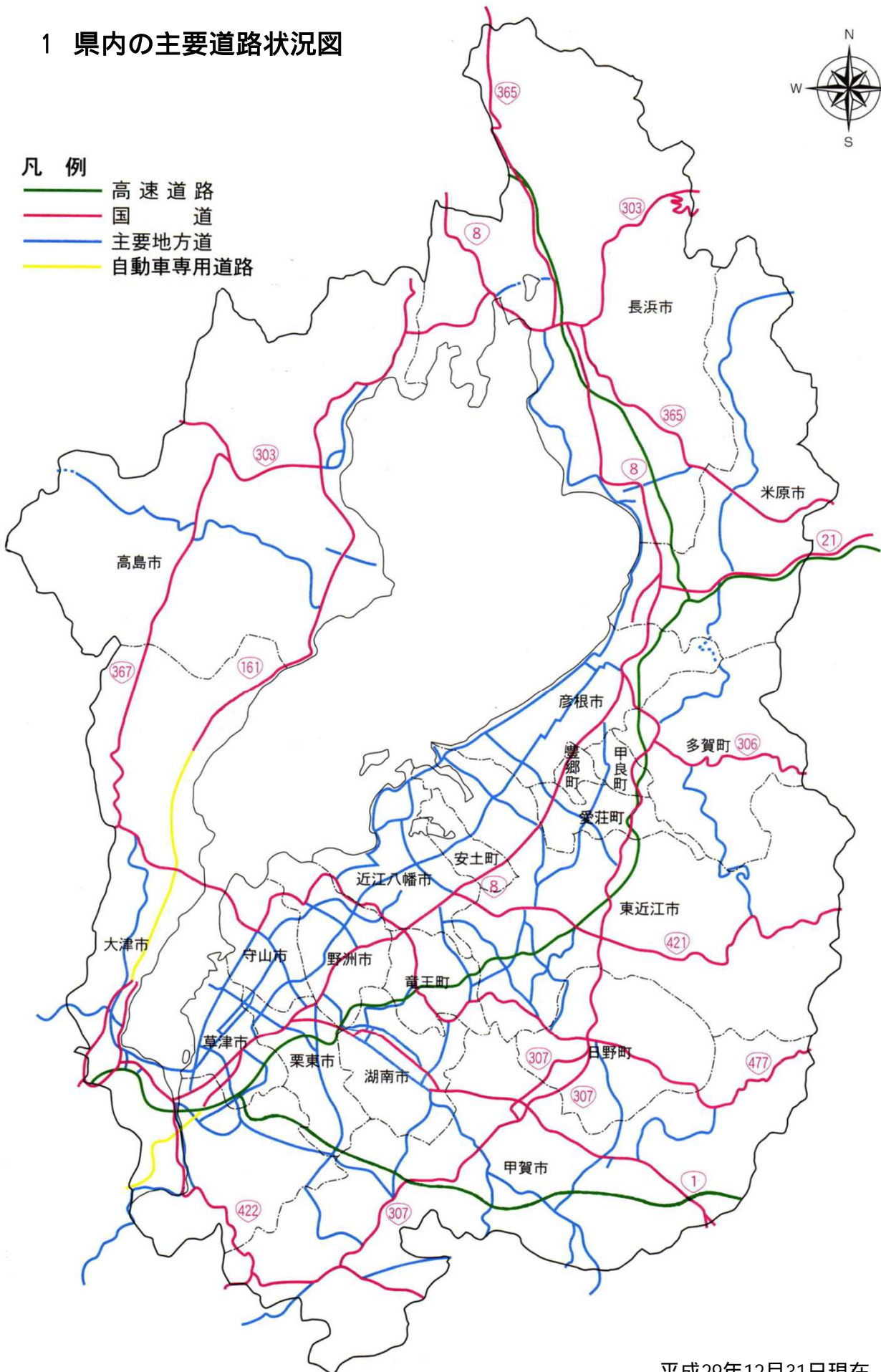

平成29年12月31日現在

2 道路実延長

平成29年4月1日現在

(単位:メートル)

道路名		実延長	道路名		実延長		
高速 自動車 国道	名神高速道路	81,800	主 要 地 方 道	竜王石部線	7,671		
	北陸自動車道	36,300		小浜朽木高島線	32,176		
	新名神高速道	42,000		甲賀土山線	7,713		
	高速国道計	160,100		彦根近江八幡線	36,442		
一 般 国 道	指 定 区 間	1号	本線	56,602	主 要 地 方 道	大津守山近江八幡線	26,816
			バイパス	3,363		野洲甲西線	9,319
			京滋BP	8,084		湖東愛知川線	7,320
		計	68,049	瀬田大石東線		7,028	
	8号	本線	83,249	下鴨大津線		8,238	
		バイパス	5,787	栗東志那中線		6,763	
		計	89,036	野洲中主線		6,004	
	21号	12,314	西浅井余呉線	5,525			
	161号	本線	54,168	多賀永源寺線		21,033	
		バイパス	16,374	大津宇治線		246	
		湖西道路	16,700	中山東上坂線		6,838	
	計	87,242	太田安井川線	4,161			
	指定区間計	256,641	山東本巢線	25,348			
	指 定 区 間 外	303号	54,208	土山蒲生近江八幡線		22,569	
		306号	22,457	草津守山線		13,357	
		307号	77,256	平野草津線		5,298	
		365号	52,477	木之本長浜線		21,454	
367号		36,196	石原八日市線	13,023			
421号		45,583	八日市蒲生線	9,783			
422号		26,502	伊香立浜大津線	26,564			
477号		81,297	近江八幡守山線	16,222			
指定区間外計	395,976	甲南阿山伊賀線	6,549				
一般国道計	652,617	伊賀信楽線	4,417				
一 般 道	主 要 地 方 道	大津能登川長浜線	68,377	東湯舟甲賀線	4,131		
		大津南郷宇治線	6,472	栗見八日市線	14,859		
		草津伊賀線	28,263	牧甲西線	10,262		
		木津信楽線	2,033	海津今津線	11,293		
		彦根停車場線	593	上砥山上鉤線	3,208		
		大津停車場線	845	大津インター線	1,081		
		大河原北土山線	11,807	瀬田西インター線	532		
		守山栗東線	8,151	主要地方道計	656,078		
		栗東信楽線	24,526	一般県道	1,206,171		
		彦根八日市甲西線	34,407	県道計	1,862,249		
		近江八幡竜王線	6,570	市町道	9,841,204		
		大津信楽線	18,044	一般国道+県道+市町道 (+)	12,356,070		
		多賀醒井線	18,865	合計(+ + +)	12,516,170		
		大津草津線	10,122				
山東一色線	6,654						
愛知川彦根線	7,106						

(注) 交通規制課集計による。

3 車両保有台数

(1) 市郡別自動車台数

平成29年3月31日現在

市郡	登録自動車					二輪・軽自動車			合計
	貨物用	乗合用	乗用	特殊・特種車	小計	小型二輪車	軽自動車	小計	
大津市	8,761	552	101,463	2,693	113,469	3,713	68,153	71,866	185,335
彦根市	4,399	178	37,758	1,199	43,534	1,536	37,031	38,567	82,101
長浜市	5,613	314	40,960	1,815	48,702	1,532	49,082	50,614	99,316
近江八幡市	3,172	146	26,089	784	30,191	1,026	28,719	29,745	59,936
東近江市	6,253	274	38,735	1,395	46,657	1,902	47,425	49,327	95,984
草津市	4,651	216	39,896	1,003	45,766	1,362	27,497	28,859	74,625
守山市	2,887	78	25,257	659	28,881	881	22,746	23,627	52,508
栗東市	4,415	88	23,976	907	29,386	854	20,843	21,697	51,083
野洲市	2,405	133	16,452	665	19,655	568	16,173	16,741	36,396
高島市	2,505	164	15,951	871	19,491	673	21,882	22,555	42,046
米原市	1,691	91	13,907	577	16,266	535	16,452	16,987	33,253
甲賀市	4,988	181	33,624	932	39,725	1,218	36,885	38,103	77,828
湖南市	3,547	126	19,609	665	23,947	831	20,129	20,960	44,907
蒲生郡	2,110	50	12,580	498	15,238	613	16,195	16,808	32,046
愛知郡	1,571	52	7,512	385	9,520	394	8,841	9,235	18,755
犬上郡	1,659	56	7,180	518	9,413	395	10,476	10,871	20,284
不明	1		1	33	35		44	44	79
計	60,628	2,699	460,950	15,599	539,876	18,033	448,573	466,606	1,006,482

(滋賀県自動車販売協会資料参照)

*登録車・小型二輪車については滋賀運輸支局、軽自動車については全軽自協からの資料を基に作成しています。

(2) 原動機付自転車・小型特殊自動車台数

原動機付自転車	第1種	71,021
	第2種	14,636
	計	85,657
小型特殊自動車		36,415

平成29年4月1日現在

(総務省自治税務局市町村税課資料参照)

第2 全国の交通事故発生状況

平成29年中に全国で発生した交通事故は、

発生件数	472,165 件
死者	3,694 人
傷者	580,850 人

で、前年と比較すると、

発生件数	27,036 件減
死者	210 人減
傷者	38,003 人減

であった。

1 全国の交通事故・自動車台数等の推移

年	区分	発生件数(件)	死者(人)	傷者(人)	自動車台数(台)	人口(千人)	免許人口(人)
昭和23年		21,341	3,848	17,609	233,113	80,002	
24		25,113	3,790	20,242	312,228	81,773	
25		33,212	4,202	25,450	387,543	83,200	
26		41,423	4,429	31,274	502,803	84,541	
27		58,487	4,696	43,321	715,215	85,808	
28		80,019	5,544	59,280	1,025,894	86,981	
29		93,869	6,374	72,390	1,311,781	88,239	2,788,888
30		93,981	6,379	76,501	1,463,749	89,276	3,780,241
31		122,691	6,751	102,072	1,718,864	90,172	4,299,688
32		146,833	7,575	124,530	2,002,757	90,928	5,009,417
33		168,799	8,248	145,432	2,290,771	91,767	6,025,653
34		201,292	10,079	175,951	2,696,015	92,641	7,654,152
35		449,917	12,055	289,156	3,302,072	93,419	10,723,136
36		493,693	12,865	308,697	4,007,934	94,287	11,871,634
37		479,825	11,445	313,813	4,748,331	95,181	13,919,536
38		531,966	12,301	359,089	5,722,037	96,156	16,211,847
39		557,183	13,318	401,117	6,775,971	97,182	18,989,959
40		567,286	12,484	425,666	8,797,499	98,275	21,103,820
41		425,944	13,904	517,775	9,339,191	99,036	22,856,547
42		521,481	13,618	655,377	11,275,859	100,196	24,697,215
43		635,056	14,256	828,071	13,594,859	101,331	26,343,152
44		720,880	16,257	967,000	16,167,272	102,536	24,782,107
45		718,080	16,765	981,096	18,586,503	103,720	26,449,229
46		700,290	16,278	949,689	20,859,583	105,145	28,000,367
47		659,283	15,918	889,198	23,371,839	107,595	29,474,643
48		586,713	14,574	789,948	26,182,062	109,104	30,778,778
49		490,452	11,432	651,420	27,710,808	110,573	32,143,688
50		472,938	10,792	622,467	28,934,020	111,940	33,482,514
51		471,041	9,734	613,957	30,903,111	113,094	35,148,742
52		460,649	8,945	593,211	32,853,106	114,165	37,022,922
53		464,037	8,783	594,116	35,000,224	115,190	39,147,099
54		471,573	8,466	596,282	37,188,264	116,155	41,042,876
55		476,677	8,760	598,719	38,938,996	117,060	43,000,383
56		485,578	8,719	607,346	40,584,915	117,902	44,973,064
57		502,261	9,073	626,192	42,768,222	118,728	46,978,577
58		526,362	9,520	654,822	44,601,851	119,536	48,814,356
59		518,642	9,262	644,321	46,417,048	120,305	50,606,685
60		552,788	9,261	681,346	48,268,212	121,049	52,347,735
61		579,190	9,317	712,330	50,276,171	121,660	54,079,827
62		590,723	9,347	722,179	52,415,712	122,239	55,724,173
63		614,481	10,344	752,845	55,164,098	122,745	57,423,924
平成元年		661,363	11,086	814,832	57,936,593	123,205	59,159,342
2		643,097	11,227	790,295	60,650,629	123,611	60,908,993
3		662,392	11,109	810,245	62,890,623	124,101	62,553,596
4		695,346	11,452	844,003	64,709,323	124,567	64,172,276
5		724,678	10,945	878,633	66,376,631	124,938	65,695,677
6		729,461	10,653	881,723	68,184,856	125,265	67,205,667
7		761,794	10,684	922,677	70,073,544	125,570	68,563,830
8		771,085	9,943	942,204	72,030,003	125,859	69,874,878
9		780,401	9,642	958,925	73,218,535	126,157	71,271,222
10		803,882	9,214	990,676	74,009,080	126,472	72,733,411
11		850,371	9,012	1,050,399	74,914,679	126,667	73,792,756
12		931,950	9,073	1,155,707	75,864,710	126,926	74,686,752
13		947,253	8,757	1,181,039	76,664,286	127,316	75,550,711
14		936,950	8,396	1,168,029	77,304,313	127,486	76,533,859
15		948,281	7,768	1,181,681	77,580,659	127,694	77,467,729
16		952,720	7,436	1,183,617	78,091,097	127,787	78,246,948
17		934,346	6,937	1,157,113	79,207,207	127,768	78,798,821
18		887,267	6,415	1,098,564	79,452,557	127,901	79,329,866
19		832,704	5,796	1,034,652	79,371,014	128,033	79,907,212
20		766,394	5,209	945,703	79,236,532	128,084	80,447,842
21		737,637	4,979	911,215	79,042,056	128,032	80,811,945
22		725,924	4,948	896,297	79,091,536	128,057	81,010,246
23		692,084	4,691	854,613	79,241,738	127,834	81,215,266
24		665,157	4,438	825,392	79,882,112	127,593	81,487,846
25		629,033	4,388	781,492	80,411,439	127,414	81,860,012
26		573,842	4,113	711,374	81,009,554	127,237	82,076,223
27		536,899	4,117	666,023	81,297,454	127,095	82,150,008
28		499,201	3,904	618,853	81,602,046	126,933	82,205,911
29		472,165	3,694	580,850	81,946,036	126,706	82,255,195

(注1) 発生件数の昭和40年以前には物件事故を含む、昭和46年以前には沖縄県を含まない。

2) 自動車台数は国土交通省統計(各年12月末現在)による。1、2種原付及び小特を除く、昭和48年以前には沖縄県を含まない。

3) 人口は総務省統計局資料(各年10月1日現在)による。は国勢調査による人口で、それ以外(平成21年以前)は国勢調査人口を基に遡及改定(補間補正)した推計人口。

4) 免許人口は警察庁電算集計(各年12月31日現在)による。

5) 免許人口のうち、昭和44年は同年10月運転者管理センターの発足に伴い運転免許の全国的管理が行われ二重・分割免許等が整理されたため減少している。

2 都道府県別発生状況

管 区	都道府県	発 生 件 数			死 者			傷 者			
		増減数	増減率		増減数	増減率		増減数	増減率		
北	海 道	10,815	514	4.5	148	10	6.3	12,673	816	6.0	
東	青 森 県	3,258	482	12.9	42	11	20.8	4,022	517	11.4	
	岩 手 県	2,231	142	6.0	61	12	16.4	2,730	241	8.1	
	宮 城 県	7,491	495	6.2	51	20	28.2	9,353	704	7.0	
	秋 田 県	2,034	143	6.6	30	24	44.4	2,468	223	8.3	
北	山 形 県	5,816	320	5.2	38	10	35.7	7,244	426	5.6	
	福 島 県	5,588	214	3.7	68	22	24.4	6,710	402	5.7	
東	京 都	32,763	351	1.1	164	5	3.1	37,994	166	0.4	
関	茨 城 県	9,679	776	7.4	143	7	4.7	12,344	1,097	8.2	
	栃 木 県	4,865	619	11.3	95	19	25.0	6,061	821	11.9	
	群 馬 県	12,745	829	6.1	67	5	8.1	16,236	1,043	6.0	
	埼 玉 県	26,276	1,540	5.5	177	26	17.2	32,022	2,190	6.4	
	千 葉 県	18,030	8	0.0	154	31	16.8	22,106	290	1.3	
	神 奈 川 県	28,540	1,449	5.3	149	9	6.4	33,642	1,337	4.1	
	新 潟 県	4,304	390	8.3	85	22	20.6	5,130	445	8.0	
	山 梨 県	4,195	142	3.3	37	2	5.7	5,421	187	3.3	
	長 野 県	7,949	349	4.2	79	42	34.7	9,723	600	5.8	
東	静 岡 県	30,244	1,274	4.0	128	9	6.6	39,353	1,868	4.5	
	富 山 県	3,238	228	6.6	37	23	38.3	3,769	234	5.8	
	石 川 県	3,198	343	9.7	34	14	29.2	3,731	419	10.1	
	福 井 県	1,549	298	16.1	46	5	9.8	1,761	380	17.7	
	岐 阜 県	5,648	998	15.0	75	15	16.7	7,442	1,549	17.2	
	愛 知 県	39,115	2,436	5.9	200	12	5.7	47,832	3,255	6.4	
	三 重 県	5,441	597	9.9	86	14	14.0	7,113	1,045	12.8	
	近	滋 賀 県	4,876	418	7.9	55	2	3.8	6,178	473	7.1
		京 都 府	7,145	942	11.6	66	6	10.0	8,530	1,148	11.9
大 阪 府		35,997	1,923	5.1	150	11	6.8	43,585	1,875	4.1	
兵 庫 県		26,791	549	2.0	161	9	5.9	32,878	519	1.6	
奈 良 県		4,460	47	1.0	40	7	14.9	5,678	47	0.8	
和 歌 山 県		2,591	323	11.1	38	2	5.0	3,197	331	9.4	
畿	鳥 取 県	965	22	2.2	26	9	52.9	1,162	81	6.5	
	鳥 根 県	1,282	32	2.4	17	11	39.3	1,485	52	3.4	
	岡 山 県	7,220	1,710	19.1	97	18	22.8	8,465	2,189	20.5	
	広 島 県	8,884	879	9.0	91	5	5.8	11,077	1,212	9.9	
	山 口 県	4,918	483	8.9	79	15	23.4	6,046	614	9.2	
四	徳 島 県	3,151	428	12.0	34	15	30.6	3,848	576	13.0	
	香 川 県	6,126	664	9.8	48	13	21.3	7,531	903	10.7	
	愛 媛 県	4,097	400	8.9	78	1	1.3	4,758	559	10.5	
	高 知 県	1,790	403	18.4	29	13	31.0	2,000	447	18.3	
九	福 岡 県	34,862	2,446	6.6	139	4	2.8	46,093	3,824	7.7	
	佐 賀 県	6,765	1,018	13.1	36	1	2.9	8,932	1,445	13.9	
	長 崎 県	5,291	361	6.4	47	6	14.6	6,734	682	9.2	
	熊 本 県	5,786	365	5.9	73	6	9.0	7,369	560	7.1	
	大 分 県	4,131	347	7.7	44	2	4.8	5,332	530	9.0	
	宮 崎 県	8,293	722	8.0	42	3	6.7	9,251	1,029	10.0	
	鹿 児 島 県	6,564	910	12.2	66	1	1.5	7,696	1,142	12.9	
	沖 縄 県	5,168	323	5.9	44	5	12.8	6,145	516	7.7	
計		472,165	27,036	5.4	3,694	210	5.4	580,850	38,003	6.1	

(注) 警察庁電算集計による。

3 死亡事故の分析

(1) 年齢層別・状態別死者数

年齢層	状態	自動車乗車中			二輪車乗車中				自転車乗用中	歩行中	その他	合計	
		運転中	同乗中	小計	自動二輪			原付					
					運転中	同乗中	小計						
15歳以下	死者数		22	22	1	2	3		3	13	28	1	67
	構成率		7.9	1.8	0.2	25.0	0.7		0.5	2.7	2.1	7.1	1.8
	増減数		1	1	1	2	3	1	2	4	5	1	7
	増減率		4.3	4.3				100.0	200.0	23.5	15.2		
16歳	死者数	16	14	30	33	3	36	14	50	12	6		98
	構成率	1.7	5.0	2.5	7.5	37.5	8.0	7.6	7.9	2.5	0.4		2.7
	増減数	2	22	24	14	1	13	6	19	1	4		48
	増減率	11.1	61.1	44.4	29.8	50.0	26.5	30.0	27.5	7.7	40.0		32.9
19歳	死者数	55	22	77	54	2	56	9	65	7	26		175
	構成率	5.8	7.9	6.3	12.3	25.0	12.5	4.9	10.3	1.5	1.9		4.7
	増減数	9	3	12	6	1	5	5	10	3	10		9
	増減率	14.1	12.0	13.5	10.0	100.0	8.2	35.7	13.3	75.0	62.5		4.9
20歳	死者数	41	8	49	36		36	7	43	10	20		122
	構成率	4.3	2.9	4.0	8.2		8.0	3.8	6.8	2.1	1.5		3.3
	増減数	1	6	7	5		5	5	10	4	2		5
	増減率	2.4	42.9	12.5	16.1		16.1	250.0	30.3	66.7	9.1		4.3
24歳	死者数	71	11	82	60		60	11	71	17	39		209
	構成率	7.5	4.0	6.7	13.6		13.4	6.0	11.2	3.5	2.9		5.7
	増減数	17	10	27	21	1	22	6	28		10		65
	増減率	19.3	47.6	24.8	25.9	100.0	26.8	35.3	28.3		20.4		23.7
25歳	死者数	133	10	143	109		109	17	126	25	87	2	383
	構成率	14.1	3.6	11.7	24.8		24.3	9.2	19.9	5.2	6.5	14.3	10.4
	増減数	14	5	9	2		2	6	8	4	25	1	23
	増減率	11.8	33.3	6.7	1.8		1.8	26.1	6.0	13.8	40.3	100.0	6.4
29歳	死者数	133	9	142	78		78	18	96	42	112	2	394
	構成率	14.1	3.2	11.6	17.7		17.4	9.8	15.2	8.8	8.3	14.3	10.7
	増減数	11	9	2	7	1	6	12	6	6	16		6
	増減率	9.0	50.0	1.4	9.9	100.0	8.3	40.0	5.9	12.5	16.7		1.5
30歳	死者数	80	17	97	21	1	22	20	42	28	57	2	226
	構成率	8.5	6.1	7.9	4.8	12.5	4.9	10.9	6.6	5.8	4.2	14.3	6.1
	増減数	6	1	7	11	1	12	1	13	5	13	1	3
	増減率	8.1	6.3	7.8	110.0		120.0	5.3	44.8	15.2	18.6	100.0	1.3
39歳	死者数	414	165	579	48		48	88	136	326	972	7	2,020
	構成率	43.9	59.4	47.4	10.9		10.7	47.8	21.5	67.9	72.2	50.0	54.7
	増減数	63	1	64	5	1	4	10	6	16	31	1	118
	増減率	13.2	0.6	10.0	11.6	100.0	9.1	10.2	4.2	4.7	3.1	12.5	5.5
計	死者数	943	278	1,221	440	8	448	184	632	480	1,347	14	3,694
	構成率	100.0	100.0	100.0	100.0	100.0	100.0	100.0	100.0	100.0	100.0	100.0	100.0
	増減数	61	56	117	14	2	12	40	52	29	14	2	210
	増減率	6.1	16.8	8.7	3.1	33.3	2.6	17.9	7.6	5.7	1.0	16.7	5.4

(2) 事故類型別死亡事故件数

事故類型	区分	件数	構成率	前年対比	
				増減数	増減率
人対車両	対・背面通行中	116	3.2	18	13.4
	横断歩道横断中	277	7.6	2	0.7
	その他横断中	630	17.4	31	4.7
	路上横臥	97	2.7	8	9.0
	その他	159	4.4	19	13.6
小計		1,279	35.2	24	1.8
自転車対車両	出会い頭	207	5.7	6	2.8
	左折時	36	1.0	9	20.0
	その他	119	3.3		
小計		362	10.0	15	4.0
車両相互	正面衝突	335	9.2	17	4.8
	追突	128	3.5	22	14.7
	出会い頭	297	8.2	20	7.2
	右・左折時	158	4.4	24	13.2
	すれ違い時	12	0.3	5	29.4
	その他	82	2.3	8	8.9
小計		1,012	27.9	56	5.2
車両単独	工作物衝突	551	15.2	32	5.5
	路外逸脱	217	6.0	33	13.2
	駐車車両衝突	34	0.9	3	9.7
	転倒	74	2.0	5	6.3
	その他	51	1.4	9	21.4
小計		927	25.5	58	5.9
列車		50	1.4	7	12.3
合計		3,630	100.0	160	4.2

(注)自転車相互事故は1件とし、自転車対車両事故に含む。

(3) 時間帯別死亡事故件数

時間帯	区分	件数	構成率	前年対比	
				増減数	増減率
0 ~ 2		200	5.5	17	7.8
2 ~ 4		182	5.0	7	4.0
4 ~ 6		255	7.0	1	0.4
6 ~ 8		313	8.6	8	2.6
8 ~ 10		326	9.0	20	5.8
10 ~ 12		348	9.6	13	3.6
12 ~ 14		283	7.8	31	9.9
14 ~ 16		323	8.9	33	9.3
16 ~ 18		424	11.7	21	4.7
18 ~ 20		448	12.3	46	9.3
20 ~ 22		310	8.5	34	12.3
22 ~ 24		218	6.0	27	11.0
計		3,630	100.0	160	4.2

(4) 第1当事者違反別死亡事故件数

車両の運転者

違反	区分	件数	構成率	前年対比		
				増減数	増減率	
信号無視		157	4.3	1	0.6	
通行区分		182	5.0	18	9.0	
最高速度		162	4.5	37	18.6	
横断・転回・後退		29	0.8	22	43.1	
追越し		22	0.6	9	29.0	
踏切不停止		7	0.2	14	66.7	
右折		12	0.3	1	9.1	
左折		6	0.2	1	20.0	
優先通行妨害等		99	2.7	21	17.5	
交差点安全進行		174	4.8	23	15.2	
歩行者妨害		238	6.6	14	5.6	
徐行		19	0.5	2	9.5	
一時不停止		131	3.6	14	12.0	
整備不良		1	0.0	1	50.0	
酒酔い		20	0.6	9	31.0	
過労運転		18	0.5	15	45.5	
安全運転義務	運転操作	505	13.9	6	1.2	
	前方漫然	脇見	555	15.3	47	7.8
			398	11.0	22	5.2
	動静不注視		62	1.7	20	24.4
	安全不確認		387	10.7	22	6.0
	安全速度		86	2.4	11	14.7
	その他		48	1.3	6	14.3
その他の違反		75	2.1	8	11.9	
不明		84	2.3	22	20.8	
小計		3,477	95.8	182	5.0	

歩行者

信号無視		67	1.8	7	11.7
横断	直前・直後横断	6	0.2	4	200.0
	その他横断	21	0.6	3	16.7
酩酊はいかい等		8	0.2	1	14.3
路上遊戯					-
飛出し		5	0.1	1	25.0
その他の違反		40	1.1	6	17.6
不明				1	100.0
小計		147	4.0	21	16.7

当事者不明		6	0.2	1	20.0
-------	--	---	-----	---	------

合計		3,630	100.0	160	4.2
----	--	-------	-------	-----	-----

4 人口・免許人口・自動車台数等からみた発生状況

管 区 都道府県	区 分		人 口 (H29.10.1現在)		免 許 保 有 者 数 (H29.12.31現在)		自 動 車 台 数 (H29.10.31現在)		人 口 1 0 万 人 当 た り					
	件 数	順 位	死 者	順 位	傷 者	順 位	件 数	順 位	死 者	順 位	傷 者	順 位		
													順位	順位
北 海 道	5,320,082	8	3,372,541	8	3,787,782	5	203.3	42	2.78	37	238.2	42		
東 北	青 森 県	1,278,490	31	847,338	31	1,015,271	30	254.8	37	3.29	30	314.6	37	
	岩 手 県	1,254,847	32	837,039	32	1,037,633	27	177.8	46	4.86	7	217.6	45	
	宮 城 県	2,323,325	14	1,545,353	15	1,709,296	17	322.4	25	2.20	44	402.6	25	
	秋 田 県	995,649	38	676,391	39	821,172	38	204.3	41	3.01	33	247.9	41	
	山 形 県	1,101,699	35	767,587	35	941,186	33	527.9	7	3.45	28	657.5	8	
	福 島 県	1,882,300	21	1,303,412	20	1,666,790	19	296.9	31	3.61	24	356.5	31	
東 京 都	13,723,799	1	7,922,005	1	4,432,519	2	238.7	40	1.20	47	276.8	40		
関 東	茨 城 県	2,892,201	11	2,057,610	11	2,611,819	11	334.7	22	4.94	6	426.8	21	
	栃 木 県	1,956,910	19	1,399,620	19	1,732,902	16	248.6	39	4.85	8	309.7	38	
	群 馬 県	1,959,831	18	1,414,596	18	1,804,597	15	650.3	5	3.42	29	828.4	5	
	埼 玉 県	7,309,629	5	4,687,184	5	4,116,988	3	359.5	17	2.42	43	438.1	18	
	千 葉 県	6,245,613	6	4,020,587	6	3,641,263	7	288.7	32	2.47	42	353.9	32	
	神 奈 川 県	9,158,670	2	5,622,130	2	4,021,776	4	311.6	27	1.63	46	367.3	29	
	新 潟 県	2,266,519	15	1,567,710	14	1,855,158	14	189.9	44	3.75	22	226.3	43	
	山 梨 県	823,333	42	593,011	41	761,522	40	509.5	9	4.49	12	658.4	7	
	長 野 県	2,075,807	16	1,486,221	16	1,914,106	12	382.9	15	3.81	21	468.4	15	
	静 岡 県	3,675,356	10	2,559,575	10	2,892,602	10	822.9	1	3.48	26	1,070.7	2	
中 部	富 山 県	1,055,976	37	748,263	37	905,475	36	306.6	28	3.50	25	356.9	30	
	石 川 県	1,147,465	34	780,942	33	911,264	35	278.7	34	2.96	35	325.2	36	
	福 井 県	778,595	43	542,765	43	667,441	43	198.9	43	5.91	1	226.2	44	
	岐 阜 県	2,008,298	17	1,417,211	17	1,691,398	18	281.2	33	3.73	23	370.6	28	
	愛 知 県	7,524,759	4	5,103,826	4	5,245,477	1	519.8	8	2.66	39	635.7	9	
	三 重 県	1,799,620	22	1,263,183	22	1,521,478	21	302.3	29	4.78	9	395.3	26	
近 畿	滋 賀 県	1,412,528	26	961,249	25	1,034,248	28	345.2	21	3.89	18	437.4	19	
	京 都 府	2,599,167	13	1,583,374	13	1,340,503	24	274.9	35	2.54	40	328.2	35	
	大 阪 府	8,823,286	3	5,108,200	3	3,772,094	6	408.0	12	1.70	45	494.0	13	
	兵 庫 県	5,503,111	7	3,470,877	7	3,041,237	9	486.8	10	2.93	36	597.4	10	
	奈 良 県	1,347,564	30	894,885	29	839,120	37	331.0	23	2.97	34	421.4	23	
	和 歌 山 県	944,889	40	669,750	40	758,041	41	274.2	36	4.02	17	338.3	34	
中 国	鳥 取 県	565,124	47	381,715	47	468,330	47	170.8	47	4.60	10	205.6	47	
	島 根 県	684,868	46	460,559	46	556,266	46	187.2	45	2.48	41	216.8	46	
	岡 山 県	1,907,140	20	1,297,660	21	1,546,883	20	378.6	16	5.09	4	443.9	17	
	広 島 県	2,828,733	12	1,865,935	12	1,907,683	13	314.1	26	3.22	31	391.6	27	
	山 口 県	1,382,901	27	922,959	28	1,079,652	26	355.6	20	5.71	3	437.2	20	
四 国	徳 島 県	743,323	44	523,736	44	625,111	44	423.9	11	4.57	11	517.7	11	
	香 川 県	967,445	39	678,636	38	790,232	39	633.2	6	4.96	5	778.4	6	
	愛 媛 県	1,364,071	28	927,691	27	1,025,779	29	300.4	30	5.72	2	348.8	33	
	高 知 県	713,688	45	483,415	45	567,487	45	250.8	38	4.06	15	280.2	39	
九 州	福 岡 県	5,106,669	9	3,290,956	9	3,396,816	8	682.7	4	2.72	38	902.6	3	
	佐 賀 県	823,773	41	564,297	42	682,782	42	821.2	2	4.37	13	1,084.3	1	
	長 崎 県	1,354,038	29	857,529	30	959,835	31	390.8	14	3.47	27	497.3	12	
	熊 本 県	1,765,315	23	1,191,469	23	1,395,488	22	327.8	24	4.14	14	417.4	24	
	大 分 県	1,152,257	33	774,994	34	927,124	34	358.5	18	3.82	20	462.7	16	
	宮 崎 県	1,088,780	36	758,369	36	953,229	32	761.7	3	3.86	19	849.7	4	
	鹿 児 島 県	1,625,651	24	1,112,425	24	1,364,128	23	403.8	13	4.06	16	473.4	14	
沖 縄 県	1,443,116	25	938,415	26	1,139,833	25	358.1	19	3.05	32	425.8	22		
計	126,706,210		82,255,195		81,878,816		(372.6)		(2.92)		(458.4)			

(注 1) 人口は、総務省統計局 推計人口参考表による。

2) 免許人口は、警察庁電算集計による。

3) 自動車台数は、一般財団法人自動車検査登録情報協会統計資料による。

4) ()は、全国平均

管 区	区分 都道府県	免許人口1万人当たり						自動車1万台当たり						死亡事故率		致死率	
		件数		死者		傷者		件数		死者		傷者		順位	順位		
		件数	順位	死者	順位	傷者	順位	件数	順位	死者	順位	傷者	順位	順位	順位		
	北海道	32.1	41	0.44	36	37.6	41	28.6	40	0.39	38	33.5	41	13.3	13	11.5	12
東 北	青森県	38.4	38	0.50	27	47.5	38	32.1	38	0.41	31	39.6	38	12.9	17	10.3	16
	岩手県	26.7	46	0.73	5	32.6	44	21.5	46	0.59	6	26.3	46	24.7	3	21.9	3
	宮城県	48.5	25	0.33	44	60.5	24	43.8	27	0.30	47	54.7	26	6.7	36	5.4	36
	秋田県	30.1	42	0.44	35	36.5	42	24.8	42	0.37	45	30.1	42	14.7	10	12.0	9
	山形県	75.8	9	0.50	28	94.4	8	61.8	13	0.40	36	77.0	13	6.4	37	5.2	37
	福島県	42.9	33	0.52	25	51.5	32	33.5	36	0.41	35	40.3	37	11.5	19	10.0	17
	東京都	41.4	34	0.21	47	48.0	35	73.9	9	0.37	44	85.7	10	5.0	44	4.3	41
関 東	茨城県	47.0	27	0.69	7	60.0	25	37.1	31	0.55	10	47.3	30	14.5	12	11.5	13
	栃木県	34.8	40	0.68	10	43.3	39	28.1	41	0.55	9	35.0	40	19.3	4	15.4	6
	群馬県	90.1	6	0.47	31	114.8	5	70.6	11	0.37	42	90.0	9	5.1	41	4.1	43
	埼玉県	56.1	15	0.38	42	68.3	16	63.8	12	0.43	29	77.8	12	6.7	35	5.5	35
	千葉県	44.8	29	0.38	41	55.0	29	49.5	19	0.42	30	60.7	19	8.5	32	6.9	32
	神奈川県	50.8	21	0.27	46	59.8	26	71.0	10	0.37	43	83.6	11	5.2	40	4.4	40
	新潟県	27.5	45	0.54	22	32.7	43	23.2	44	0.46	25	27.7	43	18.8	6	16.3	4
	山梨県	70.7	10	0.62	13	91.4	10	55.1	15	0.49	20	71.2	14	8.8	31	6.8	33
	長野県	53.5	18	0.53	23	65.4	19	41.5	28	0.41	32	50.8	29	9.9	26	8.1	27
	静岡県	118.2	2	0.50	26	153.7	2	104.6	1	0.44	27	136.0	1	4.1	46	3.2	46
中 部	富山県	43.3	31	0.49	29	50.4	34	35.8	33	0.41	34	41.6	35	11.1	20	9.7	20
	石川県	41.0	35	0.44	37	47.8	36	35.1	34	0.37	41	40.9	36	10.6	23	9.0	21
	福井県	28.5	43	0.85	2	32.4	45	23.2	43	0.69	3	26.4	45	29.7	1	25.5	1
	岐阜県	39.9	36	0.53	24	52.5	31	33.4	37	0.44	26	44.0	33	13.1	15	10.0	18
	愛知県	76.6	8	0.39	40	93.7	9	74.6	8	0.38	40	91.2	8	5.0	43	4.2	42
	三重県	43.1	32	0.68	9	56.3	28	35.8	32	0.57	7	46.8	31	15.3	9	11.9	10
近 畿	滋賀県	50.7	22	0.57	17	64.3	21	47.1	21	0.53	12	59.7	20	10.9	21	8.8	22
	京都府	45.1	28	0.42	39	53.9	30	53.3	16	0.49	18	63.6	17	9.0	29	7.7	28
	大阪府	70.5	11	0.29	45	85.3	11	95.4	4	0.40	37	115.5	4	4.1	45	3.4	45
	兵庫県	77.2	7	0.46	33	94.7	7	88.1	5	0.53	13	108.1	5	6.0	38	4.9	38
	奈良県	49.8	23	0.45	34	63.4	22	53.2	17	0.48	23	67.7	16	9.0	28	7.0	30
	和歌山県	38.7	37	0.57	19	47.7	37	34.2	35	0.50	17	42.2	34	14.7	11	11.7	11
中 国	鳥取県	25.3	47	0.68	8	30.4	47	20.6	47	0.56	8	24.8	47	26.9	2	21.9	2
	島根県	27.8	44	0.37	43	32.2	46	23.0	45	0.31	46	26.7	44	13.3	14	11.3	15
	岡山県	55.6	16	0.75	4	65.2	20	46.7	22	0.63	4	54.7	25	13.0	16	11.3	14
	広島県	47.6	26	0.49	30	59.4	27	46.6	23	0.48	22	58.1	21	10.2	25	8.1	26
	山口県	53.3	20	0.86	1	65.5	17	45.6	24	0.73	2	56.0	24	15.9	8	12.9	8
四 国	徳島県	60.2	13	0.65	11	73.5	13	50.4	18	0.54	11	61.6	18	10.5	24	8.8	23
	香川県	90.3	5	0.71	6	111.0	6	77.5	7	0.61	5	95.3	7	7.7	34	6.3	34
	愛媛県	44.2	30	0.84	3	51.3	33	39.9	30	0.76	1	46.4	32	19.0	5	16.1	5
	高知県	37.0	39	0.60	15	41.4	40	31.5	39	0.51	16	35.2	39	16.2	7	14.3	7
九 州	福岡県	105.9	4	0.42	38	140.1	3	102.6	2	0.41	33	135.7	2	4.0	47	3.0	47
	佐賀県	119.9	1	0.64	12	158.3	1	99.1	3	0.53	14	130.8	3	5.3	39	4.0	44
	長崎県	61.7	12	0.55	21	78.5	12	55.1	14	0.49	19	70.2	15	8.9	30	6.9	31
	熊本県	48.6	24	0.61	14	61.8	23	41.5	29	0.52	15	52.8	28	12.3	18	9.8	19
	大分県	53.3	19	0.57	18	68.8	15	44.6	26	0.47	24	57.5	22	10.7	22	8.2	25
	宮崎県	109.4	3	0.55	20	122.0	4	87.0	6	0.44	28	97.0	6	5.1	42	4.5	39
	鹿児島県	59.0	14	0.59	16	69.2	14	48.1	20	0.48	21	56.4	23	9.9	27	8.5	24
	沖縄県	55.1	17	0.47	32	65.5	18	45.3	25	0.39	39	53.9	27	7.9	33	7.1	29
	計	(57.4)		(0.45)		(70.6)		(57.7)		(0.45)		(70.9)		(7.7)		(6.3)	

第3 県内の交通事故発生状況

平成29年中に県内で発生した交通事故は、

発生件数	4,876 件
死者	55 人
傷者	6,178 人

で、前年と比較すると、

発生件数	418 件減
死者	2 人増
傷者	473 人減

であった。

1 滋賀県の交通事故・自動車台数等の推移

年	区分	発生件数(件)	死者(人)	傷者(人)	自動車台数(台)	人口(人)	免許人口(人)
昭和23年		157	33	135			
24		230	30	155			
25		420	37	279		861,180	
26		439	42	292			
27		533	42	324	(4,107)		
28		658	47	511	(6,138)		
29		812	71	599	(8,462)		27,673
30		716	60	608	(9,556)	853,734	36,125
31		899	56	800	(11,201)		38,836
32		1,075	56	1,028	(12,520)		44,917
33		1,572	79	1,552	(13,983)		52,441
34		3,248	133	2,250	(16,460)		66,956
35		4,930	194	3,427	(21,551)	842,695	99,849
36		3,343	185	4,038	(30,176)		118,286
37		4,132	225	5,192	39,429	843,057	144,930
38		4,229	202	5,301	46,150	841,931	157,951
39		4,276	210	5,573	55,623	842,719	177,741
40		4,575	205	5,849	66,487	853,385	199,982
41		4,943	206	6,518	80,628	852,421	211,629
42		5,666	195	7,719	98,565	857,346	219,849
43		6,818	227	10,063	121,401	863,340	228,069
44		7,728	255	11,308	146,079	872,337	226,766
45		8,055	234	12,376	172,374	889,768	245,981
46		7,646	239	11,099	198,230	908,551	266,144
47		6,807	238	9,668	225,905	924,479	280,292
48		5,749	236	8,411	253,609	944,223	295,661
49		4,473	142	6,378	270,896	967,078	311,505
50		4,161	142	5,973	283,376	985,621	326,908
51		4,307	143	5,862	304,134	1,005,593	346,592
52		4,389	133	5,910	325,329	1,025,638	370,058
53		4,390	150	5,912	347,316	1,043,492	395,227
54		4,378	136	5,815	372,105	1,063,037	417,252
55		4,422	135	5,841	395,195	1,079,898	439,158
56		4,426	140	5,868	421,844	1,095,584	458,215
57		4,820	160	6,321	445,766	1,110,793	478,637
58		5,517	142	7,365	469,326	1,125,155	497,977
59		5,588	140	7,490	490,341	1,137,932	516,845
60		5,618	156	7,406	514,671	1,155,844	534,845
61		5,775	163	7,665	539,294	1,166,928	552,945
62		5,522	137	7,334	562,704	1,178,854	571,414
63		5,653	143	7,487	594,525	1,192,558	591,502
平成元年		5,796	175	7,826	622,290	1,208,856	612,605
2		5,842	134	7,773	658,842	1,222,411	634,938
3		6,147	181	8,158	686,399	1,236,085	654,545
4		7,025	190	9,076	710,156	1,248,552	675,857
5		7,663	175	9,886	732,212	1,261,342	696,388
6		7,773	176	9,999	757,796	1,274,787	716,327
7		7,828	181	10,123	782,733	1,287,005	736,137
8		7,843	153	10,442	814,920	1,299,046	755,745
9		7,993	158	10,479	837,761	1,311,514	775,892
10		8,703	142	11,429	855,248	1,324,148	797,354
11		8,764	141	11,491	872,460	1,334,166	814,671
12		9,519	126	12,731	889,145	1,342,832	829,393
13		9,846	145	13,149	904,656	1,352,361	842,996
14		9,766	109	13,038	918,307	1,359,773	857,572
15		10,276	108	13,619	928,682	1,366,415	871,225
16		10,292	104	13,511	942,724	1,374,182	882,660
17		10,107	118	13,326	964,830	1,380,361	892,097
18		10,005	102	13,153	975,594	1,387,110	902,117
19		9,626	93	12,720	978,139	1,394,809	912,742
20		9,027	79	11,666	977,510	1,401,073	922,324
21		8,849	65	11,426	977,687	1,402,132	929,986
22		9,023	78	11,656	982,322	1,410,777	934,586
23		8,383	85	10,709	988,109	1,414,398	940,473
24		8,071	79	10,419	999,636	1,416,546	945,981
25		7,836	74	10,214	1,008,963	1,416,952	951,092
26		6,598	63	8,545	1,020,328	1,416,500	955,332
27		5,879	73	7,625	1,024,092	1,412,916	957,046
28		5,294	53	6,651	1,029,673	1,413,079	959,629
29		4,876	55	6,178	1,035,904	1,412,956	961,249

(注1) 発生件数の昭和35年以前には物損事故を含む。

2) 自動車台数は国土交通省統計(各年12月末現在)による。

3) 自動車台数のうち、昭和36年以前の数値は滋賀の交通(昭和36年版)より抜粋した。

4) 人口は滋賀県統計課資料(各年10月1日現在)による推計人口である。は国勢調査の確定値である。

5) 免許人口は警察庁電算集計(各年12月末現在)による。

6) 免許人口のうち、昭和44年は同年10月運転者管理センターの発足に伴い運転免許の全国的管理が行われ二重・分割免許等が整理されたため減少している。

2 各種発生状況(前年対比)

(1) 月 別

区分		月												計	
		1	2	3	4	5	6	7	8	9	10	11	12		
平成 29 年	件数	346	412	426	362	446	427	405	380	358	404	418	492	4,876	
	死者	1	4	3	3	1	6	5	8	7	6	7	4	55	
	傷者	重傷	23	27	44	43	48	35	43	46	38	38	30	46	461
		軽傷	432	480	493	400	537	479	463	476	415	496	481	565	5,717
			455	507	537	443	585	514	506	522	453	534	511	611	6,178
平成 28 年	件数	407	421	490	387	427	397	438	497	378	423	452	577	5,294	
	死者	2	7	7	3	7	4	4	2	6	1	5	5	53	
	傷者	重傷	30	41	55	35	35	43	32	32	33	35	46	69	486
		軽傷	495	493	562	415	504	457	504	612	431	499	525	668	6,165
			525	534	617	450	539	500	536	644	464	534	571	737	6,651
対 比 (%)	件数	△ 61 △ 15.0	△ 9 △ 2.1	△ 64 △ 13.1	△ 25 △ 6.5	19 4.4	30 7.6	△ 33 △ 7.5	△ 117 △ 23.5	△ 20 △ 5.3	△ 19 △ 4.5	△ 34 △ 7.5	△ 85 △ 14.7	△ 418 △ 7.9	
	死者	△ 1 △ 50.0	△ 3 △ 42.9	△ 4 △ 57.1		△ 6 △ 85.7	2 50.0	1 25.0	6 300.0	1 16.7	5 500.0	2 40.0	△ 1 △ 20.0	2 3.8	
	傷者	重傷	△ 7 △ 23.3	△ 14 △ 34.1	△ 11 △ 20.0	8 22.9	13 37.1	△ 8 △ 18.6	11 34.4	14 43.8	5 15.2	3 8.6	△ 16 △ 34.8	△ 23 △ 33.3	△ 25 △ 5.1
		軽傷	△ 63 △ 12.7	△ 13 △ 2.6	△ 69 △ 12.3	△ 15 △ 3.6	33 6.5	22 4.8	△ 41 △ 8.1	△ 136 △ 22.2	△ 16 △ 3.7	△ 3 △ 0.6	△ 44 △ 8.4	△ 103 △ 15.4	△ 448 △ 7.3
		△ 70 △ 13.3	△ 27 △ 5.1	△ 80 △ 13.0	△ 7 △ 1.6	46 8.5	14 2.8	△ 30 △ 5.6	△ 122 △ 18.9	△ 11 △ 2.4		△ 60 △ 10.5	△ 126 △ 17.1	△ 473 △ 7.1	

(2) 曜 日 別

区分		日	月	火	水	木	金	土	計
件数		577	778	704	715	694	751	657	4,876
	前年比	△ 27	16	△ 88	△ 83	△ 63	△ 72	△ 101	△ 418
	構成率	11.8	16.0	14.4	14.7	14.2	15.4	13.5	100.0
死者		7	7	10	13	6	8	4	55
	前年比	△ 1	2	7	4	△ 5	1	△ 6	2
	構成率	12.7	12.7	18.2	23.6	10.9	14.5	7.3	100.0
傷者		816	970	859	875	825	922	911	6,178
	前年比	△ 40	43	△ 97	△ 96	△ 98	△ 85	△ 100	△ 473
	構成率	13.2	15.7	13.9	14.2	13.4	14.9	14.7	100.0

(3) 時間帯別

区分		時間帯												計
		0 }	2 }	4 }	6 }	8 }	10 }	12 }	14 }	16 }	18 }	20 }	22 }	
件数		86	51	73	449	710	568	499	554	805	638	279	164	4,876
	前年比	△ 4	△ 1	△ 2	△ 90	△ 74	△ 21	△ 25	△ 62	△ 39	△ 38	△ 46	△ 16	△ 418
	構成率	1.8	1.0	1.5	9.2	14.6	11.6	10.2	11.4	16.5	13.1	5.7	3.4	100.0
死者		4	3	2	4	6	5	2	9	6	6	6	2	55
	前年比	2	1	△ 5	4		3		1	△ 1	△ 6	3		2
	構成率	7.3	5.5	3.6	7.3	10.9	9.1	3.6	16.4	10.9	10.9	10.9	3.6	100.0
傷者		105	68	91	526	861	730	649	734	1,022	827	357	208	6,178
	前年比	△ 17	△ 14	9	△ 107	△ 92	△ 9	15	△ 96	△ 45	△ 23	△ 63	△ 31	△ 473
	構成率	1.7	1.1	1.5	8.5	13.9	11.8	10.5	11.9	16.5	13.4	5.8	3.4	100.0

(4) 道路別

区分	国 道													小計	県 道	市 町 道	高 速 道 路 等	そ の 他	計
	1	8	21	161	303	306	307	365	367	421	422	477	湖 西 道 路						
件 数	402	327	21	144	10	15	86	28	12	51	23	105	27	1,251	1,696	1,508	161	260	4,876
前年比	51	41	4	76	4	1	3	4	4	14		45	2	217	107	57	2	35	418
構成率	8.2	6.7	0.4	3.0	0.2	0.3	1.8	0.6	0.2	1.0	0.5	2.2	0.6	25.7	34.8	30.9	3.3	5.3	100.0
死 者	5	2		2	1		2		2	1	1	1	1	18	20	9	6	2	55
前年比	3		2	1	1		3		1	1		1	1		2	2	4	2	2
構成率	9.1	3.6		3.6	1.8		3.6		3.6	1.8	1.8	1.8	1.8	32.7	36.4	16.4	10.9	3.6	100.0
傷 者	521	447	28	201	13	19	119	36	27	63	26	143	45	1,688	2,139	1,738	308	305	6,178
前年比	40	48	5	94	7	1	11	8	15	20	4	63	8	246	86	106	12	47	473
構成率	8.4	7.2	0.5	3.3	0.2	0.3	1.9	0.6	0.4	1.0	0.4	2.3	0.7	27.3	34.6	28.1	5.0	4.9	100.0

(5) 道路形状別

区分	交差点		交差点付近							単路				踏 切	一 般 交 通 の 場 所	計	
	信号機		信号機							トンネル	橋	カーブ 屈折	その他				
	点灯	点滅	無		故障等	点灯	点滅	無									故障等
			環状 交差	その他				環状 交差	その他								
件 数	596	54		996		558	2		245		29	63	206	1,879	5	243	4,876
前年比	10	25		140	1	65	5		246		1	5	22	68	4	40	418
構成率	12.2	1.1		20.4		11.4	0.0		5.0		0.6	1.3	4.2	38.5	0.1	5.0	100.0
死 者	6	2		9					1			3	12	21		1	55
前年比	1	1		4					1		1	3	2	7			2
構成率	10.9	3.6		16.4					1.8			5.5	21.8	38.2		1.8	100.0
傷 者	711	72		1,123		726	2		303		53	95	275	2,530	5	283	6,178
前年比	38	40		193	1	64	9		311		7	1	48	19	4	60	473
構成率	11.5	1.2		18.2		11.8	0.0		4.9		0.9	1.5	4.5	41.0	0.1	4.6	100.0

(6) 事故類型別

区分	人 対 車 両			車 両 相 互						車 両 単 独			列車	計
	対背面 通行中	横断中	その他	正面 衝突	追突	出 会 い 頭	右 左 折 時	その他	工 作 物	路 外 逸 脱	その他			
件 数	79	258	144	132	1,986	1,169	508	480	61	11	46	2	4,876	
前年比	5	15	12	4	230	159	43	37	8	3	12	2	418	
構成率	1.6	5.3	3.0	2.7	40.7	24.0	10.4	9.8	1.3	0.2	0.9	0.0	100.0	
死 者	2	12	3	7	5	9	1	6	7	2	1		55	
前年比		2	1		1	2	2	5	1	3	1		2	
構成率	3.6	21.8	5.5	12.7	9.1	16.4	1.8	10.9	12.7	3.6	1.8		100.0	
傷 者	77	253	150	190	2,876	1,374	568	566	61	13	48	2	6,178	
前年比	3	18	16	6	247	200	25	20	20	2	12	2	473	
構成率	1.2	4.1	2.4	3.1	46.6	22.2	9.2	9.2	1.0	0.2	0.8	0.0	100.0	

(7) 第1当事者の年齢層別

区分	年齢層	15	16	20	25	30	35	40	45	50	55	60	65	70	75	不	計
		歳以下	歳	歳	歳	歳	歳	歳	歳	歳	歳	歳	歳	歳	歳以上	明	
件数		69	204	571	442	401	391	439	398	362	312	316	335	235	331	70	4,876
前年比		△ 5	△ 12	△ 45	△ 85	△ 63	△ 54	△ 101	△ 34	47	△ 15	△ 2	△ 1	△ 47	△ 15	14	△ 418
構成率		1.4	4.2	11.7	9.1	8.2	8.0	9.0	8.2	7.4	6.4	6.5	6.9	4.8	6.8	1.4	100.0
死者			6	4	8	2	1	1	5	6	1	3	5	4	9		55
前年比			3	2	6	△ 3	△ 2	△ 7	3	4	△ 3	1	△ 1	△ 2	1		2
構成率			10.9	7.3	14.5	3.6	1.8	1.8	9.1	10.9	1.8	5.5	9.1	7.3	16.4		100.0
傷者		70	250	741	605	512	501	563	526	455	418	388	422	275	378	74	6,178
前年比		△ 8	△ 26	△ 73	△ 90	△ 105	△ 64	△ 139	1	69	21	11	10	△ 62	△ 31	13	△ 473
構成率		1.1	4.0	12.0	9.8	8.3	8.1	9.1	8.5	7.4	6.8	6.3	6.8	4.5	6.1	1.2	100.0

(8) 第1当事者の車種別

区分	車種	乗用車					貨物車					特殊車	二輪車		軽車両		歩行者	不明	計
		大型	中型	準中型	普通	軽	大型	中型	準中型	普通	軽		自	原	自転車	その他			
件数		10	11		2,069	1,542	109	101	87	174	364	3	77	75	173	1	10	70	4,876
前年比		△ 1	6		△ 133	△ 189	△ 9	△ 35	87	△ 66	△ 20	2	3	△ 42	△ 36	1		14	△ 418
構成率		0.2	0.2		42.4	31.6	2.2	2.1	1.8	3.6	7.5	0.1	1.6	1.5	3.5	0.0	0.2	1.4	100.0
死者					12	14	2	2	1		7	1	9	3	1		3		55
前年比		△ 1			△ 3	4	△ 2		1	△ 4	1	1	6	△ 2	△ 1		2		2
構成率					21.8	25.5	3.6	3.6	1.8		12.7	1.8	16.4	5.5	1.8		5.5		100.0
傷者		18	32		2,703	1,904	157	143	118	222	463	4	78	77	177	1	7	74	6,178
前年比		2	23		△ 126	△ 279	△ 4	△ 36	118	△ 109		3	2	△ 45	△ 34	1	△ 2	13	△ 473
構成率		0.3	0.5		43.8	30.8	2.5	2.3	1.9	3.6	7.5	0.1	1.3	1.2	2.9	0.0	0.1	1.2	100.0

(9) 第1当事者の違反別

区分	違反	信号無視	歩行者害	通行区分	一時不停止	横断等止	優先通行害	右左折	安全運転義務違反				その他	歩行者の反	不明	計	
									運転不適	前方不注意		安不確全認					
										漫然	脇見						
件数		231	213	193	295	114	358	258	181	604	827	523	624	375	10	70	4,876
前年比		△ 6	21	18	△ 21	14	△ 179	△ 155	△ 42	66	△ 53	39	△ 128	△ 6		14	△ 418
構成率		4.7	4.4	4.0	6.1	2.3	7.3	5.3	3.7	12.4	17.0	10.7	12.8	7.7	0.2	1.4	100.0
死者		1	5	8	4		3		4	7	9	2	3	6	3		55
前年比		△ 3	3	1	2	△ 1	△ 2	△ 1	1	△ 3	8	1	△ 2	△ 4	2		2
構成率		1.8	9.1	14.5	7.3		5.5		7.3	12.7	16.4	3.6	5.5	10.9	5.5		100.0
傷者		312	213	259	361	125	429	285	209	869	1,204	573	853	405	7	74	6,178
前年比		5	15	28	△ 33	18	△ 196	△ 158	△ 66	137	△ 35	3	△ 180	△ 22	△ 2	13	△ 473
構成率		5.1	3.4	4.2	5.8	2.0	6.9	4.6	3.4	14.1	19.5	9.3	13.8	6.6	0.1	1.2	100.0

(10) 死傷者の年齢層別

区分 \ 年齢層	こ	高	そ	20	20	25	30	35	40	45	50	55	60	65	70	75	計	
	ども	校	の	の	の	の	の	の	の	の	の	の	の	の	の	の		
区分 \ 年齢層	も	生	歳	歳	歳	歳	歳	歳	歳	歳	歳	歳	歳	歳	歳	歳	計	
死者	1	1	2	1	2			1	2	3	7	2	4	4	5	20	55	
前年比	1	1		△ 4	1	△ 2			△ 1			2	△ 1	2	1	△ 1	3	2
構成率	1.8	1.8	3.6	1.8	3.6			1.8	3.6	5.5	12.7	3.6	7.3	7.3	9.1	36.4	100.0	
傷者	417	174	203	602	571	562	549	617	576	421	362	289	308	209	318	6,178		
前年比	△ 22	△ 11	△ 35	△ 43	△ 95	△ 52	△ 48	△ 77	△ 28	△ 9	18	△ 27	10	△ 29	△ 25	△ 473		
構成率	6.7	2.8	3.3	9.7	9.2	9.1	8.9	10.0	9.3	6.8	5.9	4.7	5.0	3.4	5.1	100.0		

(注) こどもとは中学生以下をいう。

(11) 死傷者の状態別

区分 \ 状態	歩行中	自転車 乗用中	自動二輪		原付		自動車		その他	計
			運転中	同乗中	運転中	同乗中	運転中	同乗中		
死者	17	5	9		3		12	9		55
前年比	3	△ 1	3		△ 5		△ 1	4	△ 1	2
構成率	30.9	9.1	16.4		5.5		21.8	16.4		100.0
傷者	496	765	273	15	271		3,315	1,040	3	6,178
前年比	6	△ 21	△ 6	12	△ 50	△ 3	△ 299	△ 114	2	△ 473
構成率	8.0	12.4	4.4	0.2	4.4		53.7	16.8	0.0	100.0

(注) その他は、列車・その他軽車両乗車中、歩行者以外の道路上の人及び道路外の人等をいう。

3 警察署(隊)別発生状況

(1) 前年対比

区分 署(隊)	件 数			死 者			傷 者		
	29 年	28 年	増減数 (増減率)	29 年	28 年	増減数 (増減率)	29 年	28 年	増減数 (増減率)
大 津	827	796	31 (3.9)	6	4	2 (50.0)	1,004	968	36 (3.7)
草 津	716	888	172 (19.4)	3	3		855	1,072	217 (20.2)
守 山	442	549	107 (19.5)	3	3		568	679	111 (16.3)
甲 賀	450	470	20 (4.3)	6	10	4 (40.0)	537	556	19 (3.4)
近 江 八 幡	439	428	11 (2.6)	2	2		556	541	15 (2.8)
東 近 江	445	524	79 (15.1)	10	8	2 (25.0)	567	684	117 (17.1)
彦 根	542	586	44 (7.5)	4	4		682	727	45 (6.2)
米 原	135	131	4 (3.1)		4	4 (100.0)	165	175	10 (5.7)
長 浜	280	342	62 (18.1)	2	4	2 (50.0)	343	402	59 (14.7)
木 之 本	59	61	2 (3.3)	2	3	1 (33.3)	83	77	6 (7.8)
高 島	102	97	5 (5.2)	4	1	3 (300.0)	139	141	2 (1.4)
大 津 北	278	259	19 (7.3)	7	5	2 (40.0)	371	333	38 (11.4)
高 速	161	163	2 (1.2)	6	2	4 (200.0)	308	296	12 (4.1)
計	4,876	5,294	418 (7.9)	55	53	2 (3.8)	6,178	6,651	473 (7.1)

(2) 月別発生件数

月 署(隊)	1	2	3	4	5	6	7	8	9	10	11	12	計
	大 津	48	55	64	58	69	72	66	73	75	77	83	87
草 津	60	62	76	59	67	69	63	48	50	41	55	66	716
守 山	37	45	38	37	42	47	21	32	34	36	30	43	442
甲 賀	23	41	38	40	46	42	41	30	18	39	47	45	450
近 江 八 幡	27	41	36	32	33	38	44	40	33	28	42	45	439
東 近 江	35	34	41	30	44	33	33	24	31	48	36	56	445
彦 根	40	57	43	37	48	44	44	43	40	39	43	64	542
米 原	13	8	16	9	12	10	14	5	12	15	11	10	135
長 浜	20	16	34	15	29	18	24	24	17	27	22	34	280
木 之 本	1	5	2	5	3	6	5	10	4	8	5	5	59
高 島	8	14	4	8	8	6	16	9	12	6	5	6	102
大 津 北	15	24	19	25	25	35	29	18	18	21	25	24	278
高 速	19	10	15	7	20	7	5	24	14	19	14	7	161
計	346	412	426	362	446	427	405	380	358	404	418	492	4,876

(3) 月別死者数

署(隊) \ 月	月												計
	1	2	3	4	5	6	7	8	9	10	11	12	
大津				1	1		1	2			1		6
草津				1			1				1		3
守山						1	1	1					3
甲賀		1					1	1		3			6
近江八幡						1			1				2
東近江			2			2		1		1	2	2	10
彦根		1	1					1			1		4
米原													
長浜								1				1	2
木之本						1			1				2
高島	1						1			1	1		4
大津北		1		1		1		1	1	1		1	7
高速		1							4		1		6
計	1	4	3	3	1	6	5	8	7	6	7	4	55

(4) 月別傷者数

署(隊) \ 月	月												計
	1	2	3	4	5	6	7	8	9	10	11	12	
大津	67	73	77	70	83	83	73	91	87	99	100	101	1,004
草津	74	71	97	66	92	83	77	54	55	49	60	77	855
守山	48	51	44	45	55	71	29	46	44	43	40	52	568
甲賀	30	46	46	47	49	48	51	38	24	46	56	56	537
近江八幡	35	48	44	38	46	47	56	57	39	35	58	53	556
東近江	45	43	49	34	64	40	40	30	43	56	43	80	567
彦根	56	69	58	51	57	49	55	57	46	57	48	79	682
米原	18	10	22	10	13	11	15	5	16	20	11	14	165
長浜	21	21	46	19	35	18	28	30	21	34	27	43	343
木之本	4	7	2	5	5	6	7	13	7	12	6	9	83
高島	9	20	4	15	9	9	16	22	15	9	5	6	139
大津北	17	32	28	31	37	39	46	26	30	23	33	29	371
高速	31	16	20	12	40	10	13	53	26	51	24	12	308
計	455	507	537	443	585	514	506	522	453	534	511	611	6,178

(5) 道路別

道路 署(隊)		国 道					県 道					市 町 道 等					合 計				
		件 数	死 者	傷 者		計	件 数	死 者	傷 者		計	件 数	死 者	傷 者		件 数	死 者	傷 者		計	
				重傷	軽傷				重傷	軽傷				重傷	軽傷			重傷	軽傷		
大 津	1 号	179	4	18	203	221	211	1	18	243	261	313	37	322	359	827	6	83	921	1,004	
	161 号	92		7	113	120															
	422 号	22	1	2	23	25															
	湖西道路	10		1	17	18															
草 津	1 号	137		11	170	181	239	1	21	276	297	323	2	30	327	357	716	3	64	791	855
	8 号	17		2	18	20															
守 山	8 号	23		1	31	32	211	3	17	251	268	169	13	200	213	442	3	36	532	568	
	477 号	39		5	50	55															
甲 賀	1 号	86	1	6	113	119	164	3	19	165	184	165	2	21	165	186	450	6	54	483	537
	307 号	34		7	40	47															
	422 号	1		1		1															
	477 号																				
近江八幡	8 号	53		3	74	77	191		13	245	258	170	2	13	177	190	439	2	34	522	556
	421 号	6		2	4	6															
	477 号	19		3	22	25															
東 近 江	8 号	42	1		55	55	144	4	10	178	188	162	2	15	185	200	445	10	44	523	567
	307 号	46	2	10	50	60															
	421 号	45	1	8	49	57															
	477 号	6		1	6	7															
彦 根	8 号	83		3	121	124	225	3	15	263	278	213	1	22	227	249	542	4	44	638	682
	306 号	15		4	15	19															
	307 号	6			12	12															
米 原	8 号	29			35	35	53		4	62	66	24		6	19	25	135		10	155	165
	21 号	21			28	28															
	365 号	8			11	11															
長 浜	8 号	51		3	58	61	120	1	7	150	157	96	1	15	94	109	280	2	27	316	343
	365 号	13		2	14	16															
木 之 本	8 号	29	1	4	39	43	7			13	13	9			9	9	59	2	6	77	83
	303 号	7	1	2	7	9															
	365 号	7			9	9															
高 島	161 号	26	2	5	38	43	44	1	9	42	51	24		3	28	31	102	4	23	116	139
	303 号	3		2	2	4															
	367 号	5	1	4	6	10															
大 津 北	161 号	26			38	38	87	3	4	114	118	100	1	6	109	115	278	7	13	358	371
	367 号	7	1	1	16	17															
	477 号	41	1		56	56															
	湖西道路	17	1	2	25	27															
高 速	名 神	116	4	13	202	215										161	6	23	285	308	
	北 陸	7			12	12															
	京 滋 バイパス	5		1	13	14															
	新 名 神	33	2	9	58	67															
	1 号																				
計		1,412	24	143	1,853	1,996	1,696	20	137	2,002	2,139	1,768	11	181	1,862	2,043	4,876	55	461	5,717	6,178
高速を除く計		1,251	18	120	1,568	1,688											4,715	49	438	5,432	5,870

4 道路別発生状況

(1) 前年対比

道路	区分 年	件数		死者		傷者						
		構成比	構成比	重傷	構成比	軽傷	構成比	計	構成比			
										構成比	構成比	構成比
国	1号	29年	402	8.2	5	9.1	35	7.6	486	8.5	521	8.4
		28年	453	8.6	2	3.8	34	7.0	527	8.5	561	8.4
		増減(%)	51	(11.3)	3	(150.0)	1	(2.9)	41	(7.8)	40	(7.1)
	8号	29年	327	6.7	2	3.6	16	3.5	431	7.5	447	7.2
		28年	368	7.0	2	3.8	20	4.1	475	7.7	495	7.4
		増減(%)	41	(11.1)	4	(20.0)	44	(9.3)	48	(9.7)	48	(9.7)
	21号	29年	21	0.4					28	0.5	28	0.5
		28年	17	0.3	2	3.8	1	0.2	22	0.4	23	0.3
		増減(%)	4	(23.5)	2	(100.0)	1	(100.0)	6	(27.3)	5	(21.7)
	161号	29年	144	3.0	2	3.6	12	2.6	189	3.3	201	3.3
		28年	220	4.2	3	5.7	28	5.8	267	4.3	295	4.4
		増減(%)	76	(34.5)	1	(33.3)	16	(57.1)	78	(29.2)	94	(31.9)
	303号	29年	10	0.2	1	1.8	4	0.9	9	0.2	13	0.2
		28年	6	0.1			2	0.4	4	0.1	6	0.1
		増減(%)	4	(66.7)	1		2	(100.0)	5	(125.0)	7	(116.7)
	306号	29年	15	0.3			4	0.9	15	0.3	19	0.3
28年		14	0.3			1	0.2	17	0.3	18	0.3	
増減(%)		1	(7.1)			3	(300.0)	2	(11.8)	1	(5.6)	
307号	29年	86	1.8	2	3.6	17	3.7	102	1.8	119	1.9	
	28年	83	1.6	5	9.4	9	1.9	99	1.6	108	1.6	
	増減(%)	3	(3.6)	3	(60.0)	8	(88.9)	3	(3.0)	11	(10.2)	
365号	29年	28	0.6			2	0.4	34	0.6	36	0.6	
	28年	32	0.6			1	0.2	43	0.7	44	0.7	
	増減(%)	4	(12.5)			1	(100.0)	9	(20.9)	8	(18.2)	
367号	29年	12	0.2	2	3.6	5	1.1	22	0.4	27	0.4	
	28年	8	0.2	1	1.9	1	0.2	11	0.2	12	0.2	
	増減(%)	4	(50.0)	1	(100.0)	4	(400.0)	11	(100.0)	15	(125.0)	
421号	29年	51	1.0	1	1.8	10	2.2	53	0.9	63	1.0	
	28年	65	1.2			4	0.8	79	1.3	83	1.2	
	増減(%)	14	(21.5)	1		6	(150.0)	26	(32.9)	20	(24.1)	
422号	29年	23	0.5	1	1.8	3	0.7	23	0.4	26	0.4	
	28年	23	0.4	1	1.9	4	0.8	26	0.4	30	0.5	
	増減(%)					1	(25.0)	3	(11.5)	4	(13.3)	
477号	29年	105	2.2	1	1.8	9	2.0	134	2.3	143	2.3	
	28年	150	2.8	2	3.8	8	1.6	198	3.2	206	3.1	
	増減(%)	45	(30.0)	1	(50.0)	1	(12.5)	64	(32.3)	63	(30.6)	
湖西道路	29年	27	0.6	1	1.8	3	0.7	42	0.7	45	0.7	
	28年	29	0.5			1	0.2	52	0.8	53	0.8	
	増減(%)	2	(6.9)	1		2	(200.0)	10	(19.2)	8	(15.1)	
小計	29年	1,251	25.7	18	32.7	120	26.0	1,568	27.4	1,688	27.3	
	28年	1,468	27.7	18	34.0	114	23.5	1,820	29.5	1,934	29.1	
	増減(%)	217	(14.8)			6	(5.3)	252	(13.8)	246	(12.7)	
高速道路等	29年	161	3.3	6	10.9	23	5.0	285	5.0	308	5.0	
	28年	163	3.1	2	3.8	13	2.7	283	4.6	296	4.5	
	増減(%)	2	(1.2)	4	(200.0)	10	(76.9)	2	(0.7)	12	(4.1)	
県道	29年	1,696	34.8	20	36.4	137	29.7	2,002	35.0	2,139	34.6	
	28年	1,803	34.1	18	34.0	148	30.5	2,077	33.7	2,225	33.5	
	増減(%)	107	(5.9)	2	(11.1)	11	(7.4)	75	(3.6)	86	(3.9)	
市町道	29年	1,508	30.9	9	16.4	165	35.8	1,573	27.5	1,738	28.1	
	28年	1,565	29.6	11	20.8	190	39.1	1,654	26.8	1,844	27.7	
	増減(%)	57	(3.6)	2	(18.2)	25	(13.2)	81	(4.9)	106	(5.7)	
その他道路	29年	260	5.3	2	3.6	16	3.5	289	5.1	305	4.9	
	28年	295	5.6	4	7.5	21	4.3	331	5.4	352	5.3	
	増減(%)	35	(11.9)	2	(50.0)	5	(23.8)	42	(12.7)	47	(13.4)	
合計	29年	4,876	100.0	55	100.0	461	100.0	5,717	100.0	6,178	100.0	
	28年	5,294	100.0	53	100.0	486	100.0	6,165	100.0	6,651	100.0	
	増減(%)	418	(7.9)	2	(3.8)	25	(5.1)	448	(7.3)	473	(7.1)	

(2) 路線別

ア 国道

路線名	件数	死者	傷者
1号	402	5	521
8号	327	2	447
21号	21		28
161号	144	2	201
303号	10	1	13
306号	15		19
307号	86	2	119
365号	28		36
367号	12	2	27
421号	51	1	63
422号	23	1	26
477号	105	1	143
湖西道路(161号)	27	1	45
計	1,251	18	1,688

イ 高速道路等

名神上り線	65	3	97
名神下り線	51	1	118
北陸自動車道上り線	6		8
北陸自動車道下り線	1		4
京滋バイパス上り線	4		13
京滋バイパス下り線	1		1
新名神上り線	11		22
新名神下り線	22	2	45
計	161	6	308

ウ 主要地方道

大津能登川長浜線	224		301
大津南郷宇治線	2		2
彦根停車場線	2		3
大津停車場線	3		6
大津宇治線			
草津伊賀線	51		58
守山栗東線	28	1	38
大河原北土山線			
栗東信楽線	3		4
彦根八日市甲西線	53	1	63
近江八幡竜王線	7		10
小浜朽木高島線	3		5
木津信楽線			
大津信楽線	11		13
下鴨大津線	6	1	5
大津草津線	117		140
山東一色線	3		3
愛知川彦根線	3		3

路線名	件数	死者	傷者
竜王石部線	10		11
甲賀土山線	2		3
彦根近江八幡線	66	1	97
大津守山近江八幡線	51		62
野洲甲西線	10		11
湖東愛知川線	4		4
瀬田大石東線	11		16
栗東志那中線	18		24
野洲中主線	9		10
西浅井余呉線			
中山東上坂線	30		49
太田安井川線			
山東本巢線	7		11
土山蒲生近江八幡線	6		8
草津守山線	55	1	71
平野草津線	14		15
木之本長浜線	12		17
石原八日市線	9	1	10
八日市蒲生線	3		5
伊香立浜大津線	10		10
近江八幡守山線	20	1	26
甲南阿山伊賀線			
伊賀信楽線			
東湯舟甲西線			
栗見八日市線	12		16
牧甲西線			
海津今津線	8		9
上砥山上鈎線	11		13
大津インター線	2		10
瀬田西インター線	1		1

エ 一般県道

大津湖岸線	15		16
大津停車場本宮線	1		1
石山停車場線	8		10
醍醐大津線	7		7
千町石山寺辺線	1		1
宇治田原大石東線	4		4
南郷桐生草津線	7		7
不動寺本堂線			
石部草津線	7		9
六地蔵草津線	7		7
川辺御園線	4		7
石部停車場線	1		1
長寿寺本堂線	1		1
貫生川北脇線	2		2
水口甲南線	3		4

路線名	件数	死者	傷者
相模水口線	3		3
小佐治甲南線	4	1	3
杉谷嶺峨線	1		1
南土山甲賀線	2		2
神上野線			
甲南阿山線	1		1
伊賀甲南線	1		2
上馬杉野尻線	1		1
上馬杉上野線	1	1	
信楽上野線	2		2
山田草津線	22	1	24
草津停車場線	2		2
下笠大路井線	7		7
片岡栗東線	11		12
欲賀守山甲線	5		6
赤野井守山線	12		13
野洲停車場線	2		2
守山中主線	16		19
幸津川服部線			
木部野洲線	6		7
守山停車場線	1		1
高野守山線	1		1
安養寺入町線	3		3
大房東横関線	12		16
水口竜王線	5		5
春日竜王線	8		10
小口川守線			
下羽田市辺線	2		3
高木八日市線	7	1	12
桜川西竜王線	2		2
泉日野線	4		4
増田水口線	3		4
西明寺水口線			
日野徳原線			
相谷原杣線			
甲津畑山上線	3		4
福堂今線	1		1
新海上稲葉線			
柳川能登川線	2		2
三津屋野口線	6	1	6
八坂高宮線	7		9
安土停車場桑実寺本堂線	1		1
下豊浦鷹飼線	4		4
安土西生来線	6		6
佐生五個荘線	2		4
佐生今線	2		3
稲枝沢線	3		3

路線名	件数	死者	傷者
神郷彦根線	14		17
橋向東沼波線	2		2
小脇西生来線	6		10
八日市五個荘線	2		2
八日市停車場線	2		2
湖東彦根線	6		6
愛知川停車場線			
雨降野今在家八日市線	8		12
外八日市線	1		2
横溝秦荘線			
豊郷停車場線	5		6
松尾寺豊郷線	2	1	1
目加田湖東線	5		5
北落豊郷線	2		2
多賀高宮線	6	1	8
佐目敏満寺線	1		2
敏満寺野口線	3		4
百済寺甲上岸本線	1		3
朝妻筑摩近江線	6		6
長浜港線			
樋口岩脇線			
加田田村線	2		3
東上坂近江線	7		9
大野木志賀谷長浜線	4		5
大鹿寺倉線			
能登瀬岩脇線	2		2
天満一色線	3		3
南浜山本高月線	1		1
川道唐国線			
早崎湖北線			
香花寺曾根線			
速水片山線	1		1
西阿閉東物部線			
磯野木之本線			
丁野虎姫長浜線	2		3
高山長浜線	1		1
郷野湖北線	1		1
佐野長浜線	1		1
国友曾根線			
東野虎姫線	3		3
三川月ヶ瀬線	1		1
小室大路線	4		4
上山田八日市線	2		3
落川高月線			
井口高月線			
川合千田線	1		4
大浦沓掛線	2		4

路 線 名	件 数	死 者	傷 者
小 荒 路 牧 野 沢 線	3	1	3
麻 生 古 屋 梅 ノ 木 線			
今 津 停 車 場 線	1		1
中 野 新 旭 線			
五 番 領 安 井 川 線			
市 場 野 田 鴨 線			
畑 勝 野 線	1		1
安 曇 川 高 島 線	1		1
常 磐 木 音 羽 線	3		4
藁 園 熊 野 本 線	3		4
北 船 木 北 畑 線			
北 船 木 勝 野 線	1		1
南 船 木 西 万 木 線			
四 津 川 鴨 線			
北 小 松 大 物 線	1		2
途 中 志 賀 線	5		5
仰 木 本 堅 田 線	6		8
仰 木 雄 琴 線	3		5
比 叡 山 線	2		2
安 養 寺 虎 姫 線	1		1
近 江 八 幡 停 車 場 線	6		8
小 島 野 洲 線	14		17
鮎 河 猪 ノ 鼻 線			
中 里 山 上 日 野 線	3		5
間 田 長 浜 線	12		14
伊 部 近 江 線	5		5
栗 見 新 田 安 土 線	2		3
葛 籠 尾 崎 塩 津 線			
葛 籠 尾 崎 大 浦 線			
彦 根 港 彦 根 停 車 場 線	2		2
彦 根 城 線	3		4
田 代 上 朝 宮 線			
桜 川 西 中 在 寺 線	1		1
西 明 寺 安 部 居 線	1		2
伊 庭 円 山 線			
彦 根 環 状 線	36		42
小 田 苧 愛 知 川 線			
白 谷 野 口 線			
藺 生 日 置 前 線	2		3
泉 水 口 線	13		15
山 名 坂 線	4		4
和 野 蟻 峨 線	1	1	2
岩 室 北 土 山 線			
綾 戸 東 川 線	11		16
高 宮 北 落 線	1		1
大 堀 多 賀 線	3		3
延 勝 寺 速 水 線	1		1

路 線 名	件 数	死 者	傷 者
野 瀬 下 山 田 線			
西 柳 野 高 月 線			
大 野 名 坂 線	10		12
山 東 伊 吹 線			
甲 賀 阿 山 線			
長 浜 近 江 線	18		20
賀 田 山 安 食 西 線	2		2
安 食 西 八 目 線	6		6
西 浅 井 マ キ ノ 線			
世 継 宇 賀 野 線			
近 江 八 幡 大 津 線	74		103
安 曇 川 今 津 線	6		7
荒 川 蓬 萊 線			
比 良 山 線	1		3
希 望 が 丘 文 化 公 園 北 線			
希 望 が 丘 文 化 公 園 南 線	3		3
湖 東 八 日 市 線	2		4
五 個 荘 八 日 市 線	3		3
彦 根 米 原 線	20		22
甲 良 多 賀 線	5		7
湖 北 長 浜 線	7	1	10
木 之 本 高 月 線			
多 羅 尾 神 山 線			
祇 園 八 幡 中 山 線	2		2
高 島 停 車 場 線	1		1
今 津 マ キ ノ 線	3		3
高 島 大 津 線	110	3	142
そ の 他 県 道	12		13
計 (ウ ・ エ)	1,696	20	2,139

オ その他

路 線 名	件 数	死 者	傷 者
市 町 道	1,508	9	1,738
比 叡 山 自 動 車 道			
伊 吹 山 観 光 自 動 車 道			
奥 比 叡 自 動 車 道	2		2
農 (免) 道	11	1	12
林 道			
港 湾 道			
私 道			
そ の 他	6		6
一般の交通の用に供するその他の場所	241	1	285
計	1,768	11	2,043

総 計	4,876	55	6,178
-----	-------	----	-------

(3) 時間帯別

(件数)

路線	時間帯																								計	
	0 5	1 5	2 5	3 5	4 5	5 5	6 5	7 5	8 5	9 5	10 5	11 5	12 5	13 5	14 5	15 5	16 5	17 5	18 5	19 5	20 5	21 5	22 5	23 5		24 5
国	1 号	6	3	6	2	5	3	12	29	27	25	24	19	21	26	20	19	12	31	34	28	14	10	14	12	402
	8 号	5	1	1	3	1	2	5	19	20	15	17	23	20	17	15	20	22	28	25	13	21	15	11	8	327
	21 号	1								1	1	1	5	2	1	1			4	1	2		1		21	
	161 号	3	2	1		3	3	3	9	3	5	4	15	8	13	6	13	8	12	12	5	4	7	3	2	144
	303 号										2				1	2	2	1	1		1				10	
	306 号								1	2	4	1	2		1			1			1	2			15	
	307 号		1				1	5	13	10	4	3	4	3	6	6	5	5	10	2	2	2	3	1	86	
	365 号					1		1	6	4		1	1	1	2	1	1	1	2	2	2		1	1	28	
	367 号											2		2	1	2	2	2	2				1		12	
	421 号		1	1				3	3	7	2	1	1	2	2	2	4	3	3	2	5	2	3	2	2	51
	422 号			1					3	1	2		3	1	2	1		2	1	2	2	1		1	23	
	477 号	1	1	1	1		1	6	9	4	9	5	6	3	4	5	2	14	10	10	6	1	1	4	1	105
湖西道路			1				1		1	4	1		3			2	1	3	3	3	1	2	1		27	
小計		16	10	11	6	10	11	35	93	83	70	57	84	61	77	62	69	74	105	95	68	49	42	37	26	1,251
主	大津能登川長浜線	1	3	2			4	4	10	16	11	11	7	14	14	21	12	14	24	23	10	5	10	6	2	224
	大津南郷宇治線																			1				1	2	
	大津停車場線											1			1		1									3
	草津伊賀線								3	4	1	2	5	3	2	4	1	2	5	8	6	1	2	1	1	51
	守山栗東線				1	1				2	2	3	2	1		1	1	2	3	2	2	2	1	1	1	28
	栗東信楽線										1	1						1								3
	彦根八日市甲西線					1	5	1	4	1	5	1	2	2	2	3	6	6	7	4	1	1		1	53	
	近江八幡竜王線										1	2				1		1	1	1						7
	小浜朽木高島線							1	1			1														3
	大津信楽線																									
	下鴨大津線							1				1		1	1		1						1			6
	大津草津線	1					1	9	3	9	11	5	1	5	8	4	11	14	12	8	7	4	1	3	117	
	山東一色線																2	1								3
要	愛知川彦根線															1		1		1						3
	竜王石部線						1	1	1	1	1		1	1			1	2	1							10
	甲賀土山線					1									1											2
	彦根近江八幡線				1		4	5	5	4	2	4	4	5	3	4	8	4	5	4	2		1	1	66	
	大津守山近江八幡線					1	1		7	1	3	4	2	2	2	3	3	6	7	2	3		2	2	51	
地	野洲甲西線							1	2	1					1			1		1	1		2		10	
	瀬田大石東線			1			1	1	1	1	1		1					2		1	1	1			11	
	栗東志那中線			1				2	1	2		2	1	1	1		1	1	2				2	1	18	
	野洲中主線					1			1					1				3	1				1	1	9	
	中山東上坂線						1	2	3	1				2	3	3	3	5	5		2				30	
方	太田安井川線																									
	土山蒲生近江八幡線										1		1					2		2					6	
	草津守山線	1	2			1	2	1	4	3	5	3	3	2	4	3	3	1	6	3	2	3	1		2	55
	平野草津線							1	1	3			1			2	1	1	2	1		1			14	
	木之本長浜線						2	1	1	1	1	1			1		1	1	1				1		12	
道	伊香立浜大津線							1		1	1				1	2		1	2	1					10	
	近江八幡守山線						1	1	1		3		1	2	1	1	3	2	1	1	2				20	
	栗見八日市線							1	2	1	1	1	1		1	1		1	1					1	12	
	海津今津線							1				1	1			2	1			1		1			8	
	上砥山上鈎線						1		1			2				1		1	2	1	2				11	
	その他	2			1		1	4	7	3	1	3		1	2	1	4	1	4	1	2		1		39	
小計		5	5	4	2	3	10	23	49	67	50	52	46	37	45	57	47	66	95	90	51	34	24	19	16	897
一般県道		10	4	3	4	2	6	17	61	78	40	42	53	31	53	46	51	54	80	69	34	25	10	17	9	799
市町道		14	8	6	3	7	16	30	125	170	102	97	85	72	68	81	81	115	145	130	58	44	22	20	9	1,508
高速道路等		8		2	4	4	2	1	5	9	10	7	13	5	12	6	9	17	15	12	6	3	9		2	161
その他道路		2	4	3	3	1	1		10	16	15	15	17	24	14	17	28	18	21	14	11	9	8	7	2	260
合計		55	31	29	22	27	46	106	343	423	287	270	298	230	269	269	285	344	461	410	228	164	115	100	64	4,876
構成率		1.1	0.6	0.6	0.5	0.6	0.9	2.2	7.0	8.7	5.9	5.5	6.1	4.7	5.5	5.5	5.8	7.1	9.5	8.4	4.7	3.4	2.4	2.1	1.3	100.0

(4) 道路形状別

(件数)

路線	道路形状	交差点			交差点 付近	単 路				踏 切	その他	計
		小	中	大		トンネル	橋	カーブ 屈折	その他			
国 道	1号	12	60	35	86		5	8	196			402
	8号	7	39	10	78	5	5	7	176			327
	21号		2		7				12			21
	161号	5	11	6	30	1	2	11	78			144
	303号	1	1			1		2	5			10
	306号		2		2			2	9			15
	307号	8	12		12	1	2	5	46			86
	365号	2	10		5			1	10			28
	367号		2			2		6	2			12
	421号	4	11	3	9		1	2	21			51
	422号	1	7		2		1	2	10			23
	477号	10	14	8	19		3	7	43		1	105
	湖西道路		1		1		2		23			27
	小計		50	172	62	251	10	21	53	631		1
主 要 地 方 道	大津能登川長浜線	16	36	4	60		4	5	99			224
	大津南郷宇治線			1					1			2
	大津停車場線	1	1						1			3
	草津伊賀線	3	9		9				30			51
	守山栗東線	1	8		3			1	15			28
	栗東信楽線		1					2				3
	彦根八日市甲西線	2	13	1	15		1	1	20			53
	近江八幡竜王線	1			1		1	1	3			7
	小浜朽木高島線				1			1	1			3
	大津信楽線											
	下鴨大津線		1		1			4				6
	大津草津線	8	7	14	33		9	1	45			117
	山東一色線								3			3
	愛知川彦根線	2			1							3
	竜王石部線	3			3				4			10
	甲賀土山線		2									2
	彦根近江八幡線	6	10		14		4	9	23			66
	大津守山近江八幡線	3	8	1	14		2	1	22			51
	野洲甲西線	1	2		3				4			10
	瀬田大石東線	1		1	2				7			11
	栗東志那中線		3	2	4				9			18
	野洲中主線	2	3		2			1	1			9
	中山東上坂線	2	3	2	5				18			30
	太田安井川線											
	土山蒲生近江八幡線	4	1						1			6
	草津守山線	4	5	11	17			2	16			55
	平野草津線		5	2					7			14
木之本長浜線	1	3		3			2	3			12	
伊香立浜大津線	3	4		2		1					10	
近江八幡守山線	4	9		1			1	5			20	
栗見八日市線	1	3		3		1		4			12	
海津今津線		4		1				3			8	
上砥山上鉤線	1	3		2				5			11	
その他	6	9		2	1	1	8	12			39	
小計		76	153	39	202	1	24	40	362			897
一般県道		108	183	13	145	1	13	36	300			799
市町道		460	300	20	201	1		56	464	5	1	1,508
高速道路等					4	16	4	17	115		5	161
その他道路		5	5		2		1	4	7		236	260
合 計		699	813	134	805	29	63	206	1,879	5	243	4,876
構成率		14.3	16.7	2.7	16.5	0.6	1.3	4.2	38.5	0.1	5.0	100.0

5 第1当事者車種等別発生状況

(1) 性別年齢層別

車種等	年齢層		16歳未満		16歳以上 18歳未満		18歳以上 20歳未満		20歳以上 25歳未満		25歳以上 30歳未満		30歳以上 35歳未満		35歳以上 40歳未満		40歳以上 45歳未満		
	男	女	男	女	男	女	男	女	男	女	男	女	男	女	男	女	男	女	
	乗用車																		
大型車																		2	1
中型車																			
準中型車																			
普通車							50	8	175	46	151	44	146	58	135	51	107	77	
軽自動車							36	31	115	140	100	81	66	64	58	55	71	69	
ミニカー																			
貨物車																			
大型車									2		2		7	1	14			18	
中型車									3		3		9		4			20	
準中型車							2		12		5		6		9			11	
普通車							7		12	1	22	3	17	1	26	1	22		
軽自動車							9	1	14	5	16	2	18	2	26	2	22	2	
特殊車																			
大型	農耕作業用																		
	その他																		
小型	農耕作業用																		
	その他																		
二輪車																			
小型二輪				2		4		6		4		1		2			1		
軽二輪						3		6		1							3		
原付二種								6		2				1			4		
原付一種	1		5		9	2	9	8	4				1	2			1	1	
軽車両																			
自転車	47	19	9	11	11	4	7	3		2	1	1	3	1	5	1			
その他							1												
歩行者	1	1										1	1	1					1
不明																			
計	49	20	16	11	131	46	368	203	310	132	272	129	281	110	287	152			

(2) 性別職業別

車種等	職業	中学生以下		高校生		大学生		その他の学生		職業運転者		公務		農・林・漁・鉱業		建設業		
		男	女	男	女	男	女	男	女	男	女	男	女	男	女	男	女	
		乗用車																
大型車									9	1								
中型車									6		1							
準中型車																		
普通車				3		50	12	6	2	53	1	43	9	12	1	98	5	
軽自動車				1	1	25	21	2	8	9	2	16	16	5	2	42	6	
ミニカー																		
貨物車																		
大型車									103	1							2	
中型車								1	65	1			2				5	
準中型車									31				2				22	
普通車									7		1	2	2				36	1
軽自動車						3	1		30	6	2	1	22	5	51			
特殊車																		
大型	農耕作業用													1				
	その他																	2
小型	農耕作業用																	
	その他																	
二輪車																		
小型二輪				2		6		1										1
軽二輪						7						1						1
原付二種						3				1								3
原付一種	1		2		11	7			2				1					2
軽車両																		
自転車	44	15	16	16	11	4					1				1			2
その他						1												
歩行者	1	1										1						
不明																		
計	46	16	24	17	117	45	10	10	316	12	66	28	47	9	267	12		

(件数) (人数)

45歳以上 50歳未満		50歳以上 55歳未満		55歳以上 60歳未満		60歳以上 65歳未満		65歳以上 70歳未満		70歳以上 75歳未満		75歳以上		小計		不明	合計	死者	傷者
男	女	男	女	男	女	男	女	男	女	男	女	男	女	男	女				
2		3				1		1						9	1		10		18
		1				3		5		1		1		11			11		32
126	68	105	50	90	57	86	52	107	40	76	38	105	21	1,459	610		2,069	12	2,703
41	60	48	54	40	51	48	52	46	64	25	33	68	26	762	780		1,542	14	1,904
19		18		13		12		2		1				108	1		109	2	157
18	1	13		6		12		10		1		1		100	1		101	2	143
11		11		6		5		8		1				87			87	1	118
20		12	1	9		7		6		3		3	1	166	8		174		222
18	2	26	3	24	3	26	5	27	5	30	9	58	9	314	50		364	7	463
												1		1			1	1	
		1								1				2			2		4
3	1			7				1		1		1		33	1		34	4	38
2		1								1		1		18			18	1	18
2		5		1					1	1		1	1	23	2		25	4	22
3		3	3	3			2	2	2		5	2	7	44	31		75	3	77
	1	2	1	2		2	3	6	1	3	4	14	9	112	61		173	1	177
														1			1		1
		1						1			1		1	5	5		10	3	7
																70	70		74
265	133	250	112	201	111	202	114	222	113	145	90	256	75	3,255	1,551	70	4,876	55	6,178

(件数)

製造業		卸・小売業 その他		金融・保険 不動産業		運輸・ 郵便業		宿泊・飲食 サービス業		その他 サービス業		その他		無職		小計		不明	合計
男	女	男	女	男	女	男	女	男	女	男	女	男	女	男	女	男	女		
																9	1		10
										4						11			11
317	45	95	30	34	11	31	3	30	18	455	252	2	97	230	124	1,459	610		2,069
152	57	58	62	12	8	22	10	19	28	253	324	3	83	143	152	762	780		1,542
						3										108	1		109
7		1				7				12						100	1		101
8		3				9		1		11						87			87
28		20	1	3		7		1		59	3	1	1	1		166	8		174
30		13	1	3		10	1	3	1	72	14	3	3	72	17	314	50		364
																1			1
																2			2
9		1				1				9	1			3		33	1		34
4										4				1		18			18
3		1				2				6	1			4	1	23	2		25
8		4				1	2	1		5	5	1		6	16	44	31		75
5	3	1						1	2	6	9		1	25	10	112	61		173
																1			1
2	1													1	3	5	5		10
																	70		70
573	106	197	94	52	19	93	16	56	49	896	609	9	186	486	323	3,255	1,551	70	4,876

(3) 第2当事者車種等別

第1当事者 車種等	第2当事者 車種等	乗用車					貨物車					特	
		大型車	中型車	準中型車	普通車	軽自動車	ミニカー	大型車	中型車	準中型車	普通車	軽自動車	大 農耕 作業用
乗 用 車	大型車				3	2			1		1	1	
	中型車					4		1			1	1	
	準中型車												
	普通車	1			637	513	1	12	14	13	58	102	
	軽自動車	2	2		454	437		8	9	10	33	64	
貨 物 車	大型車				47	14		10	3	4	3	2	
	中型車				30	25		2	2	5	5	10	
	準中型車				29	22		1		1	4	5	
	普通車			1	51	50		3	3	1	10	15	
	軽自動車				88	111		2	4	3	8	19	
特 殊 車	大型 農耕作業用												
	大型 その他				2								
	小型 農耕作業用												
	小型 その他												
一 輪 車	小型二輪				8	5		1		1		1	
	軽二輪				1	7						1	
	原付二種				6	5					1	1	
	原付一種				15	17		1	1	1	3	6	
軽 車 両	自転車				52	51		1	2		5	8	
	その他												
	歩行者				1	4		1		1		1	
	不明				7	13					1	2	
	計	3	2	1	1,431	1,280	1	43	39	40	133	239	

(4) 行動類型別

(件数)

車種等	行動類型	車両等 (列車を含む)													歩行者等	計				
		発進	直進			追越(抜)	進路変更		左折	右折	転回	後退	横断	だ行			急停止	停止	駐車	その他
			加速	等速	減速		右に	左に												
乗 用 車	大型車	2		5	1			1		1									10	
	中型車			6	1					4									11	
	準中型車																			
	普通車	374	47	811	181	20	23	13	157	305	7	126			4		1		2,069	
	軽自動車	248	44	707	135	16	9	12	90	213	5	61				1	1		1,542	
貨 物 車	大型車	10	1	57	9	7	7	1	3	8		6							109	
	中型車	9	5	62	5	1	1	1	2	7		8							101	
	準中型車	9	1	47	10	2	1		6	6		4					1		87	
	普通車	26	6	79	24	5	2		4	13		14						1	174	
	軽自動車	48	6	170	30	4	1	2	29	53		18	1				1	1	364	
特 殊 車	大型 農耕作業用											1							1	
	大型 その他			1								1							2	
	小型 農耕作業用																			
	小型 その他																			
一 輪 車	小型二輪	1	1	22	2	6	1	1											34	
	軽二輪		2	11		4					1								18	
	原付二種	1	1	14		4			2	3									25	
	原付一種	6	4	36	2	1		2	4	18				1	1				75	
軽 車 両	自転車	1	1	103	5	3	2	3	7	20		27	1						173	
	その他													1					1	
	歩行者																	10	10	
	不明																	70	70	
	計	735	119	2,131	405	73	47	36	304	651	13	239	28	1	5	3	2	4	80	4,876

(件数)

殊 車			二 輪 車				路面電車	列 車	軽車両		歩行者	物件等	相手なし	不 明	計
型	小 型		小 二	軽 二	原 二	原 一			自 転 車	そ の 他					
その他	農 耕 作 業 用	その他	型 輪	輪	付 種	付 種									
						1				1				10	
									1	1	1	1		11	
			37	29	35	103			246	230	29	9		2,069	
	1		19	26	28	73			214	142	16	4		1,542	
			2	2	2	3			7	8	2			109	
				2	2	4			10	4				101	
				2	2	3			11	3	2	2		87	
			4	3	3	7			13	9	1			174	
			7	5	8	21			58	26	3	1		364	
										1				1	
														2	
			2		1	1			2	2	3	6	1	34	
									1	2	3	3		18	
						1			4	2	3	2		25	
				1	1	3			10	8	3	5		75	
			1	3		5			10	15	4	14	2	173	
												1		1	
								2						10	
			1	2		3			22	19				70	
	1		73	75	82	228		2	609	473	70	48	3	4,876	

(5) 経験年数別

(件数)

車種等	経験年数	原 付 以 上								調査不能	自 転 車	歩 行 者	不 明	計
		1 年 未 満	2 年 未 満	3 年 未 満	4 年 未 満	5 年 未 満	10 年 未 満	10 年 以 上	無 免 許 等					
乗 用 車	大 型 車								10					10
	中 型 車								11					11
	準 中 型 車													
	普 通 車	61	66	65	40	43	214	1,574	6					2,069
	軽 自 動 車	72	77	82	52	62	178	1,015	4					1,542
貨 物 車	ミ ニ カ ー													
	大 型 車	2	1			1	3	102						109
	中 型 車	1		1		1	3	95						101
	準 中 型 車	3	4	5		2	6	67						87
	普 通 車	5	2	8	2	5	25	127						174
軽 自 動 車	9	8	8	4	6	13	314	2					364	
特 殊 車	大 型 農 耕 作 業 用							1						1
	大 型 そ の 他							2						2
	小 型 農 耕 作 業 用													
一 輪 車	小 型 農 耕 作 業 用													
	小 型 そ の 他													
	小 型 二 輪	5	3	3		1	7	15						34
	軽 二 輪	3		4	3		2	6						18
原 付 二 種	原 付 二 種		1	3	1	2	3	15						25
	原 付 一 種	13	12	3	3	1	4	37	2					75
軽 車 両	自 転 車											173		173
	そ の 他											1		1
歩 行 者												10		10
不 明												70		70
計		174	174	182	105	124	458	3,391	14			184	70	4,876

免許中止及び有効期限切れは、それぞれの経過年数に計上

6 違反別発生状況

(1) 警察署(隊)別

<車 両>

(件数)

(人数)

違反	警察署(隊)													計	死 者	傷 者	
	大 津	草 津	守 山	甲 賀	近 江 八 幡	東 近 江	彦 根	米 原	長 浜	木 之 本	高 島	大 津 北	高 速				
信号無視	26	24	30	15	16	36	32	14	22	4	10	2		231	1	312	
通行禁止違反	3	1												4		4	
通行区分	右側通行	20	7	21	13	14	15	9	4	4	1	12	15	135	8	193	
	歩道等通行	4	3	1	1	1	2	2			1			15		15	
	その他	11	7	1	4	2	6	5	1	3		1	2	43		51	
車両通行帯違反																	
最高速度違反	1				1	1			1		1		1	6	2	8	
禁止違反 横断等	後退禁止違反				2									2		2	
	横断・転回禁止違反	24	13	7	16	6	10	12	2	11	1	2	8	112		123	
車間距離不保持	1		1					1			2		1	6		9	
進路変更禁止違反	15	10	4	5	2	2			2			1	11	52	2	58	
通行妨害(車両等)									1			1		2		2	
追越し違反	追越し方法違反	13	14	2	7	6	4	8		1	3	2	3	2	65		69
	禁止場所追越し	3	4	2	1	2	2						1		15	1	17
割り込み等																	
踏切不停止等																	
右折違反	24	26	10	7	7	13	11	3	3	1	4	14		123		143	
左折違反	46	40	9	9	6	3	7	1	3	3	1	7		135		142	
環状交差点における 通行方法等																	
優先通行妨害等	59	57	33	48	32	36	38	8	26	1	4	16		358	3	429	
交差道路通行車両 差点義務 安全違反	交差道路通行車両	9	20	2	5	5	6	11	3	4		2	1	68		72	
	反対方向からの 右折車両																
	歩行者		5	3		1	2	2	1	3		1	1	19		19	
	その他	1	1								1			3		3	
歩行者等 妨害者等	横断歩行者妨害等	34	18	12	19	8	11	11	2	10	1	1	5	132	4	130	
	通行妨害(歩行者)	24	10	7	3	9	9	6		7		2	4	81	1	83	
横断自転車妨害等	3	7	6	1		3	1		3			1		25		26	
徐行違反 場所	交差点	13	11	7	7	14	7	16	1	4		1	6	87		88	
	交差点以外	1	1										1	3		3	
指定場所一時不停止等	25	35	31	34	29	45	38	7	21	2	13	15		295	4	361	
駐(停)車違反																	
灯火違反																	
合図不履行等																	
乗車不適當																	
積載不適當			1		1	1			1					4		4	
自転車の通行方法違反		1												1		1	
けん引違反																	
整車 備用 不良 運転	ハンドル整備 不良車運転																
	ブレーキ整備 不良車運転																
	走行装置整備 不良車運転	1			1	1								3		11	
	その他整備 不良車運転																
酒酔い運転		1												1		1	

(件数) (人数)

違反	警察署(隊)	大	草	守	甲	近	東	彦	米	長	木	高	大	高	計	死	傷	
		津	津	山	賀	江 八幡	近 江	根	原	浜	本	島	北	速				
過 労 等	覚せい剤麻薬等使用運転																	
	シンナー等使用運転																	
	その他の薬物使用運転		2												2		2	
	過 労 運 転	1	1	1		1									4		4	
共 同 危 険 行 為																		
安 全 運 転 義 務 違 反	ハンドル操作不適	16	4	1	2	4	1	9	7				1	2	47	4	50	
	ブレーキ操作不適	22	19	14	12	17	12	17	6	5	1	2	5	2	134		159	
	前不注意	漫 然	120	66	46	54	56	61	65	17	35	11	12	34	27	604	7	869
		脇 見	102	124	87	84	78	56	84	27	41	12	12	58	62	827	9	1,204
	動 静 不 注 視		82	62	43	38	72	59	65	23	26	10	5	26	42	553		766
	安 全 認 め	前・左・右	45	59	29	28	15	15	37	3	23	3	6	19	1	283	2	292
		後 方	40	53	18	12	16	16	34	3	15	1	2	27	3	240		281
	安 全 速 度	10	2	6	8	15	5	5	1	3			2	2	5	64	2	81
	予 測 不 適		1				1			1						3		3
そ の 他	1						3								4	1	3	
幼 児 等 通 行 妨 害																		
安全不確認ドア開放等		1		1											2		2	
停止措置義務違反					1									1	2	1	1	
そ の 他								1							1		1	
不 明																		
小 計		801	709	436	437	437	440	529	135	279	57	100	276	160	4,796	52	6,097	

< 歩行者 >

信 号 無 視	3		1	1			1			1					7	3	4
通 行 区 分	左 側 通 行																
	車 道 通 行																
	そ の 他																
横 断	横断歩道外横断																
	斜め横断																
	駐停車車両の直前直後横断																
	走行車両の直前直後横断																
横断禁止場所横断																	
幼 児 の ひ と り 歩 き																	
めいてい・はいかい										1					1		1
路 上 遊 戯																	
路 上 作 業																	
飛 び 出 し																	
そ の 他		1												1	2		2
不 明																	
計		4		1	1			1		1	1			1	10	3	7
当 事 者 不 明		22	7	5	12	2	5	12			1	2	2		70		74
合 計		827	716	442	450	439	445	542	135	280	59	102	278	161	4,876	55	6,178

(2) 道路別

<車 両>

(件数)

違反	道 路														小計	県道	市町道	高速道路等	その他	合計
	1号	8号	21号	161号	303号	306号	307号	365号	367号	421号	422号	477号	湖西道路							
信号無視	12	15	2	3			4	7		4		4		51	100	79		1	231	
通行禁止違反	1			1										2		2			4	
通行区分	右側通行	5	4		11	1	2	9	1	4	3	2	6	2	50	55	29		1	135
	歩道等通行	1	2					1						4	2	9			15	
	その他				1								1	2	14	27			43	
車両通行帯違反																				
最高速度違反	1	1						1		1				4		1	1		6	
横断等	後退禁止違反							1						1	1				2	
	横断・転回禁止違反	11	4		3		1	1		2	1	1	2	26	30	56			112	
車間距離不保持				2										2	3		1		6	
進路変更禁止違反	10			4				1					1	1	17	20	4	11	52	
通行妨害(車両等)															1	1			2	
追越し違反	追越し方法違反	11	3		3	3		2					2	24	15	24	2		65	
	禁止場所追越し	2								1	1			4	5	6			15	
割込み等																				
踏切不停止等																				
右折違反	5	6		8		1	2			3			5	30	42	51			123	
左折違反	29	9		6	1					1	3	4		53	49	33			135	
環状交差点における通行方法等																				
優先通行妨害等	30	10		6			7	1	1	2	1	11		69	145	140		4	358	
交差道路通行車両	交差道路通行車両	5								1				6	10	51		1	68	
	反対方向からの右折車両																			
	歩行者		1											1	9	9			19	
歩行者等	その他	1												1	1	1			3	
	横断歩行者妨害等	10	6		2		1	1		2	1	2		25	59	48			132	
通行妨害(歩行者)	1	2		2						2				7	23	50		1	81	
横断自転車妨害等	2	4						2		1		1		10	10	5			25	
徐行違反	交差点														8	77		2	87	
	交差点以外															3			3	
指定場所一時不停止等	8	4		2				2	3	1				20	88	186		1	295	
駐(停)車違反																				
灯火違反																				
合図不履行等																				
乗車不適當																				
積載不適當		1												1	2			1	4	
自転車の通行方法違反																1			1	
けん引違反																				
整車不良	ハンドル整備不良車運転																			
	ブレーキ整備不良車運転																			
	走行装置整備不良車運転														3				3	
	その他整備不良車運転																			
酒酔い運転														1					1	

(件数)

違反	道路	国 道												小 計	県 道	市 町 道	高 速 道 路 等	そ の 他	合 計		
		1号	8号	21号	161号	303号	306号	307号	365号	367号	421号	422号	477号							湖西道路	
過 労 等	覚せい剤麻薬等使用運転																				
	シンナー等使用運転																				
	その他の薬物使用運転																2			2	
	過 労 運 転												1		1	3				4	
共 同 危 険 行 為																					
安 全 運 転 義 務 違 反	ハンドル操作不適	2	2		2		1					2			9	13	21	2	2	47	
	ブレーキ操作不適	10	12	1	2			3	1		2		8		39	50	32	2	11	134	
	前不注意 方意	漫 然	76	74	7	26	2	3	15	3	3	8	2	10	10	239	237	94	27	7	604
		脇 見	81	78	6	29	1	4	18	8	2	10	4	22	8	271	348	129	62	17	827
	動 静 不 注 視	54	70	5	18	2	2	13	2		6	1	13	4	190	205	107	42	9	553	
	安 全 認 認	前・左・右	21	10		8			1	1		4		8		53	80	91	1	58	283
		後 方	2			1				1				3		7	18	75	3	137	240
	安 全 速 度	5	4		1			1					1		12	21	25	5	1	64	
	予 測 不 適															1	1		1	3	
	そ の 他																2		2	4	
幼 児 等 通 行 妨 害																					
安 全 不 確 認 ドア 開 放 等												1		1		1				2	
停 止 措 置 義 務 違 反																	1	1		2	
そ の 他																	1			1	
不 明																					
小 計		396	322	21	141	10	15	85	28	12	51	21	103	27	1,232	1,674	1,473	160	257	4,796	

< 歩行者 >

信 号 無 視	2	1												3	4					7
通 行 区 分	左 側 通 行																			
	車 道 通 行																			
	そ の 他																			
横 断	横 断 歩 道 外 横 断																			
	斜 め 横 断																			
	駐 停 車 車 両 の 直 前 直 後 横 断																			
	走 行 車 両 の 直 前 直 後 横 断																			
横 断 禁 止 場 所 横 断																				
幼 児 の ひ と り 歩 き																				
め い て い ・ は い か い																	1			1
路 上 遊 戯																				
路 上 作 業																				
飛 び 出 し																				
そ の 他																	1	1		2
不 明																				
小 計		2	1												3	4	2	1		10

当 事 者 不 明	4	4		3			1				2	2		16	18	33			3	70
-----------	---	---	--	---	--	--	---	--	--	--	---	---	--	----	----	----	--	--	---	----

合 計	402	327	21	144	10	15	86	28	12	51	23	105	27	1,251	1,696	1,508	161	260	4,876
-----	-----	-----	----	-----	----	----	----	----	----	----	----	-----	----	-------	-------	-------	-----	-----	-------

(3) 車両別

<車 両>

(件数)

違反	車種	大型乗用	中型乗用	準中型乗用	普通乗用	軽乗用	大型貨物	中型貨物	準中型貨物	普通貨物	軽貨物	大型特殊	小型特殊	小型二輪	軽二輪	原付二種	原付一種	自転車	その他	計
信号無視			2		90	77	8	5	2	9	23			1		1	4	9		231
通行違反禁止					2	1											1			4
通行区分	右側通行				46	53	2	2		2	13			5	1	2	1	8		135
	歩道等通行				9	3		1						2						15
	その他	1			16	17	1	1	1	2	1	1					1	1		43
車両通行帯違反																				
最高速度違反				2						2						1	1			6
横断等違反	後退禁止違反					2														2
	横断・転回禁止違反				40	30		1		4	6							2	29	112
車間距離不保持				1	1			2			1								1	6
進路変更禁止違反	1			20	11	7	3	1	2	1				1				2	3	52
通行妨害(車両等)				1	1															2
追越し違反	追越し方法違反				23	14	6	4	1	3	6			4	2	1	1			65
	禁止場所追越し				1	5	1	1	1						2	3			1	15
割込み等																				
踏切不停止等																				
右折違反				57	31	1	3	3	2	17						2	6	1		123
左折違反				76	39	1		2	4	10						1	1	1		135
環状交差点における通行方法等																				
優先通行妨害等	1	2		151	104	5	2	4	6	32				3	1	1	12	34		358
交差点義務安全	交差道路通行車両				23	27		3	1	1	8					2			3	68
	反対方向からの右折車両																			
	歩行者				8	10				1										19
歩行者等	その他				2	1														3
	横断歩行者妨害等		1		70	42	4	2	2	1	7					1	2			132
横断自転車妨害等				38	28	1				3	4			1				6		81
徐所行違反	交差点		1		24	38			4	1	10					1	1	7		87
	交差点以外				1	1												1		3
指定場所一時不停止等				116	99			5	5	24					1	1	13	31		295
駐(停)車違反																				
灯火違反																				
合図不履行等																				
乗車不適當																				
積載不適當							1				3									4
自転車の通行方法違反																			1	1
けん引違反																				
整車備両	ハンドル整備不良車運転																			
	ブレーキ整備不良車運転																			
不良転	走行装置整備不良車運転				2	1														3
	その他整備不良車運転																			
酒酔い運転				1																1

(件数)

違反	車種	大型	中型	準	普通	軽	大型	中型	準	普通	軽	大型	小型	小型	軽	原付	原付	自	そ	計	
		乗用	乗用	中型乗用	乗用	乗用	貨物	貨物	中型貨物	乗用	貨物	貨物	特殊	特殊	二輪	二輪	二種	一種	転車		その他
過 労 等	覚せい剤麻薬等使用運転																				
	シンナー等使用運転																				
	その他の薬物使用運転					2															2
	その他				2	1					1										4
共同危険行為																					
安 全 運 転 義 務 違 反	ハンドル操作不適	1			11	7	1			2	1			2	2	3	5	12		47	
	ブレーキ操作不適		2		62	49	3	1		4	8			1	1			3		134	
	前不注意 方意	漫然	2	1		248	219	12	17	19	31	41			3	2		5	4		604
		脇見	1	1		366	261	29	27	22	41	58			4	2	2	4	9		827
	動静不注視	3	1		265	162	14	14	11	28	46			3		1	2	3		553	
	安全確認不全	前・左・右				122	116	3	3	1	3	20			1		2	7	5		283
		後方				130	61	5	8	4	13	17	1						1		240
	安全速度				26	18	3		1	3	4			3	3		3				64
	予測不適				2	1															3
	その他				2								1							1	4
幼児等通行妨害																					
安全不確認ドア開放等																					
停止措置義務違反																					
その他																					
不 明																					
小計		10	11		2,069	1,542	109	101	87	174	364	3		34	18	25	75	173	1	4,796	

< 歩行者 >

信号無視	7
通行区分	左側通行
	車道通行
	その他
横断	横断歩道外横断
	斜め横断
	駐停車車両の直前直後横断
	走行車両の直前直後横断
横断禁止場所横断	
幼児のひとり歩き	
めいてい・はいかい	1
路上遊戯	
路上作業	
飛び出し	
その他	2
不 明	
計	10

当事者不明	70
-------	----

7 事故類型別発生状況

(1) 道路別

事故類型		国道1号			国道8号			国道21号			国道161号			国道303号			国道306号			国道307号			国道365号			国道367号			
		件数	死者	傷者	件数	死者	傷者	件数	死者	傷者	件数	死者	傷者	件数	死者	傷者	件数	死者	傷者	件数	死者	傷者	件数	死者	傷者	件数	死者	傷者	
人 対 車 両	対面通行中								1	1																			
	背面通行中				3	3				1	1																		
	横断歩道横断中	12	1	11	7	2	5			2	2			1	1	2	3												
	横断歩道付近横断中																												
	横断歩道橋付近横断中	1		1	1	1	1																						
	その他横断中	6	2	5	2	2				2	2						1	1											
	路上遊戯中																												
	路上作業中																												
	路上停止中				2	2				1	1																		
	路上横臥																												
	その他	1		1	2	2				2	2																		
小計	20	3	18	17	2	15			9	9			1	1	3	4													
車 相 互	正面衝突	4	12	3	3				10	2	13	1	1	3			10	1	16	1	1	4	6						
	追突	進行中	16	23	25	37	1	1	11	14							5	6	1	1	1	1	1						
		その他	201	298	207	305	17	24	64	107	4	5	9	13	41	61	12	17	3	9									
	出会い頭	52	55	35	43	2	2	14	18			1	1	11	13	11	12												
	追越追抜時	19	21	3	3				5	5	2	2	1	1	3	3													
	すれ違い時	1	1	2	2				1	1			1	1									1	1					
	左折時	34	35	10	11				11	11	1	1			4	4													
	右折時	右折直進	29	32	8	9				9	9			1	1	4	6	1	1	1	1	1	1	6					
		その他	8	9	9	9				1	1	1	1			1	1												
	その他	14	1	13	6	8				6	10	1	1			1	1	1	3										
小計	378	1	499	308	430	20	27	132	2	189	10	1	13	13	17	80	1	111	27	35	10	23							
車 両 単 独	工作物衝突	4	1	4	2	2	1	1	3	3			1	1	1	1	1	1	1										
	駐車車両衝突															2	3												
	路外逸脱																						2	2	4				
	転倒																												
	その他																												
小計	4	1	4	2	2	1	1	3	3			1	1	3	1	4	1	1	2	2	4								
列車																													
合計	402	5	521	327	2	447	21	28	144	2	201	10	1	13	15	19	86	2	119	28	36	12	2	27					

国道421号			国道422号			国道477号			湖西道路			国道小計			県道			市町道			高速道路等			その他			合計		
件数	死者	傷者	件数	死者	傷者	件数	死者	傷者	件数	死者	傷者	件数	死者	傷者	件数	死者	傷者	件数	死者	傷者	件数	死者	傷者	件数	死者	傷者	件数	死者	傷者
											1	1		4		4	17		17				1	1		23		23	
			1		1						5		5	13	1	12	36	1	35				2	2		56	2	54	
2		2	1		1	2		2			29	3	27	62	4	59	57		59							148	7	145	
														5		5	4		4								9		9
											2		2														2		2
2		2	2		2	1		1			16	2	15	34	2	32	47	1	48	1		1	1	1	1	99	5	97	
														2		2	5		5								7		7
1		1									1		1	2		3	2	1	1				3	1	4	8	2	9	
1		2									4		5	4	1	3	4		4				2	3	14	1	15		
														2		2											2		2
											5		5	10		10	30		32				68	70	113			117	
6		7	4		4	3		3			63	5	61	138	8	132	202	3	205	1		1	77	1	81	481	17	480	
3	1	4				5		8			41	5	66	52	2	80	36		41				3	3	132	7	190		
2		3	1		1	2		5	6		7		71		99	81	1	122	40	1	48	41	73			233	2	342	
17		23	7		11	50		73	15	1	29	647	1	975	743	1,007	268		348	87	2	194	8	10	1,753	3	2,534		
8		10	2		2	16		18	1		1	153		175	358	6	429	624	3	725			34	45	1,169	9	1,374		
1		1				1		1	1	1	1	36		38	43		47	34		35	12	19				125		139	
			2		2	2		4	1		1	11		13	19		21	33		39			1	1	64		74		
3		4	2		2	6		6				71		74	65		67	50		51			1	1	187		193		
5		5	1		1	8		13				67		83	90		115	48		51			1	1	206		250		
3		3				4		5				27		29	43	1	45	42		47			3	4	115	1	125		
1		1	1		1	6	1	5	1		1	38	2	44	36		46	88		105	10	4	11	119	147	291	6	353	
43	1	54	16		20	100	1	138	25	1	40	1,162	8	1,596	1,530	10	1,979	1,263	4	1,490	150	6	297	170	212	4,275	28	5,574	
1		1				1		1	2		5	17	2	20	18	2	18	14	2	12	7		7	5	1	4	61	7	61
												2		3			3		5				2	2	7		10		
												2	2	4	3		3	4		4			2	2	11	2	13		
1		1	3	1	2	1		1				5	1	4	5		5	14		14	2	2	1	1	27	1	26		
															2		2	6		6	1	1	3	3	12		12		
2		2	3	1	2	2		2	2		5	26	5	31	28	2	28	41	2	41	10	10	13	1	12	118	10	122	
																	2		2							2		2	
51	1	63	23	1	26	105	1	143	27	1	45	1,251	18	1,688	1,696	20	2,139	1,508	9	1,738	161	6	308	260	2	305	4,876	55	6,178

(2) 警察署(隊)別

(件数)

警察署(隊)		大	草	守	甲	近	東	彦	米	長	木	高	大	高	計	
		津	津	山	賀	江	近	根	原	浜	本	島	津	速		
事故類型		津	津	山	賀	江	近	根	原	浜	本	島	津	速	計	
人 対 車 両	対面通行中	9	2	2	2	2	1	2		2		1			23	
	背面通行中	11	7	2	4	7	10	6	1	3		2	3		56	
	横断歩道横断中	41	21	14	20	8	11	12	2	10	2	2	5		148	
	横断歩道付近横断中	1		1	3				1	3					9	
	横断歩道橋付近横断中	1					1								2	
	その他横断中	23	15	8	7	5	9	6	3	10	1	5	6	1	99	
	路上遊戯中	1	1	2				1		1		1			7	
	路上作業中		2				4	2							8	
	路上停止中	3	1	4			4	1		1					14	
	路上横臥		1					1							2	
	その他	21	22	4	10	6	5	9	1	15	2	5	13		113	
小計	111	72	37	46	28	45	40	8	45	5	16	27	1	481		
車 相 互	正面衝突	19	7	20	17	17	15	4	3	5	1	11	13		132	
	追 突	進行中	31	19	21	11	28	15	23	9	11	3	6	15	41	233
		その他	271	234	162	163	192	153	201	53	89	30	22	96	87	1,753
	出会い頭	150	168	117	119	107	134	163	35	86	12	30	48		1,169	
	追越追抜時	26	29	11	14	6	6	10	1	2	2	3	3	12	125	
	すれ違い時	13	8	3	7	6	9	8	2	2		2	4		64	
	左折時	55	52	16	11	6	8	15		6	4	1	13		187	
	右 折 時	右折直進	47	35	18	25	9	21	14	5	14		3	15		206
		その他	18	28	11	7	6	10	12	1	9	1	3	9		115
	その他	55	53	24	21	28	20	35	7	8	1	3	26	10	291	
小計	685	633	403	395	405	391	485	116	232	54	84	242	150	4,275		
車 両 単 独	工作物衝突	12	6		5	4	4	11	7			1	4	7	61	
	駐車車両衝突	3	1		1		1			1					7	
	路外逸脱			1	1	1	2		2	1		1	2		11	
	転倒	10	3		1	1	1	5	2				2	2	27	
	その他	5	1	1	1		1	1					1	1	12	
小計	30	11	2	9	6	9	17	11	2		2	9	10	118		
列車	1								1					2		
合計	827	716	442	450	439	445	542	135	280	59	102	278	161	4,876		

(3) 時間帯別

(件数)

時間帯		0	1	2	3	4	5	6	7	8	9	10	11	12	13	14	15	16	17	18	19	20	21	22	23	計
		1	2	3	4	5	6	7	8	9	10	11	12	13	14	15	16	17	18	19	20	21	22	23	24	
対 車 両	対面通行中	2		2	1				2	2	1	1			2		3			3	3				1	23
	背面通行中	1		1		1		3	2	6	2	1	1	2	2	3	1	2	6	4	7	2	2	5	2	56
	横断歩道横断中	3			1	1	3	7	5	6	6	14	10	5	3	7	8	5	15	14	11	8	7	6	3	148
	横断歩道付近横断中								1	2		1					2			2	1					9
	横断歩道橋付近横断中														1	1										2
	その他横断中	2			1		2	2	8	5	3	4	6	1	5		1	6	14	17	10	4	5		3	99
	路上遊戯中																1	1	3	1	1					7
	路上作業中									1			2					1	1			1		1	1	8
	路上停止中		1	2						1	1		1		1	4		1		2						14
	路上横臥				1	1																				2
	その他	1	2	3	1	1			3	3	8	7	8	5	9	4	11	6	7	11	7	6	5	3	2	113
小計	9	3	8	5	4	5	12	21	26	21	28	28	13	23	20	28	24	43	54	40	20	20	15	11	481	
車 両 相 互	正面衝突	3	1		2		2	5	10	6	11	7	6	4	13	8	9	10	5	9	4	4	5	5	3	132
	追 進 行 中	5	2	2	2	5	4	4	20	14	13	13	13	10	15	5	10	21	25	16	10	6	10	6	2	233
	追 そ の 他	14	7	10	4	5	11	31	126	153	105	88	110	79	103	102	103	118	181	172	80	63	37	33	18	1,753
	出 会 い 頭	9	10	3	2	5	18	33	97	114	75	76	79	64	53	65	66	83	113	83	44	31	18	17	11	1,169
	追 越 追 抜 時	2			1	1	2	4	6	14	8	11	8	5	6	7	5	7	10	10	5	5	3	3	2	125
	す れ 違 い 時	2	2	2	1	1	1	2		7	5	4	2	2	1	4	1	5	6	9	2	2		2	1	64
	左 折 時	1						5	19	18	15	6	8	11	13	12	14	22	14	17	3	4	3	1	1	187
	右 折 時	1	1			1		1	16	22	10	6	16	9	8	9	14	14	25	16	10	11	2	7	7	206
	右 折 時 そ の 他	2	1			1		1	7	14	8	9	5	5	4	6	2	9	11	3	13	8	2	1	3	115
	そ の 他	3	3	3	3	3	2	4	19	27	10	18	14	22	19	19	22	21	20	17	13	8	11	7	3	291
小計	42	27	20	15	22	40	90	320	389	260	238	261	211	235	237	246	310	410	352	184	142	91	82	51	4,275	
車 両 単 独	工作物衝突	2		1	1	1		3	1	2	1	2	4	2	5	8	5	5	3	1	4	1	4	3	2	61
	駐車車両衝突		1							2					1		1		1	1						7
	路外逸脱	1						1		1		1	1		1		3		2							11
	転倒						1		1	2	4	1	3	3	4	2	1	3	1	1						27
	その他	1								1	1		1	1		1	1	2	1	1		1				12
小計	4	1	1	1	1	1	4	2	8	6	4	9	6	11	11	11	10	8	4	4	2	4	3	2	118	
列車				1												1										2
合計	55	31	29	22	27	46	106	343	423	287	270	298	230	269	269	285	344	461	410	228	164	115	100	64	4,876	

(4) 昼夜曜日別

(件数)

事故類型	曜日			日			月			火			水			木			金			土			合計		
	昼夜			昼	夜	計	昼	夜	計	昼	夜	計	昼	夜	計	昼	夜	計	昼	夜	計	昼	夜	計	昼	夜	計
	昼	夜	計	昼	夜	計	昼	夜	計	昼	夜	計	昼	夜	計	昼	夜	計	昼	夜	計	昼	夜	計	昼	夜	計
対面通行中	対面通行中	2	4	6				4	1	5	2		2	3	3	3	3	3	3	1	3	4	12	11	23		
	背面通行中	4	3	7	1	6	7	4	6	10	5	2	7	6	7	13		2	2	6	4	10	26	30	56		
	横断歩道横断中	6	6	12	11	8	19	14	13	27	10	14	24	17	12	29	13	11	24	9	4	13	80	68	148		
	横断歩道付近横断中				1	1	1	1	1	2	2		2	2		2	1	1	2				6	3	9		
	横断歩道橋付近横断中				1	1								1	1								2		2		
	その他横断中	2	6	8	9	7	16	10	9	19	8	6	14	6	10	16	5	4	9	7	10	17	47	52	99		
	路上遊戯中	1		1	1		1	1		1	1		1				2		2	1		1	7		7		
	路上作業中				1		1	1		1	2		1	1			3		3	1		1	6	2	8		
	路上停止中	1	1	2		1	1	2		2	2		2	2	2	4	2		2		1	1	9	5	14		
	路上横臥		1	1										1	1										2		
	その他	10	8	18	11	9	20	10	4	14	12	2	14	8	6	14	11	7	18	9	6	15	71	42	113		
小計	26	29	55	35	32	67	47	35	82	42	26	68	42	40	82	40	25	65	34	28	62	266	215	481			
正面衝突	正面衝突	21	1	22	8	4	12	14	3	17	12	6	18	14	6	20	14	4	18	14	11	25	97	35	132		
	追突	進行中	26	7	33	18	9	27	17	11	28	27	11	38	26	17	43	25	15	40	15	9	24	154	79	233	
		その他	150	63	213	218	76	294	184	68	252	188	59	247	173	65	238	181	74	255	187	67	254	1,281	472	1,753	
	出会い頭	92	30	122	161	37	198	122	38	160	144	25	169	114	36	150	155	57	212	132	26	158	920	249	1,169		
	追越追抜時	7	4	11	23	4	27	12	3	15	14	6	20	10	8	18	12	4	16	14	4	18	92	33	125		
	すれ違い時	8	1	9	9	4	13	6	1	7	6	6	12	1	3	4	8	1	9	4	6	10	42	22	64		
	左折時	20	2	22	26	7	33	18	2	20	23	6	29	25	4	29	32	3	35	17	2	19	161	26	187		
	右折時	右折直進	22	7	29	16	9	25	21	12	33	25	13	38	19	7	26	19	5	24	20	11	31	142	64	206	
		その他	10	3	13	12	2	14	14	8	22	13	7	20	7	7	14	15	6	21	7	4	11	78	37	115	
	その他	25	9	34	38	12	50	39	11	50	30	12	42	30	16	46	29	10	39	21	9	30	212	79	291		
	小計	381	127	508	529	164	693	447	157	604	482	151	633	419	169	588	490	179	669	431	149	580	3,179	1,096	4,275		
車両単独	工作物衝突	6	1	7	6	1	7	5	6	11	4	3	7	6	9	15	4	3	7	6	1	7	37	24	61		
	駐車車両衝突				1		1	1		1	1	2	3	1	1	1	1						4	3	7		
	路外逸脱	1		1	3		3				1		1	1	2	3	1		1	2		2	9	2	11		
	転倒	5	1	6	3	1	4	4		4	1		1	4		4	4		4	4		4	25	2	27		
	その他				2	1	3	1	1	2	2		2	1		1	2	2	4				8	4	12		
小計	12	2	14	15	3	18	11	7	18	9	5	14	12	12	24	12	5	17	12	1	13	83	35	118			
列車																			1	1	2	1	1	2			
合計	419	158	577	579	199	778	505	199	704	533	182	715	473	221	694	542	209	751	478	179	657	3,529	1,347	4,876			

(5) 道路形状別

(件数)

事故類型	道路形状	交 差 点				交付 差 点 近	単 路				踏 切	そ の 他	合 計		
		小	中	大	小 計		ト ン ネ ル	橋	カ 屈 ー ブ 折	そ の 他				小 計	
人 対 車 両	対面通行中					3			1	17	18	1	1	23	
	背面通行中	2	2		4	3			3	43	46	1	2	56	
	横断歩道横断中	25	100	13	138				3	7	10			148	
	横断歩道付近横断中	1	6		7	1				1	1			9	
	横断歩道橋付近横断中		2		2									2	
	その他横断中	17	26	2	45	6			6	41	47		1	99	
	路上遊戯中	2			2	1				4	4			7	
	路上作業中								1	4	5		3	8	
	路上停止中	1	1		2	1			1	8	9		2	14	
	路上横臥									2	2			2	
	その他	3		1	4	2			1	37	38		69	113	
小 計	51	137	16	204	17			16	164	180	2	78	481		
車 突 相 互	正面衝突	3	3		6	13	1	6	48	58	113			132	
	追 進 中		8	2	10	34	5	11	13	160	189			233	
		その他	14	52	11	77	631	17	40	61	924	1,042	3	1,753	
	出会い頭	562	332	28	922	29			8	186	194		24	1,169	
	追越追抜時	2	17	1	20	16	5	2	6	75	88	1		125	
	すれ違い時	1	2		3	6		1	20	33	54		1	64	
	左折時	13	85	19	117	5			2	62	64		1	187	
	右 折 時	右折直進	14	108	39	161	2				42	42		1	206
		その他	16	48	14	78	13				21	21		3	115
	その他	17	11	3	31	32			10	93	103		125	291	
小 計	642	666	117	1,425	781	28	60	168	1,654	1,910	1	158	4,275		
車 両 単 独	工作物衝突	1	8	1	10	2		1	10	36	47		2	61	
	駐車車両衝突					1			1	3	4		2	7	
	路外逸脱	1			1	1			3	6	9			11	
	転倒	1	2		3	3	1	2	6	12	21			27	
	その他	3			3				2	4	6		3	12	
小 計	6	10	1	17	7	1	3	22	61	87		7	118		
列車											2		2		
合 計	699	813	134	1,646	805	29	63	206	1,879	2,177	5	243	4,876		

(6) 道路線形別

(件数)

事故類型	道路線形	カーブ・屈折					直線			その他	計		
		右			左			上り	下り			平坦	
		上り	下り	平坦	上り	下り	平坦						
人対車両	対面通行中		1					1		20	1	23	
	背面通行中	1		2				2	3	46	2	56	
	横断歩道横断中	1		3			2	1		141		148	
	横断歩道付近横断中			1						8		9	
	横断歩道橋付近横断中			1						1		2	
	その他横断中	1		2			3	3	2	87	1	99	
	路上遊戯中			1						6		7	
	路上作業中		1							4	3	8	
	路上停止中						1			11	2	14	
	路上横臥									2		2	
	その他			1					1	42	69	113	
小計		3	2	11			6	7	6	368	78	481	
車両相対	正面衝突	1	6	14	7	10	19	2	3	70		132	
	追突	進行中	1	3	6		1	2	6	8	206		233
		その他		10	31		5	39	43	51	1,571	3	1,753
	出会い頭	2	1	16		1	8	18	18	1,081	24	1,169	
	追越追抜時			4		1	3	5	6	106		125	
	すれ違い時	5	2	9		4	4	1	3	35	1	64	
	左折時						7	5	1	173	1	187	
	右折時	右折直進			1	1			4	2	197	1	206
		その他			2	1			1	2	106	3	115
	その他	1		4	1	2	4	2	5	147	125	291	
小計		10	22	87	10	24	86	87	99	3,692	158	4,275	
車両単独	工作物衝突	1		4	1	1	4	4	2	42	2	61	
	駐車車両衝突			1					1	3	2	7	
	路外逸脱	1		1		1			1	7		11	
	転倒		1	3			2	1	5	15		27	
	その他		1	1				1		6	3	12	
小計		2	2	10	1	2	6	6	9	73	7	118	
列車									2		2		
合計		15	26	108	11	26	98	100	114	4,135	243	4,876	

8 時間帯・曜日・天候別発生状況

(件数)

区分 時間帯	日	月	火	水	木	金	土	構成率	計	晴	曇	雨	霧	雪
0 ~ 1	8	3	6	8	12	6	12	1.1	55	23	21	7		4
1 ~ 2	10	4	1	3	5	5	3	0.6	31	13	10	8		
2 ~ 3	12	4	6		4	1	2	0.6	29	13	13	3		
3 ~ 4	4	1	3	4	2	2	6	0.5	22	11	4	6		1
4 ~ 5	2	5	7	5	4	2	2	0.6	27	13	8	3		3
5 ~ 6	4	10	3	3	5	10	11	0.9	46	24	12	8		2
6 ~ 7	9	21	12	17	21	20	6	2.2	106	51	36	17		2
7 ~ 8	17	50	76	74	47	58	21	7.0	343	214	73	42		14
8 ~ 9	22	85	78	67	66	74	31	8.7	423	265	89	43	1	25
9 ~ 10	32	45	44	39	38	50	39	5.9	287	176	70	29		12
10 ~ 11	39	44	36	36	38	37	40	5.5	270	168	62	34		6
11 ~ 12	45	48	32	39	35	43	56	6.1	298	177	78	35		8
12 ~ 13	29	39	33	29	32	28	40	4.7	230	150	51	26		3
13 ~ 14	38	43	39	33	31	31	54	5.5	269	175	64	25		5
14 ~ 15	47	47	34	35	32	40	34	5.5	269	165	74	27		3
15 ~ 16	42	44	39	36	35	44	45	5.8	285	175	75	31		4
16 ~ 17	52	57	42	58	46	49	40	7.1	344	198	102	34		10
17 ~ 18	43	63	63	73	73	73	73	9.5	461	235	138	71		17
18 ~ 19	43	68	45	68	51	83	52	8.4	410	195	136	63		16
19 ~ 20	20	33	39	28	44	39	25	4.7	228	117	65	36	1	9
20 ~ 21	21	32	23	21	24	24	19	3.4	164	88	52	16	1	7
21 ~ 22	16	12	18	11	22	19	17	2.4	115	62	31	19		3
22 ~ 23	12	10	18	18	17	10	15	2.1	100	47	32	17		4
23 ~ 24	10	10	7	10	10	3	14	1.3	64	38	12	14		
計	577	778	704	715	694	751	657	100.0	4,876	2,793	1,308	614	3	158
構成率	11.8	16.0	14.4	14.7	14.2	15.4	13.5			57.3	26.8	12.6	0.1	3.2

9 シートベルト・ヘルメット着用状況

(1) 当事者別・状態別シートベルト着用状況

区分 車種	死 者							傷 者							
	運 転 中		同 乗 中		計			運 転 中		同 乗 中		計			
	着用	非着用	着用	非着用	着用	着用率	非着用	着用	非着用	着用	非着用	着用	着用率	非着用	
乗 用	大 型							1		1	3	2	40.0	3	
	中 型							3		4	18	7	28.0	18	
	準 中 型							1				1	100.0		
	普 通	2	1 (1)	2	3 (2)	4	50.0 (3)	4	1,461	20	494	87	1,955	94.8	107
	軽		3 (3)	2	1	2	33.3 (3)	4	1,313	26	307	45	1,620	95.8	71
	ミニカー									1					1
小 計	2	4 (4)	4	4 (2)	6	42.9 (6)	8	2,779	47	806	153	3,585	94.7	200	
貨 物	大 型							31	3			31	91.2	3	
	中 型	1				1	100.0	34	2	7		41	95.3	2	
	準 中 型		1 (1)					1	42		4	46	100.0		
	普 通							126	2	29	6	155	95.1	8	
	軽	3	1 (1)		1 (1)	3	60.0 (2)	2	236	11	33	2	269	95.4	13
小 計	4	2 (2)		1 (1)	4	57.1 (3)	3	469	18	73	8	542	95.4	26	
特 殊 車									2					2	
そ の 他 車 両															
合 計	6	6 (6)	4	5 (3)	10	47.6 (9)	11	3,248	67	879	161	4,127	94.8	228	

(注) 非着用には不明を含む。

()内は、シートベルトを着用していれば命が助かったと思われるものを内数で示す。

(2) 当事者別・状態別ヘルメット着用状況

区分 車種	死 者							傷 者							
	運 転 中		同 乗 中		計			運 転 中		同 乗 中		計			
	着用	非着用	着用	非着用	着用	着用率	非着用	着用	非着用	着用	非着用	着用	着用率	非着用	
自 二	小型二輪	5				5	100.0		87	2	11	1	98	97.0	3
	軽二輪	1				1	100.0		85	1	3		88	98.9	1
	原付二種	3				3	100.0		97	1			97	99.0	1
	小 計	9				9	100.0		269	4	14	1	283	98.3	5
原付一種	3				3	100.0		266	5			266	98.2	5	
合 計	12				12	100.0		535	9	14	1	549	98.2	10	

(注) 総排気量による区分

原付一種:0.050リットル以下 原付二種:0.125リットル以下 軽二輪:0.250リットル以下

小型二輪:上記以外

10 年齢層・状態・性別死傷者

< 死者 >

年齢層	状態	歩行中		自転車 運転中		自動二輪 運転中		原付 運転中		自動車 運転中		同 乗 中				その他		計			
												自転車		自動二輪		原付		自動車			
		男	女	男	女	男	女	男	女	男	女	男	女	男	女	男	女	男	女	男	女
0歳～1歳																					
2																					
3																					
4																					
0歳～4歳																					
5																					
6																					
7																					
8																					
9																					
5歳～9歳																					
10																					
11																					
12																					
13																					
14																					
10歳～14歳																					
15		1																			1
16								1													1
17																					
18						1															1
19						1															1
15歳～19歳		1				2		1													4
20																					
21																					
22																					
23										1											1
24																					
20歳～24歳										1											1
25歳～29歳						1											1				1 1
30歳～34歳																					
35歳～39歳						1															1
40歳～44歳										1							1				2
45歳～49歳						1				2											3
50歳～54歳		4				1				2											7
55歳～59歳										1							1				1 1
60										1											1
61		1																			1
62				1																	1
63					1																1
64																					
60歳～64歳		1		1	1					1											3 1
65		1																			1
66		1																			1
67		1																			1
68						1															1
69																					
65歳～69歳		3				1															4
70歳～74歳				1				1	1								2				2 3
75歳～79歳			1			2		1	2												4 2
80歳以上		3	4		2					1					1	3					5 9
計		12	5	2	3	9		1	2	12					2	7					38 17

< 傷者 >

年齢層	状態		歩行中		自転車運転中		自動二輪運転中		原付運転中		自動車運転中		同乗中								その他		計	
													自転車		自動二輪		原付		自動車		男		女	
	男	女	男	女	男	女	男	女	男	女	男	女	男	女	男	女	男	女	男	女	男	女	男	女
0歳~1歳		2													1				9	4			10	6
2	1																		2	7			3	7
3	2	1												1					5	4			7	6
4	1	2	1										1						4	4			7	6
0歳~4歳	4	5	1										1	1	1				20	19			27	25
5	2	2											2						6	5			10	7
6	6	5	6																8	3			20	8
7	9	4	3	2															8	6			20	12
8	6	1	12	1															8	5			26	7
9	5	1	5	2															8	6			18	9
5歳~9歳	28	13	26	5									2						38	25			94	43
10	1	2	9	4															10	7			20	13
11	2	5	8	4															8	7			18	16
12	2		16	11										1					10	6			28	18
13	3	2	18	12										1					14	3			35	18
14	4	3	19	5															6	5			29	13
10歳~14歳	12	12	70	36										2					48	28			130	78
15		3	19	15				1											7	6			27	24
16	2	3	17	22	4			3							1	1			8	7			35	33
17	5	4	14	16	7	1		9	2						1				8	10			44	33
18		4	16	18	7	1		11	1	15	5					2			9	10			58	41
19	4	2	11	11	6			11	2	22	13				1				8	11			63	39
15歳~19歳	11	16	77	82	24	2		35	5	37	18				3	3			40	44			227	170
20	3	3	7	12	14			9	6	31	21								9	11			73	53
21	5	2	3	4	17	1		9	4	36	23								13	12			83	46
22	1	4	8	3	5	2		5	4	35	25					1			7	20			61	59
23	2	1	6	4	6			9	2	41	30								4	16			68	53
24	3	1	4	6	8	1		3	4	32	26								3	15			53	53
20歳~24歳	14	11	28	29	50	4		35	20	175	125				1				36	74			338	264
25歳~29歳	21	13	12	17	26	2		20	6	228	132								33	60	1		341	230
30歳~34歳	17	9	14	10	14	4		9	5	229	154					3			32	62			315	247
35歳~39歳	23	12	28	15	27			17	2	212	152								18	42		1	325	224
40歳~44歳	30	10	23	19	29			14	4	242	168					2			33	43			371	246
45歳~49歳	21	9	18	14	26	1		16	2	227	172								21	49			329	247
50歳~54歳	21	9	15	18	22	2		4	12	162	114					1			15	26			239	182
55歳~59歳	13	7	16	10	18	1		3	5	132	108					1			12	36			194	168
60	5	1	4	1	1					26	15								1	5			37	22
61	1	1	8	3	1				1	20	13								3	5			33	23
62	1	4	4	5					1	22	14								1	7			28	31
63	3	1	1	2	2			1	5	23	12								2	1			32	21
64	1	2	8	3	1			1	1	30	10								1	4			42	20
60歳~64歳	11	9	25	14	5			2	8	121	64								8	22			172	117
65	2	3	1	2	2					19	18								1	8			25	31
66	2	2	1	3	1	1		2	2	22	18									6			28	32
67	2	3	3	4	2			3	2	15	15								5	5			30	29
68	8	5	3	5		1			1	26	8								3	9			40	29
69	1	4	4	9				1	2	17	13								1	12			24	40
65歳~69歳	15	17	12	23	5	2		6	7	99	72								10	40			147	161
70歳~74歳	8	19	13	17	2			2	13	57	34								10	33	1		93	116
75歳~79歳	10	25	14	10	3	1		6	7	35	21								7	25			75	89
80歳以上	16	25	26	22	2	1		3	3	21	4								7	24			75	79
計	275	221	418	341	253	20		172	99	1,977	1,338	3	3	4	11				388	652	2	1	3,492	2,686

11 月別死者の年別推移

年	1月	2月	3月	4月	5月	6月	7月	8月	9月	10月	11月	12月	計
昭和 33年	8	4	2	10	5	5	4	12	5	11	4	9	79
34	9	7	10	15	8	10	13	17	9	9	12	14	133
35	7	11	19	12	13	8	37	17	18	26	13	13	194
36	5	11	14	10	11	17	13	22	32	15	18	17	185
37	22	17	9	14	18	14	19	29	22	17	21	23	225
38	24	4	15	15	15	17	25	22	16	13	17	19	202
39	16	17	17	16	19	16	16	16	16	19	23	19	210
40	11	13	13	19	16	18	19	22	24	23	17	10	205
41	16	12	16	19	20	18	14	19	18	17	16	21	206
42	5	9	15	15	16	18	20	27	15	13	18	24	195
43	15	16	18	21	17	17	19	24	11	19	22	28	227
44	13	14	19	24	27	14	27	29	17	23	28	20	255
45	23	11	14	23	18	14	27	30	27	16	15	16	234
46	21	10	19	21	32	12	13	29	21	23	16	22	239
47	19	21	17	25	14	13	26	28	19	17	22	17	238
48	23	16	25	24	26	11	29	23	9	26	13	11	236
49	12	6	14	12	14	5	15	11	9	14	16	14	142
50	7	9	16	10	13	7	14	15	14	14	8	15	142
51	11	15	7	13	10	12	6	15	12	14	16	12	143
52	6	7	6	6	12	13	15	18	11	12	15	12	133
53	10	10	17	13	13	9	15	16	11	12	12	12	150
54	6	9	10	6	14	15	13	15	5	12	17	14	136
55	11	9	19	10	13	9	10	8	12	11	7	16	135
56	7	5	13	12	16	10	13	16	10	14	10	14	140
57	13	8	20	20	12	9	16	8	11	11	14	18	160
58	7	7	14	10	9	17	11	11	13	14	19	10	142
59	12	6	4	15	15	14	6	16	15	12	15	10	140
60	5	10	11	15	15	16	9	15	14	15	19	12	156
61	10	13	18	13	11	11	16	18	14	8	16	15	163
62	12	11	14	10	16	8	13	16	7	10	10	10	137
63	9	12	14	9	13	10	15	9	10	12	16	14	143
平成 元年	17	8	24	4	10	16	16	13	14	23	11	19	175
2	8	8	14	7	4	8	15	9	13	9	21	18	134
3	6	9	14	20	10	19	18	22	15	17	14	17	181
4	14	13	12	12	19	11	10	13	25	15	21	25	190
5	6	6	10	11	21	16	18	22	10	21	18	16	175
6	17	10	11	12	13	9	22	16	20	17	13	16	176
7	10	10	11	23	18	13	16	22	13	19	12	14	181
8	13	9	15	11	9	12	9	12	16	9	21	17	153
9	14	13	10	11	16	13	7	16	10	18	17	13	158
10	11	8	11	8	12	11	8	20	14	17	5	17	142
11	14	8	7	12	11	17	10	9	11	11	16	15	141
12	5	8	11	8	8	15	10	8	7	19	12	15	126
13	8	13	13	7	15	10	12	9	13	15	15	15	145
14	8	9	8	9	14	5	12	10	6	9	6	13	109
15	5	4	7	10	10	9	2	10	9	17	15	10	108
16	9	8	4	2	7	10	7	6	11	16	11	13	104
17	15	6	8	9	12	4	9	14	4	8	21	8	118
18	8	5	11	4	8	7	13	7	2	12	16	9	102
19	6	7	4	5	9	10	6	5	6	12	12	11	93
20	4	5	12	2	8	8	9	5	3	7	10	6	79
21	6	7	5	2	3	6	6	3	4	8	7	8	65
22	6	6	5	6	9	10	8	4	4	2	10	8	78
23	3	7	8	9	11	6	4	8	4	13	4	8	85
24	7	9	5	3	6	4	3	11	5	5	12	9	79
25	5	6	4	6	6	7	11	8	7	5	2	7	74
26	8	11	2	3	4	5	5	6	6	1	5	7	63
27	7	6	6	9	12	3	3	5	5	2	6	9	73
28	2	7	7	3	7	4	4	2	6	1	5	5	53
29	1	4	3	3	1	6	5	8	7	6	7	4	55

12 警察署(隊)別死者数の年別推移

警察署(隊) 年	大 津	草 津	守 山	甲 賀	近 江 八 幡	東 近 江	彦 根	米 原	長 浜	木 之 本	高 島	大 津 北	高 速	計
昭和 29 年	14	10	1	8	2	12	8	2	5	1	4	4		71
30	19	8	4	3	4	4	6	1	2	2	5	2		60
31	16	3	3	13	1	3	8	2	3		4			56
32	11	7	1	10	4	4	8	2	1	4	4			56
33	15	11	6	26	1	3	3	1	3	2	5	3		79
34	27	26	8	26	8	14	10	2	3	3	4	2		133
35	52	17	5	47	4	13	16	11	15	3	5	6		194
36	34	33	11	35	7	10	14	11	11	3	9	7		185
37	32	34	10	32	22	12	20	20	12	11	10	10		225
38	23	31	10	37	7	19	17	19	9	10	11	9		202
39	35	23	11	39	14	18	16	10	9	6	9	8	12	210
40	21	19	12	34	16	19	15	16	12	8	11	11	11	205
41	31	23	10	36	18	14	10	14	12	14	13	6	5	206
42	29	18	10	20	21	15	15	9	11	10	15	11	11	195
43	35	14	8	39	16	29	11	18	15	10	14	10	8	227
44	36	26	11	30	11	32	18	18	12	13	17	17	14	255
45	29	23	18	15	21	26	16	17	11	11	18	7	22	234
46	30	19	11	31	14	36	10	16	19	12	16	9	16	239
47	37	15	14	30	14	33	16	11	19	7	19	11	12	238
48	35	13	13	25	16	27	23	16	17	10	17	6	18	236
49	15	2	13	24	5	16	13	10	13	3	11	8	9	142
50	15	7	10	24	7	14	14	8	8	5	9	9	12	142
51	22	10	8	13	13	13	13	4	6	8	14	4	15	143
52	14	10	11	14	11	17	11	4	12	3	17	2	7	133
53	11	16	12	14	6	20	22	9	9	8	11	3	9	150
54	18	8	10	21	6	17	4	9	5	4	10	8	16	136
55	10	10	12	15	11	19	11	9	9	4	4	17	4	135
56	16	6	6	20	6	18	7	8	9	5	7	15	17	140
57	28	14	8	8	8	27	12	13	9	7	12	4	10	160
58	22	7	10	20	6	18	14	10	7	4	9	5	10	142
59	23	10	10	17	8	16	11	11	4	4	9	3	14	140
60	20	13	9	16	12	24	11	6	10	5	9	7	14	156
61	19	12	14	21	8	18	6	8	16	8	14	4	15	163
62	17	12	7	10	9	21	6	12	9	6	14	5	9	137
63	16	8	8	14	9	17	17	10	13	2	11	8	10	143
平成 元 年	17	8	11	28	11	25	13	8	10	6	14	7	17	175
2	19	2	13	24	12	14	7	3	5	4	16	4	11	134
3	21	10	16	20	14	21	14	8	18	10	13	2	14	181
4	28	14	8	32	9	22	13	6	9	12	15	7	15	190
5	17	21	10	22	10	23	10	5	8	7	21	5	16	175
6	17	12	21	16	11	33	12	9	12	4	13	3	13	176
7	21	12	9	24	8	22	23	10	12	7	8	7	18	181
8	25	18	11	11	12	21	6	8	11	3	5	12	10	153
9	13	16	11	21	15	32	10	13	11	2	4	4	6	158
10	11	7	12	20	10	22	14	7	8	10	9	4	8	142
11	16	11	9	11	11	19	9	11	10	4	11	10	9	141
12	9	14	9	16	12	27	6	1	9	3	13	2	5	126
13	9	8	14	17	10	22	13	3	13	4	12	5	15	145
14	16	9	5	12	8	20	8	4	5	3	8	3	8	109
15	5	9	8	13	13	14	17	3	8	1	4	3	10	108
16	14	11	6	15	4	15	1	6	5	3	15	5	4	104
17	11	4	11	9	16	20	9	7	5	2	5	7	12	118
18	10	3	7	15	6	18	8	2	10	3	4	11	5	102
19	8	7	6	14	6	8	11	12	6	4	5	2	4	93
20	13	5	4	7	7	13	8	3	1	2	4	4	8	79
21	8	5	8	6	3	8	7	4	5	2		4	5	65
22	11	6	8	8	11	8	6	3	3	5	4	2	3	78
23	6	7	7	7	4	13	10	5	7	2	6	4	7	85
24	9	4	4	4	6	13	5	2	6	1	11	3	11	79
25	9	9	5	3	8	13	4	2	3	3	2	4	9	74
26	6	4	2	14	2	4	6	5	4	3	10	2	1	63
27	7	10	5	11	6	7	8	5	4		4		6	73
28	4	3	3	10	2	8	4	4	4	3	1	5	2	53
29	6	3	3	6	2	10	4		2	2	4	7	6	55

第 4 市町別交通事故発生状況等

- 1 前 年 対 比
- 2 道 路 別
- 3 月 別
- 4 人口1万人当たりの発生状況
- 5 人口1万人当たりの第1当事者率
- 6 人口1万人当たりの死傷者率
- 7 居住地別死傷者の状態別
- 8 居住地別死傷者の年代別
- 9 発生市町別各種交通事故発生状況
- 10 発生市町別死者の年別推移

1 前年対比

発生 市町	発 生 件 数				死 者 数				傷 者 数			
	29 年	28 年	増 減 数	増 減 率	29 年	28 年	増 減 数	増 減 率	29 年	28 年	増 減 数	増 減 率
大 津 市	1,105	1,055	50	4.7	13	9	4	44.4	1,375	1,301	74	5.7
彦 根 市	450	492	42	8.5	4	1	3	300.0	554	610	56	9.2
長 浜 市	339	403	64	15.9	4	7	3	42.9	426	479	53	11.1
近江八幡市	368	357	11	3.1	1	2	1	50.0	471	446	25	5.6
草 津 市	501	588	87	14.8	3	2	1	50.0	594	716	122	17.0
守 山 市	272	335	63	18.8	2	2			341	411	70	17.0
栗 東 市	215	300	85	28.3		1	1	100.0	261	356	95	26.7
甲 賀 市	261	268	7	2.6	5	8	3	37.5	312	313	1	0.3
野 洲 市	170	214	44	20.6	1	1			227	268	41	15.3
湖 南 市	189	202	13	6.4	1	2	1	50.0	225	243	18	7.4
高 島 市	102	97	5	5.2	4	1	3	300.0	139	141	2	1.4
東 近 江 市	341	396	55	13.9	7	7			447	521	74	14.2
米 原 市	135	131	4	3.1		4	4	100.0	165	175	10	5.7
日 野 町	45	57	12	21.1	1	1			53	69	16	23.2
竜 王 町	71	71			1		1		85	95	10	10.5
愛 荘 町	59	71	12	16.9	2		2		67	94	27	28.7
豊 郷 町	49	43	6	14.0					64	51	13	25.5
甲 良 町	18	29	11	37.9					24	38	14	36.8
多 賀 町	25	22	3	13.6		3	3	100.0	40	28	12	42.9
高速道路等	161	163	2	1.2	6	2	4	200.0	308	296	12	4.1
合 計	4,876	5,294	418	7.9	55	53	2	3.8	6,178	6,651	473	7.1

2 道路別

(1) 件 数

発生 市町	国 道														県 道		市 町 道	高 速 道 路	そ の 他	合 計
	1 号	8 号	21 号	161 号	303 号	306 号	307 号	365 号	367 号	421 号	422 号	477 号	湖 西 道 路	小 計	主 要 地 方 道	一 般 県 道				
大 津 市	179			118					7		22	41	27	394	121	177	351		62	1,105
彦 根 市		67				11								78	96	96	148		32	450
長 浜 市		80			7			20						107	55	72	88		17	339
近江八幡市		38								6		4		48	117	51	128		24	368
草 津 市	87													87	141	46	186		41	501
守 山 市														34	51	72	105		10	272
栗 東 市	50	17												67	36	16	82		14	215
甲 賀 市	51						34				1			86	19	67	76		13	261
野 洲 市		23												28	52	36	51		3	170
湖 南 市	35													35	72	6	64		12	189
高 島 市				26	3				5					34	11	33	20		4	102
東 近 江 市		21					21			45				90	74	49	117		11	341
米 原 市		29	21					8						58	28	25	22		2	135
日 野 町							24							27	3	3	8		4	45
竜 王 町		15												30	8	15	16		2	71
愛 荘 町		21					1							22	7	8	19		3	59
豊 郷 町		16												16	1	12	16		4	49
甲 良 町							3							3	5	6	3		1	18
多 賀 町						4	3							7		9	8		1	25
高速道路等																		161		161
合 計	402	327	21	144	10	15	86	28	12	51	23	105	27	1,251	897	799	1,508	161	260	4,876

(2) 死者

発生 市町	道路														国道		市 町 道	高 速 道 路	そ の 他	合 計
	1 号	8 号	21 号	161 号	303 号	306 号	307 号	365 号	367 号	421 号	422 号	477 号	湖 西 道 路	小 計	主 要 地 方 道	一 般 県 道				
大津市	4								1		1	1	1	8	1	3	1			13
彦根市															1	2			1	4
長浜市		1			1									2		1	1			4
近江八幡市																			1	1
草津市																1	2			3
守山市															2					2
栗東市																				
甲賀市	1													1		3	1			5
野洲市															1					1
湖南市																	1			1
高島市				2					1					3		1				4
東近江市		1					1			1				3	1	1	2			7
米原市																				
日野町							1							1						1
竜王町																	1			1
愛荘町															1	1				2
豊郷町																				
甲良町																				
多賀町																				
高速道路等																		6		6
合計	5	2		2	1		2		2	1	1	1	1	18	7	13	9	6	2	55

(3) 傷者

発生 市町	道路														国道		市 町 道	高 速 道 路	そ の 他	合 計
	1 号	8 号	21 号	161 号	303 号	306 号	307 号	365 号	367 号	421 号	422 号	477 号	湖 西 道 路	小 計	主 要 地 方 道	一 般 県 道				
大津市	221			158					17		25	56	45	522	158	221	403		71	1,375
彦根市		102				15								117	126	109	165		37	554
長浜市		104			9			25						138	81	89	99		19	426
近江八幡市		59								6		6		71	160	68	143		29	471
草津市	114													114	178	55	202		45	594
守山市														47	66	90	123		15	341
栗東市	67	20												87	45	19	95		15	261
甲賀市	68						47				1			116	22	72	87		15	312
野洲市		32												40	67	45	71		4	227
湖南市	51													51	82	8	71		13	225
高島市				43	4				10					57	14	37	27		4	139
東近江市		30					31			57		4		122	96	69	143		17	447
米原市		35	28					11						74	40	26	23		2	165
日野町							28							31	4	5	9		4	53
竜王町		18												37	10	20	16		2	85
愛荘町		25					1							26	6	8	24		3	67
豊郷町		22												22	1	13	23		5	64
甲良町							4							4	7	8	4		1	24
多賀町						4	8							12		14	10		4	40
高速道路等																		308		308
合計	521	447	28	201	13	19	119	36	27	63	26	143	45	1,688	1,163	976	1,738	308	305	6,178

3 月別

発生 市町	1 月			2 月			3 月			4 月			5 月			6 月			7 月		
	発生 件数	死者 数	傷者 数	発生 件数	死者 数	傷者 数	発生 件数	死者 数	傷者 数	発生 件数	死者 数	傷者 数	発生 件数	死者 数	傷者 数	発生 件数	死者 数	傷者 数	発生 件数	死者 数	傷者 数
大津市	63		84	79	1	105	83		105	83	2	101	94	1	120	107	1	122	95	1	119
彦根市	29		36	50	1	59	32	1	44	29		37	36		41	41		46	41		51
長浜市	21		25	21		28	36		48	20		24	32		40	24	1	24	29		35
近江八幡市	25		33	36		43	30		38	27		33	28		38	28		35	37		48
草津市	49		60	33		37	50		64	37	1	40	50		65	51		62	44	1	54
守山市	21		29	29		32	21		23	25		28	23		31	33	1	52	13		16
栗東市	11		14	29		34	26		33	22		26	17		27	18		21	19		23
甲賀市	17		24	25	1	27	22		26	21		26	28		29	16		18	27	1	35
野洲市	16		19	16		19	17		21	12		17	19		24	14		19	8	1	13
湖南市	6		6	16		19	16		20	19		21	18		20	26		30	14		16
高島市	8	1	9	14		20	4		4	8		15	8		9	6		9	16	1	16
東近江市	29		38	26		34	35	2	43	18		21	31		42	21	2	26	26		33
米原市	13		18	8		10	16		22	9		10	12		13	10		11	14		15
日野町	1		1	2		2	3		3	4		5	7		10	5		6	1		1
竜王町	2		2	5		5	6		6	5		5	5		8	10	1	12	7		8
愛荘町	5		6	6		7	3		3	8		8	6		12	7		8	6		6
豊郷町	5		5	4		7	7		8	4		6	7		9	1		1	2		3
甲良町	1		1	2		2	1		1				2		4	1		1			
多賀町	5		14	1		1	3		5	4		8	3		3	1		1	1		1
高速道路等	19		31	10	1	16	15		20	7		12	20		40	7		10	5		13
合計	346	1	455	412	4	507	426	3	537	362	3	443	446	1	585	427	6	514	405	5	506

発生 市町	8 月			9 月			10 月			11 月			12 月			計		
	発生 件数	死者 数	傷者 数	発生 件数	死者 数	傷者 数	発生 件数	死者 数	傷者 数	発生 件数	死者 数	傷者 数	発生 件数	死者 数	傷者 数	発生 件数	死者 数	傷者 数
大 津 市	91	3	117	93	1	117	98	1	122	108	1	133	111	1	130	1,105	13	1,375
彦 根 市	36	1	46	31		34	33		50	39	1	43	53		67	450	4	554
長 浜 市	34	1	43	21	1	28	35		46	27		33	39	1	52	339	4	426
近江八幡市	33		48	28	1	34	24		29	35		49	37		43	368	1	471
草 津 市	36		39	34		38	28		36	40	1	41	49		58	501	3	594
守 山 市	22	1	24	23		27	17		20	22		31	23		28	272	2	341
栗 東 市	12		15	16		17	13		13	15		19	17		19	215		261
甲 賀 市	17	1	24	11		13	19	2	22	33		37	25		31	261	5	312
野 洲 市	10		22	11		17	19		23	8		9	20		24	170	1	227
湖 南 市	13		14	7		11	20	1	24	14		19	20		25	189	1	225
高 島 市	9		22	12		15	6	1	9	5	1	5	6		6	102	4	139
東 近 江 市	21		26	25		37	37	1	44	26	1	32	46	1	71	341	7	447
米 原 市	5		5	12		16	15		20	11		11	10		14	135		165
日 野 町	2	1	3	3		3	7		8	5		6	5		5	45	1	53
竜 王 町	7		9	5		5	4		6	7		9	8		10	71	1	85
愛 荘 町	1		1	3		3	4		4	5	1	5	5	1	4	59	2	67
豊 郷 町	6		10	5		7	3		3	1		1	4		4	49		64
甲 良 町				2		3	3		4	3		4	3		4	18		24
多 賀 町	1		1	2		2							4		4	25		40
高速道路等	24		53	14	4	26	19		51	14	1	24	7		12	161	6	308
合 計	380	8	522	358	7	453	404	6	534	418	7	511	492	4	611	4,876	55	6,178

4 人口1万人当たりの発生状況

発生 市町	区分	人口 (H29.10.1 現在)	件 数		死 者		傷 者		死 傷 者	
				人口1万 人当たり		人口1万 人当たり		人口1万 人当たり		人口1万 人当たり
	大 津 市	341,187	1,105	32.4	13	0.4	1,375	40.3	1,388	40.7
	彦 根 市	113,733	450	39.6	4	0.4	554	48.7	558	49.1
	長 浜 市	116,358	339	29.1	4	0.3	426	36.6	430	37.0
	近江八幡市	81,311	368	45.3	1	0.1	471	57.9	472	58.0
	草 津 市	139,822	501	35.8	3	0.2	594	42.5	597	42.7
	守 山 市	81,443	272	33.4	2	0.2	341	41.9	343	42.1
	栗 東 市	67,919	215	31.7			261	38.4	261	38.4
	甲 賀 市	89,865	261	29.0	5	0.6	312	34.7	317	35.3
	野 洲 市	50,224	170	33.8	1	0.2	227	45.2	228	45.4
	湖 南 市	54,410	189	34.7	1	0.2	225	41.4	226	41.5
	高 島 市	48,637	102	21.0	4	0.8	139	28.6	143	29.4
	東 近 江 市	113,677	341	30.0	7	0.6	447	39.3	454	39.9
	米 原 市	38,427	135	35.1			165	42.9	165	42.9
	日 野 町	21,447	45	21.0	1	0.5	53	24.7	54	25.2
	竜 王 町	12,173	71	58.3	1	0.8	85	69.8	86	70.6
	愛 荘 町	20,926	59	28.2	2	1.0	67	32.0	69	33.0
	豊 郷 町	7,395	49	66.3			64	86.5	64	86.5
	甲 良 町	6,762	18	26.6			24	35.5	24	35.5
	多 賀 町	7,240	25	34.5			40	55.2	40	55.2
	高速道路等		161		6		308		314	
	合 計	1,412,956	4,876	34.5	55	0.4	6,178	43.7	6,233	44.1

(注) 人口は、滋賀県県民生活部統計課資料による。

5 人口1万人当たりの第1当事者率

区分 居住 市町	人 口 (H29.10.1現在)	人 口 1 万 人 当 た り の 第 1 当 事 者		
		第 1 当 事 者 数	人口1万人当たり(人)	ワ ー ス ト 順 位
大 津 市	341,187	880	25.8	17
彦 根 市	113,733	359	31.6	8
長 浜 市	116,358	321	27.6	13
近江八幡市	81,311	298	36.6	5
草 津 市	139,822	359	25.7	18
守 山 市	81,443	232	28.5	11
栗 東 市	67,919	177	26.1	16
甲 賀 市	89,865	252	28.0	12
野 洲 市	50,224	156	31.1	9
湖 南 市	54,410	173	31.8	7
高 島 市	48,637	97	19.9	19
東 近 江 市	113,677	387	34.0	6
米 原 市	38,427	113	29.4	10
日 野 町	21,447	57	26.6	14
竜 王 町	12,173	45	37.0	4
愛 荘 町	20,926	55	26.3	15
豊 郷 町	7,395	34	46.0	2
甲 良 町	6,762	41	60.6	1
多 賀 町	7,240	31	42.8	3
合 計	1,412,956	4,067	28.8	

(注1) 県外居住者と居住地不定者・不明者を除く。

2) 人口は、滋賀県県民生活部統計課資料による。

6 人口1万人当たりの死傷者率

区分 居住 市町	人口 (H29.10.1 現在)	死 者		傷 者		死 傷 者		
		人 数	人 口 1万人当たり	人 数	人 口 1万人当たり	人 数	人 口 1万人当たり	ワースト 順 位
大 津 市	341,187	6	0.2	1,165	34.1	1,171	34.3	15
彦 根 市	113,733	4	0.4	499	43.9	503	44.2	5
長 浜 市	116,358	3	0.3	387	33.3	390	33.5	16
近江八幡市	81,311	1	0.1	386	47.5	387	47.6	3
草 津 市	139,822	3	0.2	479	34.3	482	34.5	14
守 山 市	81,443	2	0.2	313	38.4	315	38.7	9
栗 東 市	67,919	3	0.4	242	35.6	245	36.1	11
甲 賀 市	89,865	3	0.3	295	32.8	298	33.2	17
野 洲 市	50,224	1	0.2	188	37.4	189	37.6	10
湖 南 市	54,410	2	0.4	190	34.9	192	35.3	12
高 島 市	48,637	2	0.4	137	28.2	139	28.6	19
東 近 江 市	113,677	9	0.8	480	42.2	489	43.0	6
米 原 市	38,427			124	32.3	124	32.3	18
日 野 町	21,447			74	34.5	74	34.5	13
竜 王 町	12,173	1	0.8	49	40.3	50	41.1	7
愛 荘 町	20,926	1	0.5	83	39.7	84	40.1	8
豊 郷 町	7,395			45	60.9	45	60.9	2
甲 良 町	6,762	1	1.5	50	73.9	51	75.4	1
多 賀 町	7,240			33	45.6	33	45.6	4
合 計	1,412,956	42	0.3	5,219	36.9	5,261	37.2	

(注) 県外居住者と居住地不定者・不明者を除く。

2) 人口は、滋賀県県民生活部統計課資料による。

7 居住地別死傷者の状態別

区分 居住 市町	歩 行 中		自転車乗用中		二輪車乗車中		四輪車運転中		四輪車同乗中		そ の 他		全死傷者
	死 傷 者	構 成 率	死 傷 者	構 成 率	死 傷 者	構 成 率	死 傷 者	構 成 率	死 傷 者	構 成 率	死 傷 者	構 成 率	
大 津 市	(4) 133	11.4	(1) 163	13.9	(1) 173	14.8	536	45.8	165	14.1	1	0.1	(6) 1,171
彦 根 市	(1) 36	7.2	84	16.7	29	5.8	(2) 282	56.1	(1) 71	14.1	1	0.2	(4) 503
長 浜 市	(2) 43	11.0	51	13.1	21	5.4	(1) 223	57.2	51	13.1	1	0.3	(3) 390
近江八幡市	29	7.5	51	13.2	(1) 26	6.7	235	60.7	46	11.9			(1) 387
草 津 市	45	9.3	(2) 112	23.2	(1) 53	11.0	215	44.6	57	11.8			(3) 482
守 山 市	(1) 25	7.9	56	17.8	(1) 29	9.2	158	50.2	47	14.9			(2) 315
栗 東 市	(1) 23	9.4	38	15.5	(2) 35	14.3	116	47.3	33	13.5			(3) 245
甲 賀 市	(2) 33	11.1	38	12.8	(1) 27	9.1	163	54.7	37	12.4			(3) 298
野 洲 市	16	8.5	19	10.1	8	4.2	(1) 110	58.2	36	19.0			(1) 189
湖 南 市	14	7.3	(1) 29	15.1	17	8.9	107	55.7	(1) 25	13.0			(2) 192
高 島 市	14	10.1	(1) 13	9.4	4	2.9	(1) 81	58.3	27	19.4			(2) 139
東 近 江 市	(5) 42	8.6	47	9.6	24	4.9	(2) 310	63.4	(2) 66	13.5			(9) 489
米 原 市	8	6.5	16	12.9	3	2.4	78	62.9	19	15.3			124
日 野 町	6	8.1	8	10.8	4	5.4	46	62.2	10	13.5			74
竜 王 町	2	4.0	6	12.0	(1) 4	8.0	37	74.0	1	2.0			(1) 50
愛 荘 町	(1) 4	4.8	6	7.1	4	4.8	56	66.7	14	16.7			(1) 84
豊 郷 町	5	11.1	2	4.4	2	4.4	29	64.4	7	15.6			45
甲 良 町	1	2.0	4	7.8	2	3.9	30	58.8	(1) 14	27.5			(1) 51
多 賀 町	1	3.0	3	9.1	3	9.1	21	63.6	5	15.2			33
合 計	(17) 480	9.1	(5) 746	14.2	(8) 468	8.9	(7) 2,833	53.8	(5) 731	13.9	3	0.1	(42) 5,261

(注) () は死者で内数。県外居住者と居住地不定者・不明者を除く。

8 居住地別死傷者の年代別

区分 居住地 市町	全死傷者	幼 児		小学生・中学生		高 校 生		高 齢 者		そ の 他	
		死 傷 者	構成率	死 傷 者	構成率	死 傷 者	構成率	死 傷 者	構成率	死 傷 者	構成率
大 津 市	(6) 1,171	16	1.4	60	5.1	29	2.5	(2) 176	15.0	(4) 890	76.0
彦 根 市	(4) 503	5	1.0	27	5.4	17	3.4	(1) 71	14.1	(3) 383	76.1
長 浜 市	(3) 390	5	1.3	19	4.9	7	1.8	(3) 73	18.7	286	73.3
近江八幡市	(1) 387	4	1.0	29	7.5	8	2.1	54	14.0	(1) 292	75.5
草 津 市	(3) 482	10	2.1	28	5.8	14	2.9	(3) 50	10.4	380	78.8
守 山 市	(2) 315	5	1.6	18	5.7	7	2.2	(1) 50	15.9	(1) 235	74.6
栗 東 市	(3) 245	1	0.4	20	8.2	11	4.5	(2) 27	11.0	(1) 186	75.9
甲 賀 市	(3) 298	5	1.7	14	4.7	17	5.7	(1) 44	14.8	(2) 218	73.2
野 洲 市	(1) 189	2	1.1	12	6.3	5	2.6	(1) 31	16.4	139	73.5
湖 南 市	(2) 192	2	1.0	17	8.9	8	4.2	(1) 22	11.5	(1) 143	74.5
高 島 市	(2) 139	4	2.9	10	7.2	3	2.2	33	23.7	(2) 89	64.0
東近江市	(9) 489	7	1.4	(1) 26	5.3	22	4.5	(7) 73	14.9	(1) 361	73.8
米 原 市	124			11	8.9	5	4.0	17	13.7	91	73.4
日 野 町	74			8	10.8	2	2.7	8	10.8	56	75.7
竜 王 町	(1) 50	1	2.0	2	4.0	3	6.0	(1) 5	10.0	39	78.0
愛 荘 町	(1) 84	1	1.2	3	3.6			(1) 10	11.9	70	83.3
豊 郷 町	45			4	8.9	1	2.2	6	13.3	34	75.6
甲 良 町	(1) 51	1	2.0			5	9.8	(1) 16	31.4	29	56.9
多 賀 町	33			3	9.1			10	30.3	20	60.6
合 計	(42) 5,261	69	1.3	(1) 311	5.9	164	3.1	(25) 776	14.8	(16) 3,941	74.9

(注) ()は死者で内数。県外居住者と居住地不定者・不明者を除く。

9 発生市町別各種交通事故発生状況

発生市町	全事故			死亡事故		歩行者事故				自転車事故			
	件数	死者	傷者	件数	死者	件数	全事故件数に占める率	死者	傷者	件数	全事故件数に占める率	死者	傷者
大津市	1,105	13	1,375	13	13	139	12.6	4	143	173	15.7	1	171
彦根市	450	4	554	4	4	32	7.1	2	34	86	19.1		88
長浜市	339	4	426	4	4	51	15.0	2	51	57	16.8		56
近江八幡市	368	1	471	1	1	27	7.3		27	55	14.9		54
草津市	501	3	594	3	3	45	9.0		46	118	23.6	2	116
守山市	272	2	341	2	2	26	9.6	2	25	53	19.5		51
栗東市	215		261			27	12.6		30	39	18.1		39
甲賀市	261	5	312	5	5	31	11.9	2	32	41	15.7		40
野洲市	170	1	227	1	1	11	6.5		11	24	14.1		23
湖南市	189	1	225	1	1	15	7.9		16	26	13.8	1	25
高島市	102	4	139	4	4	16	15.7		17	15	14.7	1	13
東近江市	341	7	447	7	7	37	10.9	4	34	43	12.6		47
米原市	135		165			8	5.9		8	18	13.3		18
日野町	45	1	53	1	1	4	8.9		5	6	13.3		6
竜王町	71	1	85	1	1	1	1.4		1	7	9.9		7
愛荘町	59	2	67	2	2	4	6.8	1	3	4	6.8		4
豊郷町	49		64			4	8.2		4	4	8.2		4
甲良町	18		24			1	5.6		1	1	5.6		1
多賀町	25		40			3	12.0		5	2	8.0		2
高速道路等	161	6	308	4	6	1	0.6		3				
合計	4,876	55	6,178	53	55	483	9.9	17	496	772	15.8	5	765

発生 市町	区分	こ ども の 事 故				高 齢 者 の 事 故					
		死 者	傷 者	死 傷 者	全事故件数 に占める率	件 数	全事故件数 に占める率	死 者	傷 者	死 傷 者	全事故件数 に占める率
	大 津 市		97	97	7.0	349	31.6	5	201	206	14.8
	彦 根 市		36	36	6.5	125	27.8	2	74	76	13.6
	長 浜 市		30	30	7.0	117	34.5	4	72	76	17.7
	近江八幡市		37	37	7.8	87	23.6		52	52	11.0
	草 津 市		38	38	6.4	120	24.0	3	52	55	9.2
	守 山 市		24	24	7.0	90	33.1	1	57	58	16.9
	栗 東 市		21	21	8.0	34	15.8		23	23	8.8
	甲 賀 市		15	15	4.7	76	29.1	1	42	43	13.6
	野 洲 市		15	15	6.6	55	32.4	1	33	34	14.9
	湖 南 市		23	23	10.2	39	20.6	1	25	26	11.5
	高 島 市		12	12	8.4	42	41.2	1	34	35	24.5
	東近江市	1	27	28	6.2	109	32.0	6	67	73	16.1
	米 原 市		13	13	7.9	38	28.1		32	32	19.4
	日 野 町		6	6	11.1	16	35.6	1	6	7	13.0
	竜 王 町		4	4	4.7	18	25.4	1	10	11	12.8
	愛 荘 町		1	1	1.4	20	33.9	2	5	7	10.1
	豊 郷 町		6	6	9.4	15	30.6		11	11	17.2
	甲 良 町					4	22.2		6	6	25.0
	多 賀 町		5	5	12.5	7	28.0		6	6	15.0
	高速道路等		7	7	2.2	22	13.7		27	27	8.6
	合 計	1	417	418	6.7	1,383	28.4	29	835	864	13.9

発生市町	二輪車事故				高校生の事故				交差点事故			
	件数	全事故件数に占める率	死者	傷者	件数	全事故件数に占める率	死者	傷者	件数	全事故件数に占める率	死者	傷者
大津市	225	20.4	5	214	27	2.4	1	32	341	30.9	3	380
彦根市	39	8.7		35	13	2.9		19	144	32.0	1	159
長浜市	29	8.6	1	28	8	2.4		9	128	37.8	1	158
近江八幡市	21	5.7	1	17	8	2.2		11	112	30.4		122
草津市	87	17.4	1	83	14	2.8		15	184	36.7	3	197
守山市	27	9.9		27	6	2.2		6	106	39.0	1	118
栗東市	40	18.6		37	13	6.0		13	82	38.1		92
甲賀市	28	10.7	1	25	13	5.0		17	102	39.1	2	114
野洲市	13	7.6		12	3	1.8		6	69	40.6	1	91
湖南市	21	11.1		20	7	3.7		8	62	32.8		68
高島市	9	8.8	2	6	3	2.9		4	38	37.3		54
東近江市	24	7.0		19	17	5.0		22	146	42.8	2	194
米原市	6	4.4		6	2	1.5		2	44	32.6		54
日野町	3	6.7		2	1	2.2		1	16	35.6		19
竜王町	9	12.7	1	8	2	2.8		3	14	19.7	1	15
愛荘町	4	6.8		4					18	30.5	2	18
豊郷町	3	6.1		3	1	2.0		1	22	44.9		29
甲良町	2	11.1		2	2	11.1		2	9	50.0		11
多賀町	1	4.0		1					9	36.0		13
高速道路等	9	5.6		10				3				
合計	600	12.3	12	559	140	2.9	1	174	1,646	33.8	17	1,906

発生市町	区分	女性ドライバー事故				若年ドライバー事故				高齢ドライバー事故			
		件数	全事故件数に占める率	死者	傷者	件数	全事故件数に占める率	死者	傷者	件数	全事故件数に占める率	死者	傷者
	大津市	336	30.4	3	404	161	14.6	4	203	226	20.5	3	259
	彦根市	136	30.2		152	67	14.9		80	79	17.6	1	93
	長浜市	111	32.7		145	47	13.9	1	67	65	19.2	2	82
	近江八幡市	122	33.2		148	56	15.2		73	53	14.4		73
	草津市	149	29.7	2	176	68	13.6		86	83	16.6	2	85
	守山市	86	31.6		109	33	12.1		44	53	19.5		63
	栗東市	63	29.3		77	34	15.8		41	21	9.8		24
	甲賀市	87	33.3	2	108	42	16.1	1	49	50	19.2	1	58
	野洲市	42	24.7		58	26	15.3		38	32	18.8	1	41
	湖南市	51	27.0		64	32	16.9		40	21	11.1		25
	高島市	31	30.4		39	8	7.8		8	26	25.5	1	28
	東近江市	119	34.9	2	160	53	15.5	1	64	61	17.9	2	73
	米原市	46	34.1		60	32	23.7		42	19	14.1		20
	日野町	18	40.0	1	23	5	11.1	1	6	11	24.4		14
	竜王町	22	31.0	1	24	11	15.5		13	12	16.9	1	16
	愛荘町	16	27.1		18	10	16.9		12	14	23.7		15
	豊郷町	17	34.7		22	10	20.4		13	10	20.4		13
	甲良町	5	27.8		7	6	33.3		8	1	5.6		2
	多賀町	10	40.0		18	6	24.0		10	6	24.0		7
	高速道路等	18	11.2	2	35	22	13.7	2	45	16	9.9		43
	合計	1,485	30.5	13	1,847	729	15.0	10	942	859	17.6	14	1,034

10 発生市町別死者の年別推移

年	市町	大津市	彦根市	長浜市	近江八幡市	草津市	守山市	栗東市	甲賀市	野洲市	湖南市	高島市	東近江市	米原市	日野町	竜王町	愛荘町	豊郷町	甲良町	多賀町	高速道路等	合計
46		39	13	31	13	8	8	11	24	3	7	16	26	16	1	1	4			2	16	239
47		48	16	26	13	7	7	8	25	7	5	19	21	11	7	1	2	2	1		12	238
48		41	24	27	13	5	8	8	19	5	6	17	15	16	5	3	4	1		1	18	236
49		23	16	16	4	1	5	1	16	8	8	11	12	10		1	1				9	142
50		24	15	13	5	3	6	4	16	4	8	9	9	8		2	3			1	12	142
51		26	8	14	12	5	3	5	10	5	3	14	8	4	2	1	3	3	1	1	15	143
52		16	9	15	8	6	6	4	9	5	5	17	9	4	5	3	1			4	7	133
53		14	18	17	5	8	5	8	9	7	5	11	12	9	3	1	2	1	2	4	9	150
54		26	4	9	5	4	2	4	17	8	4	10	10	9	2	1	5				16	136
55		27	6	13	9	4	7	6	10	5	5	4	9	9	1	2	8	1	2	3	4	135
56		31	7	14	5	2	3	4	16	3	4	7	15	8	1	1	1	1			17	140
57		32	11	16	8	7	4	7	7	4	1	12	20	13	2		3	1	1	1	10	160
58		27	11	11	5	5	7	2	18	3	2	9	11	10	2	1	4		1	3	10	142
59		26	7	8	5	6	5	4	13	5	4	9	11	11	2	3	2		3	2	14	140
60		27	8	15	6	6	5	7	12	4	4	9	13	6	5	6	3	3	1	2	14	156
61		23	7	24	6	8	7	4	12	7	9	14	8	8	4	2	3		1	1	15	163
62		22	5	15	9	7	4	5	7	3	3	14	16	12	1		2	1		2	9	137
63		24	7	15	9	7	4	1	8	4	6	11	12	10	2		2	3	1	7	10	143
元		24	11	16	10	3	7	5	17	4	11	14	15	8	5	1	5	1		1	17	175
2		23	5	9	11	2	7		18	6	6	16	10	3		1	3		1	2	11	134
3		23	10	28	8	8	8	2	14	8	6	13	16	8	2	6	2	3	1	1	14	181
4		35	14	21	6	8	3	6	25	5	7	15	16	6	2	3	1	1	1		15	190
5		22	8	15	9	11	4	10	15	6	7	21	18	5		1	2		3	2	16	175
6		20	9	16	9	7	13	5	12	8	4	13	17	9	9	2	6	1	2	1	13	176
7		28	16	19	8	7	5	5	15	4	9	8	10	10	2		6	5	4	2	18	181
8		37	7	14	11	14	7	4	8	4	3	5	14	8		1	3	1	1	1	10	153
9		17	9	13	11	9	4	7	17	7	4	4	23	13	1	4	5		2	2	6	158
10		15	12	18	10	3	3	4	13	9	7	9	12	7	4		3	1	3	1	8	142
11		26	11	14	8	6	3	5	7	6	4	11	10	11		3	4	2		1	9	141
12		11	6	12	9	11	7	3	11	2	5	13	18	1	3	3	5	1			5	126
13		14	11	17	10	4	7	4	12	7	5	12	16	3	2		4		2		15	145
14		19	8	8	7	7	4	2	5	1	7	8	14	4	3	1	3				8	109
15		8	12	9	12	7	3	2	12	5	1	4	10	3	3	1	1	1	2	2	10	108
16		19		8	4	8	5	3	11	1	4	15	10	6	1		4			1	4	104
17		18	7	7	12	3	5	1	6	6	3	5	14	7	3	4	3		2		12	118
18		21	7	13	5	1	6	2	11	1	4	4	16	2	1	1	1			1	5	102
19		10	10	10	6	3	1	4	8	5	6	5	4	12	1		3			1	4	93
20		17	4	3	3	4	2	1	6	2	1	4	12	3	1	4		2	1	1	8	79
21		12	5	7	2	4	5	1	5	3	1		4	4	1	1	3	1	1		5	65
22		13	5	8	9	4	3	2	5	5	3	4	6	3		2	2		1		3	78
23		10	7	9	3	7	5		6	2	1	6	9	5		1	4	1	1	1	7	85
24		12	2	7	5	2	1	2	1	3	3	11	10	2	1	1	2	1	2		11	79
25		13	4	6	6	6	2	3	2	3	1	2	11	2		2	2				9	74
26		8	4	7	2	3	1	1	12	1	2	10	3	5			1		1	1	1	63
27		7	7	4	6	6	4	4	7	1	4	4	6	5	1				1		6	73
28		9	1	7	2	2	2	1	8	1	2	1	7	4	1					3	2	53
29		13	4	4	1	3	2		5	1	1	4	7		1	1	2				6	55

第5 各種事故発生状況

- 1 死亡事故
- 2 重傷事故
- 3 歩行者の事故
- 4 自転車の事故
- 5 二輪車の事故
- 6 こどもの事故
- 7 高校生の事故
- 8 若年者の事故
- 9 高齢者の事故
- 10 女性ドライバーの事故
- 11 若年ドライバーの事故
- 12 高齢ドライバーの事故
- 13 飲酒運転による事故
- 14 ダンプカーの事故
- 15 安全運転管理者選任事業所の事故
- 16 踏切事故
- 17 ひき逃げ事故(事件)

1 死亡事故

* 死亡事故・・・交通事故の発生から24時間以内に人の死亡を伴うもの

死亡事故の発生件数は53件、死者数は55人で、前年と比べ発生件数は1件、死者数は2人増加した。

また、県民が第1当事者となった事故は38件(71.7%)、県民の死者数は42人(76.4%)であった。

- (1) 月別
8月が8件(15.1%)と最も多く、次いで11月が7件であった。
- (2) 警察署(隊)別
東近江署の10件(18.9%)が最も多く、次いで大津北署が7件であった。
各署(隊)ごとの交通事故全体に占める死亡事故の割合は、高島署の3.9%が最も高く、次いで木之本署が3.4%であった。
- (3) 曜日別
水曜日が12件(22.6%)で最も多く、次いで火曜日が9件であった。
- (4) 時間帯別、昼夜別
14～16時が9件(17.0%)で最も多く、次いで8～10時、16～18時及び20～22時が各6件であった。
昼夜別では、昼間が30件、夜間が23件であった。
- (5) 道路別
県道が20件(37.7%)で最も多く、次いで国道が18件、市町道が9件、高速道路等が4件、その他が2件であった。
- (6) 道路形状別
単路が34件(64.2%)で最も多く、次いで交差点が17件、交差点付近が1件、一般交通の場所が1件であった。
- (7) 事故類型別
人对車両の横断中が12件(22.6%)で最も多く、次いで車両相互の出会い頭が9件であった。
- (8) 第1当事者の違反別
安全運転義務違反が24件(45.3%)を占め、なかでも前方不注意が16件と最も多い。
安全運転義務違反以外では、通行区分違反が8件で多い。
- (9) 死者の状態別
歩行中が17人(30.9%)で最も多く、自動車運転中が12人、自動二輪運転中及び自動車同乗中が各9人、自転車乗用中が5人、原付運転中が3人であった。
- (10) 死者の年齢層別
高齢者(65歳以上)が29人で全死者数の52.7%を占め、そのうち75歳以上が20人(69.0%)であった。
若年者(16～24歳)の死者は4人で、前年に比べ3人減少した。
- (11) シートベルト着用状況
自動車乗車中(特殊車を除く)の死者21人(運転中12人、同乗中9人)のうち、シートベルト着用者は10人(47.6%)で、依然として低調であった。
また、非着用者11人のうち9人(81.8%)は着用していれば助かった可能性が認められた。(46頁の「シートベルト・ヘルメット着用状況」参照)
- (12) 30日死者の状況
交通事故の発生から24時間経過後30日以内の死者数は8人で、前年より1人減少した。

(1) 前年対比

区分	29年		28年		増減		全事故の増減率
	実数	全事故に占める率	実数	全事故に占める率	数	率	
件数	53	1.1	52	1.0	1	1.9	△ 7.9
死者	55		53		2	3.8	

(2) 月別

区分	月	1	2	3	4	5	6	7	8	9	10	11	12	計
		件数	1	4	3	3	1	6	5	8	5	6	7	4
前年対比	△ 1	△ 3	△ 4		△ 6	2	1	6		5	2	△ 1	1	
構成率	1.9	7.5	5.7	5.7	1.9	11.3	9.4	15.1	9.4	11.3	13.2	7.5	100.0	
死者	1	4	3	3	1	6	5	8	7	6	7	4	55	
前年対比	△ 1	△ 3	△ 4		△ 6	2	1	6	1	5	2	△ 1	2	
構成率	1.8	7.3	5.5	5.5	1.8	10.9	9.1	14.5	12.7	10.9	12.7	7.3	100.0	

(3) 警察署(隊)別

区分 署(隊)	件数	全事故に占める率	前年対比	死者	
				前年対比	
大津	6	0.7	2	6	2
草津	3	0.4		3	
守山	3	0.7		3	
甲賀	6	1.3	△ 4	6	△ 4
近江八幡	2	0.5		2	
東近江	10	2.2	2	10	2
彦根	4	0.7	1	4	
米原			△ 4		△ 4
長浜	2	0.7	△ 2	2	△ 2
木之本	2	3.4	△ 1	2	△ 1
高島	4	3.9	3	4	3
大津北	7	2.5	2	7	2
高速	4	2.5	2	6	4
計	53	1.1	1	55	2

(4) 曜日別

曜日	日	月	火	水	木	金	土	計
件数	7	7	9	12	6	8	4	53
前年対比	△ 1	2	6	4	△ 5	1	△ 6	1
構成率	13.2	13.2	17.0	22.6	11.3	15.1	7.5	100.0
死者	7	7	10	13	6	8	4	55
前年対比	△ 1	2	7	4	△ 5	1	△ 6	2
構成率	12.7	12.7	18.2	23.6	10.9	14.5	7.3	100.0

(5) 時間帯別

時間帯	0 5	2 4	4 6	6 8	8 10	10 12	12 14	14 16	16 18	18 20	20 22	22 24	計
件数	4	2	2	4	6	5	2	9	6	5	6	2	53
前年対比	2		△ 4	4		3		1	△ 1	△ 7	3		1
構成率	7.5	3.8	3.8	7.5	11.3	9.4	3.8	17.0	11.3	9.4	11.3	3.8	100.0
死者	4	3	2	4	6	5	2	9	6	6	6	2	55
前年対比	2	1	△ 5	4		3		1	△ 1	△ 6	3		2
構成率	7.3	5.5	3.6	7.3	10.9	9.1	3.6	16.4	10.9	10.9	10.9	3.6	100.0

(6) 昼夜別

昼夜	昼	夜	計	夜間率	前年夜間率
件数	30	23	53	43.4	50.0
前年対比	4	△	3	1	
死者	30	25	55	45.5	50.9
前年対比	4	△	2	2	

(7) 道路別

道路	国													小計	県道	市町道	高速道路等	その他	合計
	1号	8号	21号	161号	303号	306号	307号	365号	367号	421号	422号	477号	湖西道路						
件数	5	2		2	1		2		2	1	1	1	1	18	20	9	4	2	53
前年対比	3		△ 2	△ 1	1		△ 2		1	1		△ 1	1	1	2	△ 2	2	△ 2	1
構成率	9.4	3.8		3.8	1.9		3.8		3.8	1.9	1.9	1.9	1.9	34.0	37.7	17.0	7.5	3.8	100.0
死者	5	2		2	1		2		2	1	1	1	1	18	20	9	6	2	55
前年対比	3		△ 2	△ 1	1		△ 3		1	1		△ 1	1		2	△ 2	4	△ 2	2
構成率	9.1	3.6		3.6	1.8		3.6		3.6	1.8	1.8	1.8	1.8	32.7	36.4	16.4	10.9	3.6	100.0

(8) 道路形状別

区分	交差点		交差点付近						単路				踏切	一般交通の場所	計		
	信号機		信号機						トンネル	橋	カーブ 屈折	その他					
	点灯	点滅	無		故障等	点灯	点滅	無								故障等	
			環状 交差	その他				環状 交差									その他
件数	6	2		9					1			3	12	19		1	53
前年対比	△ 1	1		△ 4					△ 1		△ 1	3	△ 1	5			1
構成率	11.3	3.8		17.0					1.9			5.7	22.6	35.8		1.9	100.0
死者	6	2		9					1			3	12	21		1	55
前年対比	△ 1	1		△ 4					△ 1		△ 1	3	△ 2	7			2
構成率	10.9	3.6		16.4					1.8			5.5	21.8	38.2		1.8	100.0

(9) 事故類型別

区分	人対車両			車両相互					車両単独			列車	計
	対 背 面	横 断 中	そ の 他	正 面 衝 突	追 突	出 会 い 頭	右 左 折 時	そ の 他	工 作 物 突	路 外 逸 脱	そ の 他		
件数	2	12	3	7	5	9	1	4	7	2	1		53
前年対比		2	1	1	△ 1	△ 2	△ 2	3	1	△ 3	1		1
構成率	3.8	22.6	5.7	13.2	9.4	17.0	1.9	7.5	13.2	3.8	1.9		100.0
死者	2	12	3	7	5	9	1	6	7	2	1		55
前年対比		2	1		△ 1	△ 2	△ 2	5	1	△ 3	1		2
構成率	3.6	21.8	5.5	12.7	9.1	16.4	1.8	10.9	12.7	3.6	1.8		100.0

(10) 第1当事者違反別

区分	違反 信号無視	歩行者妨害	通行区分	一時不停止	横断等禁止	優先通行妨害	右左折	安全運転義務違反					その他	歩行者の違反	不明	計
								安全 運転 操作不適	前方不注意		安全 不 確 認	そ の 他				
									漫 然	脇 見						
件数	1	(1) 5	8	4		3		(1) 3	(1) 7	9	2	3	5	3	(3) 53	
前年対比	△ 3	3	2	2	△ 1	△ 2	△ 1		△ 3	8	1	△ 2	△ 5	2	1	
構成率	1.9	9.4	15.1	7.5		5.7		5.7	13.2	17.0	3.8	5.7	9.4	5.7	100.0	
死者	1	(1) 5	8	4		3		(1) 4	(1) 7	9	2	3	6	3	(3) 55	
前年対比	△ 3	3	1	2	△ 1	△ 2	△ 1	1	△ 3	8	1	△ 2	△ 4	2	2	
構成率	1.8	9.1	14.5	7.3		5.5		7.3	12.7	16.4	3.6	5.5	10.9	5.5	100.0	

(注) ()内は内数で酒気帯び(基準以下を除く)を示す。

(11) 第1当事者居住地別・道路別

(件)

区分	道路														小計	県道	市町道	高速道路等	その他	合計
	国 道																			
	1号	8号	21号	161号	303号	306号	307号	365号	367号	421号	422号	477号	湖西道路							
県内者	2	2					2		1	1		1	1	10	17	8	1	2	38	
前年対比		1	△1	△2			△1			1	△1	△1	1	△3		△2	1	△2	△6	
構成率	3.8	3.8					3.8		1.9	1.9		1.9	1.9	18.9	32.1	15.1	1.9	3.8	71.7	
県外者	3			2	1				1		1			8	3	1	3		15	
前年対比	3	△1	△1	1	1		△1		1		1			4	2		1		7	
構成率	5.7			3.8	1.9				1.9		1.9			15.1	5.7	1.9	5.7		28.3	
不定・不明																				

(12) 死者居住地別・道路別

(人)

区分	道路														小計	県道	市町道	高速道路等	その他	合計
	国 道																			
	1号	8号	21号	161号	303号	306号	307号	365号	367号	421号	422号	477号	湖西道路							
県内者	4	2					1		1	1		1	1	11	19	8	2	2	42	
前年対比	2	1	△2	△3			△4			1	△1	△1	1	△6	1	△3	2	△2	△8	
構成率	7.3	3.6					1.8		1.8	1.8		1.8	1.8	20.0	34.5	14.5	3.6	3.6	76.4	
県外者	1			2	1		1		1		1			7	1	1	4		13	
前年対比	1	△1		2	1		1		1		1			6	1	1	2		10	
構成率	1.8			3.6	1.8		1.8		1.8		1.8			12.7	1.8	1.8	7.3		23.6	
不定・不明																				

(13) 状態別

(人)

区分	状態	歩行中	自乗 転用 車中	自動二輪		原付自転車		自動車		その他	計
				運 転 中	同 乗 中	運 転 中	同 乗 中	運 転 中	同 乗 中		
死者		17	5	9		3		12	9		55
前年対比		3	△1	3		△5		△1	4	△1	2
構成率		30.9	9.1	16.4		5.5		21.8	16.4		100.0

(14) 死者年齢層別

(人)

区分	年齢層																計	
	幼児	小学生	中学生	高校生	その他	20歳未満	20歳	25歳	30歳	35歳	40歳	45歳	50歳	55歳	60歳	65歳		70歳
死者			1	1	2	1	2		1	2	3	7	2	4	4	5	20	55
前年対比			1	1		△4	1	△2		△1		2	△1	2	1	△1	3	2
構成率			1.8	1.8	3.6	1.8	3.6		1.8	3.6	5.5	12.7	3.6	7.3	7.3	9.1	36.4	100.0

(15) 道路別・事故類型別

(件)

事故類型 区分		人対車両			車両相互					車両単独			列車	計
		対通行 背面中	横断中	その他	正面衝突	追突	出会い頭	右左折時	その他	工 作 物 衝突	路外逸脱	その他		
国 道	1号		3						1	1				5
	8号		2											2
	21号													
	161号				2									2
	303号				1									1
	306号													
	307号				1					1				2
	365号													
	367号										2			2
	421号				1									1
	422号											1		1
	477号								1					1
	湖西道路					1								1
	小計		5		5	1			2	2	2	1		18
県道	1	6	1	2	1	6	1		2				20	
市町道	1	1	1		1	3			2				9	
高速道路等					2			2					4	
その他			1						1				2	
合計	2	12	3	7	5	9	1	4	7	2	1		53	

(16) 状態別・年齢層別

(人)

状態 年齢層	歩 行 中	自 乗 用 車 中	自動二輪		原付自転車		自動車		そ の 他	計
			運 転 中	同 乗 中	運 転 中	同 乗 中	運 転 中	同 乗 中		
こども	1									1
高校生			1							1
その他20歳未満			1		1					2
20～24歳							1			1
25～29歳			1					1		2
30～34歳										
35～39歳			1							1
40～44歳							1	1		2
45～49歳			1				2			3
50～54歳	4		1				2			7
55～59歳							1	1		2
60～64歳	1	2					1			4
65～69歳	3		1							4
70～74歳		1			1		1	2		5
75歳以上	8	2	2		1		3	4		20
計	17	5	9		3		12	9		55

(17) 発生地と死者の居住地との相関表

居住地 発生地	計	大	彦	長	近	草	守	栗	甲	野	湖	高	東	米	日	竜	愛	豊	甲	多	県	不
		津	根	浜	江	津	山	東	賀	洲	南	島	近	原	野	王	荘	郷	良	賀	外	明
計	55	6	4	3	1	3	2	3	3	1	2	2	9			1	1		1		13	
大津市	13	6					1	1				1										4
彦根市	4		3										1									
長浜市	4			2															1		1	
近江八幡市	1				1																	
草津市	3					3																
守山市	2						1	1														
栗東市																						
甲賀市	5		1						3													1
野洲市	1									1												
湖南市	1										1											
高島市	4							1				1										2
東近江市	7												6									1
米原市																						
日野町	1												1									
竜王町	1														1							
愛荘町	2			1													1					
豊郷町																						
甲良町																						
多賀町																						
高速道路等	6										1		1									4

(18) 死者発生状況(計上)

	1	2	3	4	5	6	7	8	9	10	11	12	13	14	15	16	17	18	19	20	21	22	23	24	25	26	27	28	29	30	31	計
平成27年	1月				1			1									1			2										1	1	7
	2月			1								1	1							1		1			1							6
	3月		1				1			1			1	1			1															6
	4月					1	1		1	2				1						1							2					9
平成28年	5月				1		2	1	1			1		1			2									1	1				1	12
	6月									1												1		1								3
	7月							1					1						1													3
	8月			1			1					1	1												1							5
平成29年	9月								1				1							1										2		5
	10月																					1						1				2
	11月					1						1							1		1				1		1					6
	12月										1					1	1				1	1				1			2			1

	1	2	3	4	5	6	7	8	9	10	11	12	13	14	15	16	17	18	19	20	21	22	23	24	25	26	27	28	29	30	31	計
平成28年	1月																1												1			2
	2月					1	1				1					1				1	1						1					7
	3月		1	1		1			1		1						1											1				7
	4月			1										1																1		3
平成29年	5月				1			1			1	1				1								1				1				7
	6月															1					1					1				1		4
	7月			1					1							1									1							4
	8月											1				1																2
平成30年	9月							2	1				1																	1	1	6
	10月																			1												1
	11月			1				1													1							1	1			5
	12月			1								1					2	1														

	1	2	3	4	5	6	7	8	9	10	11	12	13	14	15	16	17	18	19	20	21	22	23	24	25	26	27	28	29	30	31	計
平成30年	1月								1																							1
	2月																1	1						1				1				4
	3月	1															1													1		3
	4月					1	1										1															3
平成31年	5月																													1		1
	6月						1		1					1								1						1		1		6
	7月								1				1	2													1					5
	8月		1			2	1											1	1		1									1		8
平成32年	9月			1		2														1						1	2					7
	10月					1					1							1									1	1		1		6
	11月					1	1					1	1					1			1	1										7
	12月								1													1						1				1

(19) 平成29年中の交通事故死者の月別推移(30日死者を含む)

死者	計上月	1月	2月	3月	4月	5月	6月	7月	8月	9月	10月	11月	12月	計
24時間死者		1	4	3	3	1	6	5	8	7	6	7	4	55
増減数		△1	△3	△4		△6	2	1	6	1	5	2	△1	2
増減率		△50.0	△42.9	△57.1		△85.7	50.0	25.0	300.0	16.7	500.0	40.0	△20.0	3.8
30日死者				1			2		3				2	8
増減数			△1		△2		1		3		△1	△2	1	△1
増減率			△100.0		△100.0		100.0				△100.0	△100.0	100.0	△11.1
30日以内死者		1	4	4	3	1	8	5	11	7	6	7	6	63
増減数		△1	△4	△4	△2	△6	3	1	9	1	4			1
増減率		△50.0	△50.0	△50.0	△40.0	△85.7	60.0	25.0	450.0	16.7	200.0			1.6
比率		1.00	1.00	1.33	1.00	1.00	1.33	1.00	1.38	1.00	1.00	1.00	1.50	1.15

- 1) 24時間死者とは、交通事故発生から24時間以内に交通事故が原因で死亡した人をいう。
- 2) 30日死者とは、交通事故発生から24時間経過後30日以内に交通事故が原因で死亡した人をいう。
- 3) 30日以内死者とは、24時間死者と30日死者の合計で、交通事故発生から30日以内に死亡した人をいう。
- 4) 比率とは、30日以内死者の24時間死者に対する比率で、30日以内死者を24時間死者で除したものである。
- 5) 各月の24時間死者数は死亡日を基準とした人数であり、30日死者数は、その月に計上された事故によって30日死者となった人の数である。
- 6) 増減数(率)は、前年同期との比較である。

2 重傷事故

* 重傷事故・・・交通事故によって1か月(30日)以上の治療を要する負傷者を伴うもの(死亡事故は除く)

重傷事故の発生件数は430件で、前年と比べ25件減少した。

- (1) 月別
5月が45件(10.5%)で最も多く、次いで12月が44件であった。
- (2) 警察署(隊)別
大津署が80件(18.6%)で最も多く、次いで草津署が64件、甲賀署が53件であった。
各署(隊)ごとの交通事故全体に占める重傷事故の割合は、高島署が18.6%で最も高く、次いで甲賀署が11.8%、高速隊が9.9%であった。
- (3) 曜日別
土曜日が74件(17.2%)で最も多く、次いで水曜日が66件であった。
- (4) 時間帯別
18~20時が65件(15.1%)で最も多く、次いで8~10時及び16~18時が各59件であった。
- (5) 道路別
市町道が164件(38.1%)で最も多く、次いで県道が131件、国道が103件、高速道路等及びその他が各16件であった。
- (6) 道路形状別
交差点(付近を除く)が215件(50.0%)で最も多く、次いで単路が178件、交差点付近が21件であった。
- (7) 事故類型別
車両相互の出会い頭が144件(33.5%)で最も多く、次いで車両相互の右左折時が63件、人对車両の横断中が58件であった。
- (8) 第1当事者の違反別
安全運転義務違反が129件(30.0%)で最も多く、なかでも前方不注意が53件で最も多い。
安全運転義務違反以外では、優先通行妨害が60件、指定場所一時不停止違反が33件、信号無視が28件が多い。

(1) 前年対比

区分	29年		28年		増減	
	件数	全事故に占める率	件数	全事故に占める率	数	率
死亡事故	53	1.1	52	1.0	1	1.9
重傷事故	430	8.8	455	8.6	△ 25	△ 5.5
軽傷事故	4,393	90.1	4,787	90.4	△ 394	△ 8.2

(2) 月別

区分	月	1	2	3	4	5	6	7	8	9	10	11	12	計
	死亡事故		1	4	3	3	1	6	5	8	5	6	7	4
前年対比		△ 1	△ 3	△ 4		△ 6	2	1	6		5	2	△ 1	1
構成率		1.9	7.5	5.7	5.7	1.9	11.3	9.4	15.1	9.4	11.3	13.2	7.5	100.0
重傷事故		23	24	43	39	45	34	41	40	31	36	30	44	430
	前年対比	△ 7	△ 12	△ 7	6	11	△ 4	10	9	△ 1	5	△ 14	△ 21	△ 25
	構成率	5.3	5.6	10.0	9.1	10.5	7.9	9.5	9.3	7.2	8.4	7.0	10.2	100.0
軽傷事故		322	384	380	320	400	387	359	332	322	362	381	444	4,393
	前年対比	△ 53	6	△ 53	△ 31	14	32	△ 44	△ 132	△ 19	△ 29	△ 22	△ 63	△ 394
	構成率	7.3	8.7	8.7	7.3	9.1	8.8	8.2	7.6	7.3	8.2	8.7	10.1	100.0

(3) 警察署(隊)別

区分 署(隊)	死亡事故	全事故に占める率	前年対比	重傷事故	全事故に占める率	前年対比	軽傷事故	全事故に占める率	前年対比
	大津	6	0.7	2	80	9.7	△ 19	741	89.6
草津	3	0.4		64	8.9	△ 5	649	90.6	△ 167
守山	3	0.7		35	7.9	1	404	91.4	△ 108
甲賀	6	1.3	△ 4	53	11.8	5	391	86.9	△ 21
近江八幡	2	0.5		34	7.7	3	403	91.8	8
東近江	10	2.2	2	38	8.5	△ 14	397	89.2	△ 67
彦根	4	0.7	1	43	7.9	4	495	91.3	△ 49
米原			△ 4	9	6.7	2	126	93.3	6
長浜	2	0.7	△ 2	26	9.3	5	252	90.0	△ 65
木之本	2	3.4	△ 1	4	6.8	△ 5	53	89.8	4
高島	4	3.9	3	19	18.6	△ 2	79	77.5	4
大津北	7	2.5	2	9	3.2	△ 3	262	94.2	20
高速	4	2.5	2	16	9.9	3	141	87.6	△ 7
計	53	1.1	1	430	8.8	△ 25	4,393	90.1	△ 394

(4) 曜日別

区分	曜日								計
	日	月	火	水	木	金	土	日	
死亡事故	7	7	9	12	6	8	4	53	
前年対比	△ 1	2	6	4	△ 5	1	△ 6	1	
構成率	13.2	13.2	17.0	22.6	11.3	15.1	7.5	100.0	
重傷事故	60	64	56	66	53	57	74	430	
前年対比	11	5	△ 11	△ 4	△ 15	△ 21	10	△ 25	
構成率	14.0	14.9	13.0	15.3	12.3	13.3	17.2	100.0	
軽傷事故	510	707	639	637	635	686	579	4,393	
前年対比	△ 37	9	△ 83	△ 83	△ 43	△ 52	△ 105	△ 394	
構成率	11.6	16.1	14.5	14.5	14.5	15.6	13.2	100.0	

(5) 時間帯別

区分	時間帯	0	2	4	6	8	10	12	14	16	18	20	22	計
		2	4	6	8	10	12	14	16	18	20	22	24	
死亡事故	∪	4	2	2	4	6	5	2	9	6	5	6	2	53
前年対比		2		△ 4	4		3		1	△ 1	△ 7	3		1
構成率		7.5	3.8	3.8	7.5	11.3	9.4	3.8	17.0	11.3	9.4	11.3	3.8	100.0
重傷事故	∪	11	8	10	36	59	58	49	42	59	65	17	16	430
前年対比		2	△ 6	2	△ 12	△ 10	9	9	3	△ 14	△ 3	△ 3	△ 2	△ 25
構成率		2.6	1.9	2.3	8.4	13.7	13.5	11.4	9.8	13.7	15.1	4.0	3.7	100.0
軽傷事故	∪	71	41	61	409	645	505	448	503	740	568	256	146	4,393
前年対比		△ 8	5		△ 82	△ 64	△ 33	△ 34	△ 66	△ 24	△ 28	△ 46	△ 14	△ 394
構成率		1.6	0.9	1.4	9.3	14.7	11.5	10.2	11.5	16.8	12.9	5.8	3.3	100.0

(6) 道路別

区分	道路	国												小計	県道	市町道	高速道路等	その他	合計	
		1号	8号	21号	161号	303号	306号	307号	365号	367号	421号	422号	477号							湖西道路
死亡事故		5	2		2	1		2		2	1	1	1	1	18	20	9	4	2	53
前年対比		3		△ 2	△ 1	1		△ 2		1	1		△ 1	1	1	2	△ 2	2	△ 2	1
構成率		9.4	3.8		3.8	1.9		3.8		3.8	1.9	1.9	1.9	1.9	34.0	37.7	17.0	7.5	3.8	100.0
重傷事故		34	16		9	2	3	11	2	3	9	3	8	3	103	131	164	16	16	430
前年対比		2	△ 3	△ 1	△ 17		2	2	1	2	6	1		2	△ 3	△ 9	△ 14	3	△ 2	△ 25
構成率		7.9	3.7		2.1	0.5	0.7	2.6	0.5	0.7	2.1	0.7	1.9	0.7	24.0	30.5	38.1	3.7	3.7	100.0
軽傷事故		363	309	21	133	7	12	73	26	7	41	19	96	23	1,130	1,545	1,335	141	242	4,393
前年対比		△ 56	△ 38	7	△ 58	3	△ 1	3	△ 5	1	△ 21	△ 1	△ 44	△ 5	△ 215	△ 100	△ 41	△ 7	△ 31	△ 394
構成率		8.3	7.0	0.5	3.0	0.2	0.3	1.7	0.6	0.2	0.9	0.4	2.2	0.5	25.7	35.2	30.4	3.2	5.5	100.0

(7) 道路形状別

区分	道路形状		交差点				交差点付近				単路				踏切	一般交通の場所	計
			信号機				信号機				トンネル	橋	カーブ屈折	その他			
	点灯	点滅	無		故障等	点灯	点滅	無		故障等							
			環状交差	その他				環状交差	その他								
死亡事故	6	2		9				1				3	12	19		1	53
前年比	△ 1	1		△ 4				△ 1			△ 1	3	△ 1	5			1
構成率	11.3	3.8		17.0				1.9				5.7	22.6	35.8		1.9	100.0
重傷事故	73	6		136		11		10				2	41	135	2	14	430
前年比	△ 3	△ 5		△ 19		2	△ 1	△ 11			△ 1		9	4	2	△ 2	△ 25
構成率	17.0	1.4		31.6		2.6		2.3				0.5	9.5	31.4	0.5	3.3	100.0
軽傷事故	517	46		851		547	2	234			29	58	153	1,725	3	228	4,393
前年比	14	△ 21		△ 117	△ 1	63	△ 4	△ 234			3	2	14	△ 77	2	△ 38	△ 394
構成率	11.8	1.0		19.4		12.5	0.0	5.3			0.7	1.3	3.5	39.3	0.1	5.2	100.0

(8) 事故類型別

区分	事故類型			車 両 相 互					車 両 単 独			列 車	計
	人 対 車 両	車 両 相 互		車 両 単 独			列 車						
	対 通 背 行 面 中	横 断 中	そ の 他	正 面 衝 突	追 突	出 会 い 頭	右 左 折 時	そ の 他	工 衝 作 物 突	路 外 逸 脱	そ の 他	列 車	
死亡事故	2	12	3	7	5	9	1	4	7	2	1		53
前年対比		2	1	1	△ 1	△ 2	△ 2	3	1	△ 3	1		1
構成率	3.8	22.6	5.7	13.2	9.4	17.0	1.9	7.5	13.2	3.8	1.9		100.0
重傷事故	10	58	23	27	29	144	63	38	19	4	13	2	430
前年対比	△ 5	△ 8	2		8		△ 7		△ 8	△ 1	△ 8	2	△ 25
構成率	2.3	13.5	5.3	6.3	6.7	33.5	14.7	8.8	4.4	0.9	3.0	0.5	100.0
軽傷事故	67	188	118	98	1,952	1,016	444	438	35	5	32		4,393
前年対比	10	△ 9	9	△ 5	△ 237	△ 157	△ 34	34	△ 1	1	△ 5		△ 394
構成率	1.5	4.3	2.7	2.2	44.4	23.1	10.1	10.0	0.8	0.1	0.7		100.0

(9) 第1当事者違反別

区分	違反															計	
	信号無視	最高速度	追越し	一時不停止	酒酔い	過労運転	右左折	安全運転義務違反					不明	その他	歩行者の違反		
								運転不適	前方不注意	漫然	脇見	安全不確認					その他
死亡事故	1	2	1	4				3	7	9	2	3			18	3	53
前年対比	△ 3	△ 2	1	2			△ 1	△ 1		△ 3	8	1	△ 2		△ 1	2	1
構成率	1.9	3.8	1.9	7.5				5.7	13.2	17.0	3.8	5.7			34.0	5.7	100.0
重傷事故	28	2	13	33	1		26	19	26	27	33	24	6	188	4	430	
前年対比	6		4	△ 3	1	△ 3	△ 13	△ 9	3	△ 2	11	2	1	△ 26	3	△ 25	
構成率	6.5	0.5	3.0	7.7	0.2		6.0	4.4	6.0	6.3	7.7	5.6	1.4	43.7	0.9	100.0	
軽傷事故	202	2	66	258		4	232	159	571	791	488	597	64	956	3	4,393	
前年対比	△ 9		22	△ 20		△ 1	△ 141	△ 33	66	△ 59	27	△ 128	13	△ 126	△ 5	△ 394	
構成率	4.6	0.0	1.5	5.9		0.1	5.3	3.6	13.0	18.0	11.1	13.6	1.5	21.8	0.1	100.0	

3 歩行者の事故

* 発生件数・・・歩行者が第1当事者又は第2当事者となった事故の件数

* 死傷者数・・・歩行中の全死傷者数

発生件数483件、死者数17人、傷者数496人で、前年と比べ発生件数及び死傷者数ともに増加した。

(1) 月別

発生件数は、12月が64件(13.3%)で最も多く、次いで1月が50件であった。

(2) 警察署(隊)別

発生件数は、大津署が112件(23.2%)で最も多く、次いで草津署が72件、甲賀署及び長浜署が各46件であった。

死者数は、東近江署が5人(29.4%)で最も多く、次いで大津署が3人、守山署、甲賀署及び彦根署が各2人であった。

各署(隊)ごとの交通事故全体に占める歩行者事故の割合は、長浜署が16.4%で最も高く、次いで高島署が15.7%であった。

(3) 曜日別

発生件数は、火曜日及び木曜日が各82件(17.0%)で最も多く、次いで水曜日が68件であった。

死者数は、水曜日及び金曜日が各4人(23.5%)で最も多く、次いで木曜日が3人であった。

(4) 時間帯別

発生件数は、18~20時が94件(19.5%)で最も多く、次いで16~18時が67件、10~12時が56件であった。

死者数は、20~22時が5人(29.4%)で最も多く、次いで16~18時が3人であった。

(5) 道路別

発生件数は、市町道が204件(42.2%)で最も多く、次いで県道が138件、その他が77件、国道が63件であった。

死者数は、県道が8人(47.1%)で最も多く、次いで国道が5人であった。

(6) 事故類型別

発生件数は、横断歩道横断中が148件(30.6%)で最も多く、死者数も7人(41.2%)で最も多かった。

(7) 死傷者の年齢層別

歩行者の死者は高齢者(65歳以上)が11人(64.7%)で最も多く、そのうち75歳以上が8人であった。

傷者については、高齢者が135人で全傷者数の27.2%を占めた。

子ども(中学生以下)の傷者は75人で、そのうち小学生が42人(56.0%)であった。

(8) 違反別

歩行者(第1、第2当事者)の違反は、横断方法の違反が90件(18.6%)で最も多く、次いで通行区分の違反が35件、飛び出しが17件であった。

(1) 前年対比

区分	29年		28年		増減		全事故の増減率
	実数	全事故に占める率	実数	全事故に占める率	数	率	
件数	483	9.9	479	9.0	4	0.8	△ 7.9
死者	17	30.9	14	26.4	3	21.4	3.8
傷者	496	8.0	490	7.4	6	1.2	△ 7.1

(2) 月別

区分	月													計
	1	2	3	4	5	6	7	8	9	10	11	12		
件数	50	45	46	32	40	35	26	23	31	42	49	64	483	
前年対比	11	5	△ 4	△ 5		3	△ 8	△ 14	5	11			4	
構成率	10.4	9.3	9.5	6.6	8.3	7.2	5.4	4.8	6.4	8.7	10.1	13.3	100.0	
死者		2	3		1	3		3		2		3	17	
前年対比	△ 1	△ 2	3	△ 2	1	2	△ 1	3	△ 1	2	△ 2	1	3	
構成率		11.8	17.6		5.9	17.6		17.6		11.8		17.6	100.0	
傷者	57	43	45	35	41	36	27	21	35	41	49	66	496	
前年対比	19	2	△ 9	△ 2	△ 1	5	△ 6	△ 19	10	7	2	△ 2	6	
構成率	11.5	8.7	9.1	7.1	8.3	7.3	5.4	4.2	7.1	8.3	9.9	13.3	100.0	

(3) 警察署(隊)別

署(隊)	区分			死者		傷者	
	件数	全事故に占める率	前年対比	前年対比	前年対比	前年対比	
大津	112	13.5	1	3	1	115	4
草津	72	10.1	△ 4		△ 1	76	△ 3
守山	37	8.4	△ 17	2	1	36	△ 18
甲賀	46	10.2	14	2	1	48	13
近江八幡	28	6.4	△ 1		△ 1	28	△ 1
東近江	45	10.1	6	5	3	42	1
彦根	40	7.4	△ 18	2	2	44	△ 15
米原	8	5.9	△ 1		△ 2	8	
長浜	46	16.4	24	1		47	24
木之本	5	8.5	△ 1	1		4	△ 2
高島	16	15.7	9			17	10
大津北	27	9.7	1	1		28	
高速	1	0.6	△ 9		△ 1	3	△ 7
計	483	9.9	4	17	3	496	6

(4) 曜日別

区分	曜日								計
	日	月	火	水	木	金	土	日	
件数	55	67	82	68	82	65	64	483	
前年対比	2	5	7△	13	3△	4	4	4	
構成率	11.4	13.9	17.0	14.1	17.0	13.5	13.3	100.0	
死者	2		2	4	3	4	2	17	
前年対比		△1	2	3△	2	4△	3	3	
構成率	11.8		11.8	23.5	17.6	23.5	11.8	100.0	
傷者	58	68	83	66	89	66	66	496	
前年対比	2	5	4△	17	11△	6	7	6	
構成率	11.7	13.7	16.7	13.3	17.9	13.3	13.3	100.0	

(5) 時間帯別

区分	時間帯													計
	0 〜 2	2 〜 4	4 〜 6	6 〜 8	8 〜 10	10 〜 12	12 〜 14	14 〜 16	16 〜 18	18 〜 20	20 〜 22	22 〜 24		
件数	12	14	9	33	47	56	36	49	67	94	40	26	483	
前年対比	1	8	2△	7	1	1	4△	1△	3	1△	10	7	4	
構成率	2.5	2.9	1.9	6.8	9.7	11.6	7.5	10.1	13.9	19.5	8.3	5.4	100.0	
死者	2	1	1	1		1			3	2	5	1	17	
前年対比	1		1	1△	1			1△	1	2△	3		3	
構成率	11.8	5.9	5.9	5.9		5.9			17.6	11.8	29.4	5.9	100.0	
傷者	11	17	9	32	49	61	39	54	66	95	37	26	496	
前年対比	1	11	2△	9	3△	1	6	5△	3	1△	13	7	6	
構成率	2.2	3.4	1.8	6.5	9.9	12.3	7.9	10.9	13.3	19.2	7.5	5.2	100.0	

(6) 道路別

区分	道路														小計	県道	市町道	高速道路等	その他	合計
	国 道																			
	1号	8号	21号	161号	303号	306号	307号	365号	367号	421号	422号	477号	湖西道路							
件数	20	17		9		1	3			6	4	3		63	138	204	1	77	483	
前年対比	1	3△	1△		1△	1△	4△			1△	3	1△	2△	2△	5	8	9△	2	4	
構成率	4.1	3.5		1.9		0.2	0.6			1.2	0.8	0.6		13.0	28.6	42.2	0.2	15.9	100.0	
死者	3	2												5	8	3		1	17	
前年対比	3	1△	1△										1△	1	5△	1△	1△	1△	3	
構成率	17.6	11.8												29.4	47.1	17.6		5.9	100.0	
傷者	18	15		11	1	1	6			7	4	4		67	133	209	3	84	496	
前年対比	△2			3		1△	1△			1△	4	1△		2		6	7△	5	6	
構成率	3.6	3.0		2.2	0.2	0.2	1.2			1.4	0.8	0.8		13.5	26.8	42.1	0.6	16.9	100.0	

(7) 事故類型別

事故類型 区分	人 対 車 両											多重 事故	列 車	計
	対面 通行中	背面 通行中	横 断 中				路上 遊戯中	路上 作業中	路上 停止中	路上 横臥	そ の 他			
			横 断 歩 道	横 付 断 歩 道 近	横 断 歩 道 近	橋 付 断 歩 道 近								
件 数	23	56	148	9	2	99	7	8	14	2	113		2	483
前年対比	△ 3	8	14	△ 5	2	△ 26	1	△ 1	7	△ 2	7		2	2
構成率	4.8	11.6	30.6	1.9	0.4	20.5	1.4	1.7	2.9	0.4	23.4		0.4	100.0
死 者		2	7			5		2	1					17
前年対比			5	△ 1		△ 2		1	1		△ 1			3
構成率		11.8	41.2			29.4		11.8	5.9					100.0
傷 者	23	54	145	9	2	95	7	9	15	2	117	16	2	496
前年対比	△ 4	7	6	△ 4	2	△ 24			8	△ 2	10	5	2	4
構成率	4.6	10.9	29.2	1.8	0.4	19.2	1.4	1.8	3.0	0.4	23.6	3.2	0.4	100.0

(8) 死傷者年齢層別

年齢層 区分	幼	小	中	高	そ	20	20	25	30	40	50	60	65	70	75	計
	児	学	学	校	20	〜	〜	〜	〜	〜	〜	〜	〜	〜	〜	
死 者			1								4	1	3		8	17
前年対比			1			△ 1	△ 1	△ 1			1		3	△ 2	3	3
構成率			5.9								23.5	5.9	17.6		47.1	100.0
傷 者	18	42	15	15	11	25	34	61	70	50	20	32	27	76	496	
前年対比	△ 11	△ 6	5	4	2	△ 13	11	14	12	△ 6	△ 6	2	2	△ 4	6	
構成率	3.6	8.5	3.0	3.0	2.2	5.0	6.9	12.3	14.1	10.1	4.0	6.5	5.4	15.3	100.0	

(9) 歩行者違反別

違反 区分	信 号 無 視	通 行 区 分			横 断				幼 児 の ひ と り 歩 き	め い て い ・ は い か い	路 上 遊 戯	路 上 作 業	飛 び 出 し	そ の 他	不 明	違 反 な し	計	
		左 側 通 行	車 道 通 行	そ の 他	横 断 歩 道 外 横 断	斜 め 横 断	駐 直 前 直 後 の 横 断	走 直 前 直 後 の 横 断										横 断 禁 止 場 所 の 断
第1当事者	7									1				2			10	
構成率	70.0									10.0				20.0			100.0	
第2当事者		20	15		12	4	8	66		4	4	4		17	10	1	308	473
構成率		4.2	3.2		2.5	0.8	1.7	14.0		0.8	0.8	0.8		3.6	2.1	0.2	65.1	100.0
計	7	20	15		12	4	8	66		4	5	4		17	12	1	308	483
前年対比	3	△ 12	9	△ 2	△ 1	△ 2	△ 2	2		△ 4		1		△ 14	3	1	22	4
構成率	1.4	4.1	3.1		2.5	0.8	1.7	13.7		0.8	1.0	0.8		3.5	2.5	0.2	63.8	100.0

注 スマホ等使用 1件 イヤホン等使用 0件

4 自転車の事故

* 発生件数・・・自転車が第1当事者又は第2当事者となった事故の件数

* 死傷者数・・・自転車乗用中（運転中及び同乗中）の全死傷者数

発生件数772件、死者数5人、傷者数765人で、前年と比べ発生件数及び死傷者数ともに減少した。

(1) 月別

発生件数は、6月が87件（11.3%）で最も多く、次いで7月が80件であった。

死者数は、4月が2人で最も多く、1月、7月及び10月に各1人であった。

(2) 警察署別

発生件数は、草津署が157件（20.3%）で最も多く、次いで大津署が127件、彦根署が93件であった。

死者数は、草津署が2人（40.0%）で最も多く、甲賀署、高島署及び大津北署が各1人であった。

各署ごとの交通事故全体に占める自転車事故の割合は、草津署が21.9%で最も高く、次いで長浜署が18.9%であった。

(3) 曜日別

発生件数は、月曜日が146件（18.9%）で最も多く、次いで水曜日が124件であった。

死者数は、日曜日、月曜日、火曜日、水曜日及び金曜日が各1人であった。

(4) 時間帯別

発生件数は、16～18時が162件（21.0%）で最も多く、次いで8～10時が158件であった。

死者数は、8～10時が2人（40.0%）で最も多く、14～16時、16～18時及び18～20時が各1人であった。

(5) 道路別

発生件数は、市町道が401件（51.9%）で最も多く、次いで県道が213件、国道が139件であった。

死者数は、市町道が3人、県道が2人であった。

(6) 事故類型別

発生件数は、出会い頭が430件（55.7%）で過半数を占めた。

死者数は、追突が2人（40.0%）、出会い頭、右折時及び単独が各1人であった。

(7) 死傷者の年齢層別

死者は、5人中3人（60.0%）が高齢者（65歳以上）で、全員が70歳以上であった。

傷者は、子ども（中学生以下）が159人（20.8%）で最も多く、次いで高齢者が137人、高校生が108人であった。

(8) 違反別

自転車（第1、第2当事者）の違反は、安全運転義務違反が301件（38.5%）で最も多く、次いで交差点安全進行義務違反が164件、交差点徐行義務違反が46件であった。

また、重大事故に直結する信号無視が10件（1.3%）、指定場所一時不停止が33件（4.2%）発生した。

(1) 前年比較

区分	29年		28年		増減		全事故の増減率
	実数	全事故に占める率	実数	全事故に占める率	数	率	
件数	772	15.8	798	15.1	△ 26	△ 3.3	△ 7.9
死者	5	9.1	6	11.3	△ 1	△ 16.7	3.8
傷者	765	12.4	786	11.8	△ 21	△ 2.7	△ 7.1

(2) 月別

区分	月	1	2	3	4	5	6	7	8	9	10	11	12	計
	件数		41	60	70	61	72	87	80	61	41	66	57	76
前年対比		△ 4	3	△ 8	7	△ 1	17	15	△ 14	△ 22	3	△ 13	△ 9	△ 26
構成率		5.3	7.8	9.1	7.9	9.3	11.3	10.4	7.9	5.3	8.5	7.4	9.8	100.0
死者		1			2			1			1			5
	前年対比			△ 1	2	△ 1	△ 1				1		△ 1	△ 1
	構成率	20.0			40.0			20.0			20.0			100.0
傷者		37	61	72	59	74	87	79	61	40	62	57	76	765
	前年対比	△ 7	4	△ 6	6	3	17	15	△ 13	△ 22	△ 2	△ 11	△ 5	△ 21
	構成率	4.8	8.0	9.4	7.7	9.7	11.4	10.3	8.0	5.2	8.1	7.5	9.9	100.0

(3) 警察署(隊)別

署(隊)	件数	全事故に占める率		死者	前年対比		傷者	前年対比	
		前年対比	前年対比		前年対比	前年対比			
大津	127	15.4		25			124		27
草津	157	21.9	△	15		2	155	△	13
守山	77	17.4	△	29		△ 2	74	△	26
甲賀	67	14.9		15		1	65		13
近江八幡	62	14.1		11			61		10
東近江	53	11.9	△	26			57	△	23
彦根	93	17.2	△	29			95	△	30
米原	18	13.3		8		△ 1	18		8
長浜	53	18.9	△	8			52	△	9
木之本	4	6.8	△	2			4	△	2
高島	15	14.7		4		1	13		3
大津北	46	16.5		20		1	47		21
高速									
計	772	15.8	△	26		5	765	△	21

(4) 曜日別

区分	曜日								計
	日	月	火	水	木	金	土	日	
件数	76	146	113	124	104	122	87	772	
前年対比	△ 9	18	△ 19	1	△ 9	△ 11	3	△ 26	
構成率	9.8	18.9	14.6	16.1	13.5	15.8	11.3	100.0	
死者	1	1	1	1		1		5	
前年対比		1	△ 1	1	△ 2	1	△ 1	△ 1	
構成率	20.0	20.0	20.0	20.0		20.0		100.0	
傷者	75	142	112	121	105	124	86	765	
前年対比	△ 7	15	△ 16	△ 2	△ 9	△ 4	2	△ 21	
構成率	9.8	18.6	14.6	15.8	13.7	16.2	11.2	100.0	

(5) 時間帯別

区分	時間帯													計
	0 5 2	2 5 4	4 5 6	6 5 8	8 5 10	10 5 12	12 5 14	14 5 16	16 5 18	18 5 20	20 5 22	22 5 24		
件数	6	1	10	74	158	91	61	75	162	96	25	13	772	
前年対比	4		4	△13	2	1	△23	△ 9	8	6	△ 7	1	△ 26	
構成率	0.8	0.1	1.3	9.6	20.5	11.8	7.9	9.7	21.0	12.4	3.2	1.7	100.0	
死者					2			1	1	1			5	
前年対比	△ 1							1		△ 1			△ 1	
構成率					40.0			20.0	20.0	20.0			100.0	
傷者	6	1	10	73	156	91	60	75	160	96	24	13	765	
前年対比	4		4	△14		1	△23	△ 8	7	14	△ 6		△ 21	
構成率	0.8	0.1	1.3	9.5	20.4	11.9	7.8	9.8	20.9	12.5	3.1	1.7	100.0	

(6) 道路別

区分	道路														小計	県道	市町道	高速道路等	その他	合計
	1号	8号	21号	161号	303号	306号	307号	365号	367号	421号	422号	477号	湖西道路							
件数	50	32		14	1	1	7	2	1	12	1	18		139	213	401		19	772	
前年対比	1	1	△ 2	△ 4		△ 1	3	1	1	7	△ 2	10		15	△ 68	31		△ 4	△ 26	
構成率	6.5	4.1		1.8	0.1	0.1	0.9	0.3	0.1	1.6	0.1	2.3		18.0	27.6	51.9		2.5	100.0	
死者															2	3			5	
前年対比			△ 1	△ 1										△ 2		2		△ 1	△ 1	
構成率															40.0	60.0			100.0	
傷者	50	32		13	1	1	7	2	1	13	1	18		139	210	397		19	765	
前年対比	1	1	△ 1	△ 4		△ 2	3	1	1	8	△ 2	10		16	△ 70	33			△ 21	
構成率	6.5	4.2		1.7	0.1	0.1	0.9	0.3	0.1	1.7	0.1	2.4		18.2	27.5	51.9		2.5	100.0	

(7) 事故類型別

区分	事故類型 自歩 転行車 対者	自 転 車 対 車 両								自 転 車 単 独	列 車	計
		正 面 衝 突	追 突		出 会 い 頭	左 折 時	右 折 時		そ の 他			
			進 行 中	そ の 他			右 直 折 進	そ の 他				
件 数	15	12	19	4	430	86	21	75	92	18		772
前年対比	4	△ 3	6	3	△ 23	△ 25	△ 33	16	25	4		△ 26
構成率	1.9	1.6	2.5	0.5	55.7	11.1	2.7	9.7	11.9	2.3		100.0
死 者			2		1			1		1		5
前年対比					1	△ 2		1		△ 1		△ 1
構成率			40.0		20.0			20.0		20.0		100.0
傷 者		12	17	7	435	87	21	74	95	17		765
前年対比		△ 4	4	6	△ 17	△ 22	△ 34	14	27	5		△ 21
構成率		1.6	2.2	0.9	56.9	11.4	2.7	9.7	12.4	2.2		100.0

(8) 死傷者年齢層別

区分	年齢層														計
	幼 児	小 学 生	中 学 生	高 校 生	そ の 他 20 歳 未 満	20 歳 ～ 24 歳	25 歳 ～ 29 歳	30 歳 代	40 歳 代	50 歳 代	60 歳 ～ 64 歳	65 歳 ～ 69 歳	70 歳 ～ 74 歳	75 歳 以 上	
死 者											2		1	2	5
前年対比											2		1	△ 3	△ 1
構成率											40.0		20.0	40.0	100.0
傷 者	5	59	95	108	36	57	29	67	74	59	39	35	30	72	765
前年対比	2	5	4	△ 15	1	△ 6	△ 17	12	2	△ 2	12	△ 5	△ 8	△ 6	△ 21
構成率	0.7	7.7	12.4	14.1	4.7	7.5	3.8	8.8	9.7	7.7	5.1	4.6	3.9	9.4	100.0

(9) 自転車違反別

区分	違反 信号 無視	右 側 通 行	横 禁 断 止 回 反	右 折 違 反	優 越 先 通 行 反	交 差 点 安 全 務 反	交 差 行 違 反	指 定 時 場 所 止	灯 火 違 反	自 方 法 違 反	酒 酔 い	安 全 運 転		そ の 他	不 明	違 反 な し	計	
												安 全 認 認	前 注 意					
第1当事者	9	8	29	1	34	3	7	31		1		6	13	18	13			173
構成率	5.2	4.6	16.8	0.6	19.7	1.7	4.0	17.9		0.6		3.5	7.5	10.4	7.5			100.0
第2当事者	1	10	2	1		161	39	2		4	1	119	3	142	27		97	609
構成率	0.2	1.6	0.3	0.2		26.4	6.4	0.3		0.7	0.2	19.5	0.5	23.3	4.4		15.9	100.0
計	10	18	31	2	34	164	46	33		5	1	125	16	160	40		97	782
前年対比	△ 3	△ 6	△ 3	△ 5	△ 24	△ 69	21	△ 6		△ 7	1	27	5	29	△ 16		34	△ 22
構成率	1.3	2.3	4.0	0.3	4.3	21.0	5.9	4.2		0.6	0.1	16.0	2.0	20.5	5.1		12.4	100.0

注 自転車相互事故 10件重複計上 注 スマホ等使用 1件 イヤホン等使用 1件

5 二輪車の事故

* 発生件数・・・二輪車（自動二輪車及び原付）が第1当事者又は第2当事者となった事故の件数

* 死傷者数・・・二輪車乗車中（運転中及び同乗中）の全死傷者数

発生件数600件、死者数12人、傷者数559人で、前年と比べ発生件数及び死傷者数ともに減少した。

二輪のうち原付車の事故は、発生件数300件、死者数3人、傷者数271人で、前年と比べ発生件数及び死傷者数ともに減少した。

(1) 月別

発生件数は、5月が70件（11.7%）で最も多く、次いで11月が58件、7月が57件であった。

死者数は、11月が3人（25.0%）で最も多く、次いで6月、7月、9月及び10月が各2人であった。

(2) 警察署（隊）別

発生件数は、大津署の190件（31.7%）が最も多く、次いで草津署が127件であった。

死者数は、大津署の3人（25.0%）が最も多く、次いで近江八幡署、高島署及び大津北署が各2人であった。

各署（隊）ごとの交通事故全体に占める二輪車事故の割合は、大津署が23.0%で最も高く、次いで木之本署が18.6%であった。

(3) 曜日別

発生件数は、金曜日が100件（16.7%）で最も多く、次いで日曜日が93件であった。

死者数は、月曜日が4人（33.3%）、日曜日、火曜日、水曜日及び木曜日が各2人であった。

(4) 時間帯別

発生件数は、8～10時が86件（14.3%）で最も多く、次いで10～12時が83件であった。

死者数は、14～16時が3人（25.0%）で最も多く、次いで6～8時、8～10時、及び10～12時が各2人であった。

(5) 道路別

発生件数は、市町道が220件（36.7%）で最も多く、次いで県道が190件、国道が170件であった。

死者数は、国道が7人（58.3%）、県道及び市町道が各2人であった。

(6) 事故類型別

発生件数は、二輪対四輪の事故が515件（85.8%）で最も多く、次いで二輪車単独事故が28件であった。

二輪対四輪の事故では、出会い頭事故が163件で最も多く、次いで右折時が121件、左折時が90件であった。

(7) 違反別

二輪車（第1、第2当事者）の違反は、安全運転義務違反が158件（25.9%）で最も多く（なかでも動静不注視が57件で最も多い）、次いで交差点安全進行義務違反が135件であった。

(8) 行動類型別

直進時における右折する四輪車との事故が143件で全体の23.4%を占めた。

(9) 死傷者の年齢層別

死者は、高齢者（65歳以上）が5人（41.7%）で最も多く、次いで若年者（16歳～24歳）が3人であった。

傷者は、20歳代が164人（29.3%）で最も多く、次いで40歳代が94人であった。

(10) ヘルメットの着用状況

46頁の「シートベルト・ヘルメット着用状況」参照

(1) 前年比較

区分	年	29年		28年		増減		全事故の増減率			
		実数	全事故に占める率	実数	全事故に占める率	数	率				
全事故 二輪	件数	600	12.3	674	12.7	△	74	△	11.0	△	7.9
	死者	12	21.8	14	26.4	△	2	△	14.3		3.8
	傷者	559	9.0	606	9.1	△	47	△	7.8	△	7.1
内事故 原付	件数	300	6.2	367	6.9	△	67	△	18.3		
	死者	3	5.5	8	15.1	△	5	△	62.5		
	傷者	271	4.4	324	4.9	△	53	△	16.4		

(2) 月別

区分	月	1	2	3	4	5	6	7	8	9	10	11	12	計											
		件数	31	31	53	49	70	52	57	49	49	45	58	56	600										
前年対比	△	9	△	8	△	16	△	8	9	4	△	9	△	23	3	△	5	△	4	△	8	△	74		
構成率		5.2		5.2		8.8		8.2		11.7		8.7		9.5		8.2		8.2		7.5		9.7		9.3	100.0
死者					1		2	2		2	2	3		12											
前年対比			△	1	△	3		△	2	1	1	△	1		1	2		△	2					△	2
構成率						8.3				16.7	16.7		16.7	16.7	25.0										100.0
傷者		30	27	51	44	66	50	54	49	45	41	48	54	559											
前年対比	△	5	△	10	△	13	△	9	20	9	△	7	△	15	6	△	8	△	10	△	5	△	47		
構成率		5.4		4.8		9.1		7.9		11.8		8.9		9.7		8.8		8.1		7.3		8.6		9.7	100.0

(3) 警察署(隊)別

区分 署(隊)	件数	全事故に占める率	前年対比	死者		傷者				
				前年対比	前年対比					
大津	190	23.0	15		3	3	182	23		
草津	127	17.7	△	25	1	1	120	△	18	
守山	40	9.0	△	18			39	△	15	
甲賀	49	10.9	△	10	1	△	3	45	△	7
近江八幡	30	6.8	△	14	2	1	25	△	14	
東近江	31	7.0	△	14		△	4	25	△	15
彦根	45	8.3		2		△	3	41		7
米原	6	4.4	△	4				6	△	4
長浜	18	6.4	△	2		△	1	16	△	2
木之本	11	18.6		3	1	1	12		4	
高島	9	8.8	△	2	2	2	6	△	5	
大津北	35	12.6	△	7	2	1	32	△	4	
高速	9	5.6		2			10		3	
計	600	12.3	△	74	12	△	2	559	△	47

(4) 曜日別

区分	曜日								計
	日	月	火	水	木	金	土		
件数	93	92	78	81	84	100	72	600	
前年対比	16	6△	14△	20△	5△	14△	43△	74△	
構成率	15.5	15.3	13.0	13.5	14.0	16.7	12.0	100.0	
死者	2	4	2	2	2			12	
前年対比		3	2△	4△	2△	3△	2△	2△	
構成率	16.7	33.3	16.7	16.7	16.7			100.0	
傷者	90	79	72	75	77	93	73	559	
前年対比	23	1△	13△	15△	3△	8△	32△	47△	
構成率	16.1	14.1	12.9	13.4	13.8	16.6	13.1	100.0	

(5) 時間帯別

区分	時間帯													計
	0 5	2 5	4 5	6 5	8 5	10 5	12 5	14 5	16 5	18 5	20 5	22 5		
	2	4	6	8	10	12	14	16	18	20	22	24		
件数	5	3	8	51	86	83	73	82	80	71	40	18	600	
前年対比	△7	△12		△19	△1	△4	11	11	△20	△22	△2	△9	△74	
構成率	0.8	0.5	1.3	8.5	14.3	13.8	12.2	13.7	13.3	11.8	6.7	3.0	100.0	
死者	1			2	2	2	1	3			1		12	
前年対比	1		△2	2		2	1	△3	△1	△3	1		△2	
構成率	8.3			16.7	16.7	16.7	8.3	25.0			8.3		100.0	
傷者	4	3	7	46	81	73	68	78	77	66	38	18	559	
前年対比	△6	△15		△17	1	△8	15	20	△15	△15		△7	△47	
構成率	0.7	0.5	1.3	8.2	14.5	13.1	12.2	14.0	13.8	11.8	6.8	3.2	100.0	

(6) 道路別

区分	道路														県道	市町道	高速道路等	その他	合計
	国 道																		
	1号	8号	21号	161号	303号	306号	307号	365号	367号	421号	422号	477号	湖西道路	小計					
件数	94	16		23	4	1	4	2	2	5	7	10	2	170	190	220	9	11	600
前年対比	17	△15		△33	1		△5	△1	△1		3	△11	1	△44	△10	△8	2	△14	△74
構成率	15.7	2.7		3.8	0.7	0.2	0.7	0.3	0.3	0.8	1.2	1.7	0.3	28.3	31.7	36.7	1.5	1.8	100.0
死者	2			1	1				1		1	1		7	2	2		1	12
前年対比	1			1	1		△3				1			1	△4			1	△2
構成率	16.7			8.3	8.3				8.3		8.3	8.3		58.3	16.7	16.7		8.3	100.0
傷者	91	14		20	6	1	3	1	1	5	6	8	4	160	177	202	10	10	559
前年対比	22	△14		△31	3	1	△3	△3	△1		3	△10	3	△30	△8		3	△12	△47
構成率	16.3	2.5		3.6	1.1	0.2	0.5	0.2	0.2	0.9	1.1	1.4	0.7	28.6	31.7	36.1	1.8	1.8	100.0

(7) 事故類型別

事故類型		区分			
		件数	前年対比	構成率	
歩行者	対面通行中		△ 2		
	背面通行中	1		0.2	
	横断中	横断歩道	5	2	0.8
		横断歩道付近		△ 2	
		横断歩道橋付近			
		その他	8	1	1.3
	路上遊戯中				
	路上作業中		△ 1		
	路上停止中		△ 1		
	路上横臥		△ 1		
その他		△ 1			
小計	14	△ 5	2.3		
自転車	正面衝突	1	△ 1	0.2	
	追突	進行中	1		0.2
		その他			
	出会い頭	14	△ 6	2.3	
	左折時	2		0.3	
	右折時	右折直進			
		その他	3	3	0.5
	その他	5	2	0.8	
小計	26	△ 2	4.3		
二輪	正面衝突	1	△ 1	0.2	
	追突	進行中	1	1	0.2
		その他	4	1	0.7
	出会い頭	2	△ 1	0.3	
	左折時		△ 1		
	右折時	右折直進	1	△ 2	0.2
		その他			
	その他	1	△ 2	0.2	
	小計	10	△ 5	1.7	

事故類型		区分			
		件数	前年対比	構成率	
二輪	正面衝突	8	△ 4	1.3	
	追突	進行中	13		2.2
		その他	39	△ 10	6.5
	出会い頭	163	△ 37	27.2	
	左折時	90	21	15.0	
	右折時	右折直進	105	△ 17	17.5
		その他	16	△ 1	2.7
	その他	81	6	13.5	
	小計	515	△ 42	85.8	
	単独	工作物衝突	11	△ 7	1.8
駐車車両衝突		1		0.2	
路外逸脱		2	2	0.3	
転倒		14	△ 15	2.3	
その他					
小計	28	△ 20	4.7		
特殊車対二輪					
列車					
相手当事者不明	7		1.2		
計	600	△ 74	100.0		

(8) 通行目的別

通行目的 車種	業務	通勤	通学	私用	調査不能	計
小型二輪		10	7	90		107
軽二輪	2	16	9	66		93
原付二種	5	29	4	69		107
原付一種	31	50	11	211		303
計	38	105	31	436		610
前年対比	△ 11	△ 22	5	△ 51		△ 79
構成率	6.2	17.2	5.1	71.5		100.0

注 二輪相互事故 10件重複計上

(9) 二輪車違反別

違反	区分	自動二輪	原付	計		第1当事者		第2当事者		
				前年対比	構成率	自動二輪	原付	自動二輪	原付	
信号無視		2	5	7		1.1	2	4	1	
通行区分	右側通行	9	1	10	2	1.6	8	1	1	
	歩道等通行	2		2	△	1	0.3	2		
	その他	2	5	7		1.1		1	2	
最高速度違反		3		3	△	1	0.5	2	1	
横断転回禁止違反			2	2		0.3		2		
追越し	追越し方法違反	8	2	10	1	1.6	7	1	1	
	追越し禁止場所追越し	6		6	2	1.0	5		1	
右折	右折禁止場所右折等	1	5	6	△	4	1.0	1	4	
	原付の二段階右折方法違反		1	1	△	1	0.2		1	
	その他	2	2	4	△	1	0.7	1	1	
左折	左折禁止場所左折等	1	1	2	△	3	0.3	1	1	
	交差点左折方法違反				△	2				
優先通行妨害等		5	12	17	△	13	2.8	5	12	
交差点安全	進行義務違反	38	28	66	△	25	10.8	2	36	
	反対方向からの右折車両	38	31	69	△	7	11.3		38	
	その他				△	2				
歩行者妨害	横断歩行者妨害等	1	2	3	1	0.5	1	2		
	通行妨害(歩行者)	1		1	△	2	0.2	1		
徐行	交差点	13	10	23	11	3.8	1	1	12	
	交差点以外		2	2	1	0.3		1	1	
指定場所一時不停止等		2	13	15	7	2.5	2	13		
酒酔い運転										
安全運転義務違反	ハンドル操作不適	7	6	13	△	9	2.1	7	5	
	ブレーキ操作不適	2	1	3	△	9	0.5	2	1	
	前方不注意	漫然	8	7	15	△	14	2.5	5	3
		脇見	11	5	16	△	3	2.6	8	4
	動静不注視	26	31	57	△	43	9.3	4	22	
	安全確認	前・左・右	16	20	36	1	5.9	3	7	13
		後方				△	3			
	安全速度	7	4	11	△	4	1.8	6	3	
	予測不適	3	4	7	3	1.1			3	
	その他				△	1				
その他	46	55	101	23	16.6	1	4	45		
不明										
違反なし	47	48	95	17	15.6			47		
計	307	303	610	△	79	100.0	77	75		

注 二輪相互事故

10件重複計上

(10) 行動類型別

相手方 二輪	四 輪				二 輪				自 転 車				特殊車	列車	歩行者	物件	相手なし	不明	計
	直進	左折	右折	その他	直進	左折	右折	その他	直進	左折	右折	その他							
自動二輪	直進	26	47	76	52	3		3	5		2				6	8	10	3	241
	左折	1	1	1					1										4
	右折	2		1	1														4
	その他	17		20	11	3		1	1			2				1	1	1	58
原付	直進	44	48	67	35	1		1	2	3		5			8	3	4	2	223
	左折	2		2					3										7
	右折	15		5	2	1			1			1							25
	その他	11	1	6	21	2		3	1			1					1	1	48
計	直進	70	95	143	87	4		1	5	8		2	5		14	11	14	5	464
	左折	3	1	3					4										11
	右折	17		6	3	1			1			1							29
	その他	28	1	26	32	5		4	2			3				1	2	2	106

注 二輪相互事故 10件重複計上

(11) 死傷者年齢層別

区分 年齢層	運 転 中				同 乗 中				計						構成率
	死者		傷者		死者		傷者		死者			傷者			
	自二	原付	自二	原付	自二	原付	自二	原付	自二	原付	小計	自二	原付	小計	
こども				1			1					1	1	2	0.4
高校生	1		4	5			2		1		1	6	5	11	2.1
その他20歳未満	1	1	22	34			4		1	1	2	26	34	60	10.9
20～24歳			54	55			1					55	55	110	19.3
25～29歳	1		28	26					1		1	28	26	54	9.6
30歳代	1		45	33			3		1		1	48	33	81	14.4
40歳代	1		56	36			2		1		1	58	36	94	16.6
50歳代	1		43	24			2		1		1	45	24	69	12.3
60～64歳			5	10								5	10	15	2.6
65～69歳	1		7	13					1		1	7	13	20	3.7
70～74歳		1	2	15						1	1	2	15	17	3.2
75歳以上	2	1	7	19					2	1	3	7	19	26	5.1
計	9	3	273	271			15		9	3	12	288	271	559	100.0

6 こどもの事故

* 発生件数・・・こども(中学生以下)が第1当事者又は第2当事者となった事故の件数
で、幼児、小学生及び中学生単位の件数の合計

* 死傷者数・・・こども(中学生以下)の全死傷者数

発生件数225件、死者1人、傷者数417人で、前年と比べ発生件数及び傷者数は減少したが、死者数は増加した。

(1) 月別

発生件数は、7月が33件(14.7%)で最も多く、次いで5月が25件であった。

傷者数は、7月及び8月が各46人(11.0%)で最も多く、次いで5月及び12月が各43人であった。

(2) 警察署(隊)別

発生件数は、草津署が34件(15.1%)で最も多く、次いで大津署が32件であった。

各署(隊)ごとの交通事故全体に占めるこどもの事故の発生件数の割合は、高島署が7.8%で最も高く、次いで長浜署が7.5%であった。

(3) 曜日別

発生件数は、月曜日が45件(20.0%)で最も多く、次いで金曜日が39件であった。

傷者数は、日曜日が72人(17.3%)で最も多く、次いで土曜日が68人であった。

(4) 時間帯別

発生件数は、16～18時が81件(36.0%)で最も多く、次いで14～16時及び18～20時が32件であった。

傷者数は、16～18時が118人(28.3%)で最も多く、次いで14～16時が62人であった。

(5) 道路別

発生件数は、市町道が140件(62.2%)で最も多く、次いで県道が62件、国道が15件であった。

傷者数は、市町道が183人(43.9%)で最も多く、次いで県道が134人、国道が77人であった。

(6) 死傷者の状態別

死者は、歩行中の1人のみであった。

傷者は、自動車同乗中が181人(43.4%)で最も多く、次いで自転車運転中が153人、歩行中が75人であった。

(7) 登下校中の事故

登下校中の傷者数は、小学生はすべて歩行中で15人、中学生は63人中56人が自転車乗用中であった。

(8) 自宅からの距離(歩行中及び自転車乗用中の死傷者)

自宅から500m以下(50m以下及び100m以下を含む)で起きた事故は、小学生及び中学生ともに死者はなく、傷者数は、小学生が56人(55.4%)、中学生は40人(36.4%)であった。

(9) 死傷者の違反別

死者は、車道通行が1人であった。

傷者は、歩行中では飛び出しが16人(21.3%)で最も多く、自転車乗用中では、安全運転義務違反が33人(20.8%)で最も多かった。

(1) 前年対比

区分	年	29年		28年		増減		全事故の増減率
		実数	全事故に占める率	実数	全事故に占める率	数	率	
件数		225	4.6	228	4.3	△ 3	△ 1.3	△ 7.9
死者	幼児							
	小学生							
	中学生	1	1.8			1		
	計	1	1.8			1		3.8
傷者	幼児	78	1.3	113	1.7	△ 35	△ 31.0	
	小学生	190	3.1	185	2.8	5	2.7	
	中学生	149	2.4	141	2.1	8	5.7	
	計	417	6.7	439	6.6	△ 22	△ 5.0	△ 7.1

(2) 月別

区分	月	1	2	3	4	5	6	7	8	9	10	11	12	計
		件数	8	14	24	11	25	21	33	14	18	20	13	24
	前年対比	3	1	2	△ 10		1	10	△ 14	△ 2	5	△ 1	2	△ 3
死者	幼児													
	小学生													
	中学生										1			1
	計										1			1
	前年対比										1			1
傷者	幼児	8	6	11	2	4	11	3	8	2	7	7	9	78
	小学生	10	11	13	11	20	16	23	25	12	17	14	18	190
	中学生	10	8	16	10	19	9	20	13	9	10	9	16	149
	計	28	25	40	23	43	36	46	46	23	34	30	43	417
	前年対比	4	△ 22	△ 7	△ 2	2	7	11	△ 6	△ 6	△ 2	4	△ 5	△ 22

(3) 警察署(隊)別

区分	件数			死者					傷者						
	前年対比	全事故に占める率	計	幼児	小学生	中学生	計	前年対比	全事故に占める率	幼児	小学生	中学生	計	前年対比	全事故に占める率
大津	32	△ 1	3.9							16	30	24	70	11	7.0
草津	34	3	4.7							12	29	18	59	△ 4	6.9
守山	21	△ 12	4.8							8	22	9	39	△ 17	6.9
甲賀	24	4	5.3							4	16	18	38	1	7.1
近江八幡	27	12	6.2							6	12	23	41	4	7.4
東近江	19	△ 12	4.3			1	1	1	10.0	6	16	12	34	△ 24	6.0
彦根	22	△ 15	4.1							8	20	19	47	△ 18	6.9
米原	8	1	5.9							2	4	7	13	3	7.9
長浜	21	11	7.5							5	18	5	28	13	8.2
木之本		△ 7								1	1		2	△ 7	2.4
高島	8	6	7.8							3	6	3	12	6	8.6
大津北	9	7	3.2							5	11	11	27	20	7.3
高速										2	5		7	△ 10	2.3
計	225	△ 3	4.6			1	1	1	1.8	78	190	149	417	△ 22	6.7

(4) 曜日別

区分		曜日							計
		日	月	火	水	木	金	土	
件数	件数	22	45	32	36	30	39	21	225
	前年対比	4	15	△ 5	△ 2	△ 6	△ 4	△ 5	△ 3
死者	幼児								
	小学生								
	中学生						1		1
	計						1		1
	前年対比						1		1
傷者	幼児	19	14	8	13	6	9	9	78
	小学生	31	24	25	30	21	20	39	190
	中学生	22	28	20	18	14	27	20	149
	計	72	66	53	61	41	56	68	417
	前年対比	11	12	△ 3	△ 4	△ 19	△ 17	△ 2	△ 22

(5) 時間帯別

区分		時間帯												計
		0 5	2 5	4 6	6 8	8 10	10 12	12 14	14 16	16 18	18 20	20 22	22 24	
件数	件数			1	20	26	12	16	32	81	32	5		225
	前年対比		△ 1	1	△ 6	△ 2	4	△ 1	△ 12	6	8	3	△ 3	△ 3
死者	幼児													
	小学生													
	中学生										1			1
	計										1			1
	前年対比										1			1
傷者	幼児		1		2	2	15	14	14	15	7	6	2	78
	小学生			2	5	12	7	21	33	67	31	7	5	190
	中学生	1			17	31	9	10	15	36	19	7	4	149
	計	1	1	2	24	45	31	45	62	118	57	20	11	417
	前年対比		△ 2	2	△ 12	△ 10	1	12	△ 36	7	4	8	4	△ 22

(6) 道路別

区分		道路													小計	県道	市町道	高速道路等	その他	合計	
		国					道														
		1号	8号	21号	161号	303号	306号	307号	365号	367号	421号	422号	477号	湖西道路							
件数	件数	2	2		2			3			1		5		15	62	140		8	225	
	前年対比	△ 2	△ 5			△ 1	△ 1	1					3		△ 5	△ 5	9		△ 2	△ 3	
死者	幼児																				
	小学生																				
	中学生																	1		1	
	計																	1		1	
	前年対比																	1		1	
傷者	幼児	7	2	2	5			1		1	1	1		20	21	25	2	10		78	
	小学生	13	3		6			3	1	4	1	4		35	64	83	5	3		190	
	中学生	5	5		4			2		1		4	1	22	49	75		3		149	
	計	25	10	2	15			6	1	5	2	1	9	1	77	134	183	7	16		417
	前年対比	4	△ 8	1	8	△ 1	△ 2	△ 2	1	5	△ 2	△ 2	5	△ 2	5	1	△ 12	△ 10	△ 6	△ 22	

(7) 死傷者の状態別

状態	死 者					傷 者				
	幼 児	小学生	中学生	計	前年対比	幼 児	小学生	中学生	計	前年対比
歩 行 中			1	1	1	18	42	15	75	△ 12
自転車運転中						1	59	93	153	7
自転車同乗中						4		2	6	4
二輪車運転中								1	1	
二輪車同乗中						1			1	△ 2
自動車運転中										
自動車同乗中						54	89	38	181	△ 19
そ の 他										
計			1	1	1	78	190	149	417	△ 22

(8) 登下校(園)中の事故

学年	歩 行 中				自 転 車 乗 用 中			
	登 校 (園)		下 校 (園)		登 校 (園)		下 校 (園)	
	死者	傷者	死者	傷者	死者	傷者	死者	傷者
幼 児				1		1		1
小 学 生		4		11				
中 学 生		2		5		33		23
計		6		17		34		24
前年対比		△ 9		8		4		△ 1

(9) 自宅からの距離

学年	区分	50 m 以下		100 m 以下		500 m 以下		1 km 以下		2 km 以下		2 km 超過		自 同 調 査 転 乗 車 中 不 能		計		
		死者	傷者	死者	傷者	死者	傷者	死者	傷者	死者	傷者	死者	傷者	死者	傷者	死者	傷者	
歩 行 中	幼 児		5		1		3		1		1		7					18
	小 学 生		5		7		8		10		6		6					42
	中 学 生		2				4		4	1	2		3				1	15
	計		12		8		15		15	1	9		16				1	75
	前年対比		△ 9				△ 13		4	1	1		5				1	△ 12
自 転 車 乗 用 中	幼 児						1								4			5
	小 学 生		6		6		24		17		4		2					59
	中 学 生		6		4		24		23		23		13		2			95
	計		12		10		49		40		27		15		6			159
	前年対比		9				△ 11		1		5		3		4			11

(10) 違反別(歩行中・自転車乗用中)

違反		区分		幼 児		小 学 生		中 学 生		計				
		死 者	傷 者	死 者	傷 者	死 者	傷 者	死 者	前 年 対 比	構 成 率	傷 者	前 年 対 比	構 成 率	
歩 行 中	信号無視				1		1				2	1	2.7	
	左側通行						1				1	△	1	1.3
	車道通行						1		1	1	100.0			
	横断歩道外横断				3						3	1	4.0	
	斜め横断				1						1	△	2	1.3
	駐車車両の直前直後横断											△	4	
	走行車両の直前直後横断				5		2				7	△	4	9.3
	幼児のひとり歩き		4								4	△	4	5.3
	路上遊戯		1		3						4	2	5.3	
	飛び出し		7		9						16	△	6	21.3
	その他													
	不明													
	違反なし		3		18		9				30	5	40.0	
	第3当事者以下		3		2		2				7		9.3	
	計		18		42	1	15	1	1	100.0	75	△	12	100.0
自 転 車 乗 用 中	信号無視				2						2	△	4	1.3
	右側通行				2		2				4	△	1	2.5
	横断転回禁止違反				8		6				14	6	8.8	
	進路変更禁止違反				2		1				3	2	1.9	
	追越し違反						1				1	1	0.6	
	右折違反						1				1	△	2	0.6
	左折違反				1						1	△	3	0.6
	優先通行妨害等				3		8				11	△	9	6.9
	交差点安全進行義務違反				11		21				32	△	5	20.1
	交差点徐行場所違反				9		10				19	10	11.9	
	指定場所一時不停止等		1		6		7				14	4	8.8	
	自転車の通行方法違反						1				1	△	1	0.6
	安全運転	安全不確認		1		6		11			18	1	11.3	
	義務違反	その他				3		12			15	3	9.4	
	その他				1		3				4	1	2.5	
不明														
違反なし				5		9				14	8	8.8		
第3当事者以下											△	3		
同乗中		3				2				5	3	3.1		
計		5		59		95				159	11	100.0		

7 高校生の事故

* 発生件数・・・高校生が第1当事者又は第2当事者となった事故の件数

* 死傷者数・・・高校生の全死傷者数

発生件数140件、死者1人、傷者数174人で、前年と比べて発生件数及び傷者数は減少したが死者数は増加した。

(1) 月別

発生件数は、6月が17件(12.1%)で最も多く、次いで12月が16件であった。

傷者数は、12月が21人(12.1%)で最も多く、次いで8月が19人であった。

(2) 警察署(隊)別

発生件数は、草津署が27件(19.3%)で最も多く、次いで大津署及び甲賀署が各20件であった。

各署(隊)ごとの交通事故全体に占める高校生の事故の割合は、甲賀署が4.4%で最も高く、次いで東近江署が4.0%であった。

(3) 曜日別

発生件数は、月曜日が35件(25.0%)で最も多く、次いで火曜日が23件であった。

傷者数は、月曜日が36人(20.7%)で最も多く、次いで火曜日が32人であった。

(4) 時間帯別

発生件数は、16～18時が30件(21.4%)で最も多く、次いで8～10時が29件であった。

傷者数についても、16～18時が34人(19.5%)で最も多く、次いで8～10時が33人であった。

(5) 道路別

発生件数は、市町道が61件(43.6%)で最も多く、次いで県道が40件、国道が33件であった。

傷者数は、市町道が72人(41.4%)で最も多く、次いで県道が51人、国道が42人であった。

(6) 死傷者の状態別

死者は、二輪車運転中が1人であった。

傷者は、自転車乗用中(同乗中を含む)が108人(61.7%)で最も多く、次いで自動車(四輪)同乗中が38人であった。

(7) 当事者別

第1当事者では、自転車運転中が32件(78.0%)で最も多く、第2当事者についても自転車運転中が76件(76.8%)で最も多かった。

(8) 違反別

第1当事者では、自転車の指定場所一時不停止等が8件(19.5%)、第2当事者は自転車の安全運転義務違反が40件(40.4%)で、それぞれ最も多かった。

(1) 前年対比

区分	29年		28年		増減		全事故の増減率
	実数	全事故に占める率	実数	全事故に占める率	数	率	
件数	140	2.9	150	2.8	△ 10	△ 6.7	△ 7.9
死者	1	1.8			1		3.8
傷者	174	2.8	185	2.8	△ 11	△ 5.9	△ 7.1

(2) 月別

区分	月													計
	1	2	3	4	5	6	7	8	9	10	11	12		
件数	13	7	11	11	9	17	15	10	4	13	14	16	140	
前年対比	3		△ 8	1	△ 6	5	3	2	△ 9	4	△ 3	△ 2	△ 10	
構成率	9.3	5.0	7.9	7.9	6.4	12.1	10.7	7.1	2.9	9.3	10.0	11.4	100.0	
死者											1		1	
前年対比											1		1	
構成率											100.0		100.0	
傷者	11	13	13	14	12	18	18	19	6	14	15	21	174	
前年対比	1	△ 2	△ 6	3	△ 4	3	2	10	△ 11	1	△ 6	△ 2	△ 11	
構成率	6.3	7.5	7.5	8.0	6.9	10.3	10.3	10.9	3.4	8.0	8.6	12.1	100.0	

(3) 警察署(隊)別

区分 署(隊)	件数	全事故に占める率	前年対比	死者		傷者	
				前年対比	前年対比		
大津	20	2.4			1	1	23
草津	27	3.8	△ 3				28
守山	9	2.0	△ 8				12
甲賀	20	4.4	6				25
近江八幡	10	2.3					14
東近江	18	4.0	3				23
彦根	16	3.0	△ 3				22
米原	2	1.5	2				2
長浜	7	2.5	△ 10				7
木之本	1	1.7					2
高島	3	2.9	2				4
大津北	7	2.5	1				9
高速							3
計	140	2.9	△ 10		1	1	174

(4) 曜日別

区分	曜日								計
	日	月	火	水	木	金	土		
件数	12	35	23	19	18	22	11	140	
前年対比	9	10	△ 6	△ 4	△ 7	△ 10	△ 2	△ 10	
構成率	8.6	25.0	16.4	13.6	12.9	15.7	7.9	100.0	
死者		1						1	
前年対比		1						1	
構成率		100.0						100.0	
傷者	18	36	32	22	20	30	16	174	
前年対比	6	6	△ 1	△ 3	△ 13	△ 4	△ 2	△ 11	
構成率	10.3	20.7	18.4	12.6	11.5	17.2	9.2	100.0	

(5) 時間帯別

区分	時間帯													計
	0 5	2 5	4 5	6 5	8 5	10 5	12 5	14 5	16 5	18 5	20 5	22 5		
件数	1		1	14	29	9	2	21	30	19	8	6	140	
前年対比	1			△ 14	△ 7	△ 1	△ 8	7	12	△ 1	△ 1	2	△ 10	
構成率	0.7		0.7	10.0	20.7	6.4	1.4	15.0	21.4	13.6	5.7	4.3	100.0	
死者						1							1	
前年対比						1							1	
構成率						100.0							100.0	
傷者	2	1	1	18	33	12	4	26	34	27	8	8	174	
前年対比	2	1	△ 1	△ 17	△ 4	1	△ 7	6	13	1	△ 6		△ 11	
構成率	1.1	0.6	0.6	10.3	19.0	6.9	2.3	14.9	19.5	15.5	4.6	4.6	100.0	

(6) 道路別

区分	道路														小計	県道	市町道	高速道路等	その他	合計
	国 道																			
	1号	8号	21号	161号	303号	306号	307号	365号	367号	421号	422号	477号	湖西道路							
件数	14	4		2			3	1		5	1	2	1	33	40	61		6	140	
前年対比	7	△ 6					1			5	△ 1		1	7	△ 19	△ 1		3	△ 10	
構成率	10.0	2.9		1.4			2.1	0.7		3.6	0.7	1.4	0.7	23.6	28.6	43.6		4.3	100.0	
死者											1			1					1	
前年対比											1			1					1	
構成率											100.0			100.0					100.0	
傷者	17	7		1			3	1		5		4	4	42	51	72	3	6	174	
前年対比	9	△ 8					1	△ 1		5	△ 4		4	6	△ 22	3		2	△ 11	
構成率	9.8	4.0		0.6			1.7	0.6		2.9		2.3	2.3	24.1	29.3	41.4	1.7	3.4	100.0	

(7) 死傷者の状態別

状態		区分	死者	傷者	計	前年対比	構成率
四輪運転中				2	2		1.1
四輪同乗中				38	38	2	21.7
二輪運転中	小型二輪		1	2	3	△ 1	1.7
	軽二輪			1	1	1	0.6
	原付二種		1	1	1		0.6
二輪同乗中	原付一種			5	5	△ 3	2.9
	小型二輪			1	1	1	0.6
自転車乗用中	軽二輪			1	1	1	0.6
	原付二種						
	原付一種						
歩行中				108	108	△ 15	61.7
その他				15	15	4	8.6
計			1	174	175	△ 10	100.0
前年対比			1	△ 11	△ 10		

(8) 当事者別

車種		区分	第一当事者	第二当事者	計	前年対比	構成率
四輪	準中型乗用車						
	普通乗用車		3	1	4	2 (△ 1)	2.9
	軽乗用車		2	1	3	2	2.1
	準中型貨物車						
	普通貨物車						
	軽貨物車						
二輪	小型二輪		2	1	3	△ 1	2.1
	軽二輪			1	1	1	0.7
	原付二種			1	1		0.7
	原付一種		2	3	5	△ 4 (△ 1)	3.6
自転車運転中			32	76	108	△ 15	77.1
歩行中				15	15	5	10.7
その他							
計			41	99	140	△ 10 (△ 2)	100.0
前年対比			3 (△ 2)	△ 13	△ 10 (△ 2)		

注・()内は無免許を内数で表す。

・高校生相互事故 0件重複計上

(9) 違反別

違反		区分	第一当事者	第二当事者	計	前年対比	構成率	
四輪	信号無視							
	優先通行妨害等							
	交差点安全進行義務違反							
	ハンドル・ブレーキ操作不適		1		1	1	14.3	
	前方不注意		1		1	1	14.3	
	その他		3		3	2	42.9	
	不明							
違反なし			2	2	1	28.6		
計			5	2	7	4	100.0	
二輪	信号無視							
	右側通行							
	最高速度違反							
	右左折違反		1		1	△ 1	10.0	
	優先通行妨害等		1		1	1	10.0	
	交差点安全進行義務違反					△ 4		
	徐行場所違反			1	1	1	10.0	
	指定場所一時不停止等							
	安義全務運違反	ハンドル・ブレーキ操作不適					△ 1	
		前方不注意					△ 3	
		安全不確認		1	1	1	10.0	
その他		2	1	3	1	30.0		
不明			2	2		20.0		
違反なし			1	1	1	10.0		
計			4	6	10	△ 4	100.0	
自転車	信号無視		5		5	3	4.6	
	右側通行		2	4	6	△ 2	5.6	
	右折違反					△ 2		
	優先通行妨害等		6		6	△ 2	5.6	
	交差点安全進行義務違反			19	19	△ 20	17.6	
	徐行場所違反		2	3	5	4	4.6	
	指定場所一時不停止等		8	1	9	6	8.3	
	自転車の通行方法違反					△ 4		
	安全運転義務違反		4	40	44	13	40.7	
	その他		5	1	6	△ 7	5.6	
不明								
違反なし			8	8	△ 4	7.4		
計			32	76	108	△ 15	100.0	
歩行者	横断歩道外横断							
	飛び出し							
	その他			4	4	1	26.7	
	不明							
違反なし			11	11	4	73.3		
計				15	15	5	100.0	

8 若年者の事故

* 発生件数・・・若年者（16～24歳）が第1当事者又は第2当事者となった事故の件数

* 死傷者数・・・若年者の全死傷者数

発生件数1,334件、死者数4人、傷者数948人で、前年と比べ発生件数及び死傷者数ともに減少した。

(1) 月別

発生件数は、12月が131件（9.8%）で最も多く、次いで7月が124件であった。

死者数は、7月、9月、10月及び11月が各1人であった。

(2) 警察署（隊）別

発生件数は、大津署が228件（17.1%）で最も多く、次いで草津署が219件、彦根署が161件であった。

死者数は、大津署、甲賀署、大津北署及び高速隊が各1人であった。

各署（隊）ごとの交通事故全体に占める若年者事故の割合は、米原署が34.8%で最も高く、次いで草津署が30.6%であった。

(3) 曜日別

発生件数は、金曜日が213件（16.0%）で最も多く、次いで火曜日の202人であった。

死者数は、月曜日が2人、水曜日及び木曜日が各1人であった。

(4) 時間帯別

発生件数は、18～20時が206件（15.4%）で最も多く、次いで16～18時が205件であった。

死者数は、0～2時、2～4時、10～12時及び14～16時が各1人であった。

(5) 道路別

発生件数は、県道が476件（35.7%）で最も多く、次いで国道が386件であった。

死者数は、国道が2人、県道及び高速道路等が各1人であった。

(6) 死傷者の状態別

死者は、二輪車運転中が3人で最も多く、そのうち原付一種運転中は1人であった。

傷者は、自動車（四輪）運転中が355人（37.4%）で最も多く、次いで自転車乗用中が182人であった。

(7) 当事者別

第1当事者と第2当事者を合わせると、軽乗用車が494件（34.3%）で最も多く、次いで普通乗用車が419件、二輪車が202件（そのうち原付一種は108件）であった。

(8) 違反別（第1、第2当事者）

自動車（四輪）は、前方不注意や安全不確認等の安全運転義務違反が480件（47.9%）で最も多く、次いで交差点安全進行義務違反が61件、信号無視が39件であった。

二輪車運転中にあっても、安全運転義務違反が65件（32.2%）で最も多く、次いで交差点安全進行義務違反が41件であった。

(1) 前年対比

区分	29年		28年		増減		全事故の増減率
	実数	全事故に占める率	実数	全事故に占める率	数	率	
件数	1,334	27.4	1,456	27.5	△ 122	△ 8.4	△ 7.9
死者	4	7.3	7	13.2	△ 3	△ 42.9	3.8
傷者	948	15.3	1,039	15.6	△ 91	△ 8.8	△ 7.1

(2) 月別

区分	月													計
	1	2	3	4	5	6	7	8	9	10	11	12		
件数	103	103	123	105	115	107	124	99	109	104	111	131	1,334	
前年対比	△ 15	△ 6	△ 13	5	11	2	10	△ 46	13	△ 16	△ 22	△ 45	△ 122	
構成率	7.7	7.7	9.2	7.9	8.6	8.0	9.3	7.4	8.2	7.8	8.3	9.8	100.0	
死者							1		1	1	1		4	
前年対比					△ 2	△ 1		△ 1		1			△ 3	
構成率							25.0		25.0	25.0	25.0		100.0	
傷者	75	65	85	80	85	69	89	88	64	75	73	100	948	
前年対比	△ 10	△ 17	△ 19	12	8	△ 5	6	△ 3	△ 11	△ 13	△ 8	△ 31	△ 91	
構成率	7.9	6.9	9.0	8.4	9.0	7.3	9.4	9.3	6.8	7.9	7.7	10.5	100.0	

(3) 警察署(隊)別

区分 署(隊)	件数	全事故に占める率	前年対比	死者		傷者	
				前年対比	前年対比		
大津	228	27.6	27	1	1	175	18
草津	219	30.6	△ 45			151	△ 29
守山	108	24.4	△ 39			75	△ 25
甲賀	137	30.4	△ 5	1		90	2
近江八幡	117	26.7	△ 2		△ 1	79	△ 2
東近江	110	24.7	△ 32		△ 1	78	△ 25
彦根	161	29.7	3		△ 1	112	1
米原	47	34.8	14		△ 1	30	8
長浜	64	22.9	△ 33			40	△ 26
木之本	14	23.7	△ 3			7	△ 7
高島	14	13.7	△ 9			17	1
大津北	83	29.9	9	1		53	△ 4
高速	32	19.9	△ 7	1		41	△ 3
計	1,334	27.4	△ 122	4	△ 3	948	△ 91

(4) 曜日別

区分	曜日								計
	日	月	火	水	木	金	土	日	
件数	170	200	202	185	182	213	182	1,334	
前年対比		△ 27	△ 2	△ 29	△ 24	△ 4	△ 36	△ 122	
構成率	12.7	15.0	15.1	13.9	13.6	16.0	13.6	100.0	
死者		2		1	1			4	
前年対比		1				△ 2	△ 2	△ 3	
構成率		50.0		25.0	25.0			100.0	
傷者	118	147	127	136	135	151	134	948	
前年対比	△ 7	△ 11	△ 20	△ 5	△ 19	11	△ 40	△ 91	
構成率	12.4	15.5	13.4	14.3	14.2	15.9	14.1	100.0	

(5) 時間帯別

区分	時間帯													計
	0 2	2 4	4 6	6 8	8 10	10 12	12 14	14 16	16 18	18 20	20 22	22 24	計	
件数	33	18	25	139	192	115	89	146	205	206	100	66	1,334	
前年対比	△ 8	△ 5	4	△ 23	△ 16	20	△ 38	21	△ 22	△ 32	△ 14	△ 9	△ 122	
構成率	2.5	1.3	1.9	10.4	14.4	8.6	6.7	10.9	15.4	15.4	7.5	4.9	100.0	
死者	1	1				1		1					4	
前年対比			△ 1		△ 1	1			△ 1	△ 1			△ 3	
構成率	25.0	25.0				25.0		25.0					100.0	
傷者	24	12	19	94	129	86	57	120	148	143	61	55	948	
前年対比	△ 13	△ 24	8	△ 15	△ 6	14	△ 19	23	△ 5	△ 16	△ 33	△ 5	△ 91	
構成率	2.5	1.3	2.0	9.9	13.6	9.1	6.0	12.7	15.6	15.1	6.4	5.8	100.0	

(6) 道路別

区分	道路															県道	市町道	高速道路等	その他	合計
	国					道														
	1号	8号	21号	161号	303号	306号	307号	365号	367号	421号	422号	477号	湖西道路	小計						
件数	131	101	6	41		5	22	11	3	18	10	28	10	386	476	383	32	57	1,334	
前年対比	△ 5	△ 14	2	△ 18	△ 2	3	2	2	1	3	3	△ 16	△ 3	△ 42	△ 62	5	△ 7	△ 16	△ 122	
構成率	9.8	7.6	0.4	3.1		0.4	1.6	0.8	0.2	1.3	0.7	2.1	0.7	28.9	35.7	28.7	2.4	4.3	100.0	
死者												1	1	2	1		1		4	
前年対比				△ 1								1	1	1	△ 3	△ 1			△ 3	
構成率												25.0	25.0	50.0	25.0		25.0		100.0	
傷者	100	67	4	34		3	15	7	1	15	5	14	7	272	309	290	41	36	948	
前年対比	9	△ 3	2	△ 11	△ 2	2	△ 3			7	△ 3	△ 21		△ 23	△ 53	24	△ 3	△ 36	△ 91	
構成率	10.5	7.1	0.4	3.6		0.3	1.6	0.7	0.1	1.6	0.5	1.5	0.7	28.7	32.6	30.6	4.3	3.8	100.0	

(7) 死傷者の状態別

状態	区分	死者	傷者	計	前年対比	構成率
四輪運転中		1	355	356	△ 32	37.4
四輪同乗中			181	181	△ 33	19.0
二輪運転中	小型二輪	2	22	24	△ 13	2.5
	軽二輪		34	34	△ 2	3.6
	原付二種		24	24	11	2.5
	原付一種	1	94	95	△ 3	10.0
二輪同乗中	小型二輪		6	6	6	0.6
	軽二輪		1	1		0.1
	原付二種				△ 1	
	原付一種				△ 1	
自転車乗用中			182	182	△ 18	19.1
歩行中			49	49	△ 8	5.1
その他						
計		4	948	952	△ 94	100.0
前年対比		△ 3	△ 91	△ 94		

(8) 当事者別

車種	区分	第一当事者	第二当事者	計	前年対比	構成率
四輪	大型乗用車					
	中型乗用車					
	準中型乗用車					
	普通乗用車	279	140	419	△ 1	29.1
	軽乗用車	322	172	494	△ 106	34.3
	大型貨物車	2		2		0.1
	中型貨物車	3		3	△ 3	0.2
	準中型貨物車	14	2	16	16	1.1
	普通貨物車	20	5	25	△ 20	1.7
	軽貨物車	29	15	44	16	3.1
二輪	小型二輪	12	18	30	△ 10	2.1
	軽二輪	9	30	39	△ 1	2.7
	原付二種	6	19	25	9	1.7
	原付一種	33	75	108	△ 5	7.5
自転車運転中		45	144	189	△ 14	13.1
歩行中			47	47	△ 7	3.3
その他		1		1	1	0.1
計		775	667	1,442	△ 125	100.0
前年対比		△ 57	△ 68	△ 125		

・若年者相互事故

108件重複計上

(9) 違反別 (四輪・二輪運転中)

違反	区分	第一当事者	第二当事者	計	前年対比	構成率	
四輪	信号無視	39		39	9	3.9	
	右側通行	32		32	7	3.2	
	最高速度違反	2		2	△ 1	0.2	
	追越し違反	3		3	△ 2	0.3	
	右左折違反	28	3	31	△ 3	3.1	
	優先通行妨害等	29	1	30	△ 18	3.0	
	交差点安全進行義務違反	8	53	61	△ 9	6.1	
	徐行場所違反	4	2	6	△ 5	0.6	
	指定場所一時不停止等	31		31	△ 11	3.1	
	安義全務	ハンドル・ブレーキ操作不適	34		34	9	3.4
	運違	前方不注意	265	1	266	△ 10	26.5
	転反	安全不確認	40	12	52	△ 11	5.2
		その他	104	24	128	△ 44	12.8
		その他	50	4	54	2	5.4
		不明		1	1	1	0.1
	違反なし		233	233	△ 12	23.2	
計		669	334	1,003	△ 98	100.0	
二輪	信号無視	2		2	△ 3	1.0	
	右側通行	5	1	6	2	3.0	
	最高速度違反	1		1	△ 1	0.5	
	追越し違反	4	1	5	1	2.5	
	右左折違反	4	1	5	△ 1	2.5	
	優先通行妨害等	7		7	△ 1	3.5	
	交差点安全進行義務違反	1	40	41	△ 15	20.3	
	徐行場所違反		8	8	5	4.0	
	指定場所一時不停止等	7		7	3	3.5	
	安義全務	ハンドル・ブレーキ操作不適	5		5	△ 7	2.5
	運違	前方不注意	11	5	16	2	7.9
	転反	安全不確認	2	7	9	△ 2	4.5
		その他	8	27	35	△ 5	17.3
		その他	3	36	39	12	19.3
		不明					
	違反なし		16	16	3	7.9	
計		60	142	202	△ 7	100.0	

9 高齢者の事故

- * 発生件数・・・高齢者(65歳以上)が第1当事者又は第2当事者となった事故の件数
- * 死傷者数・・・高齢者の全死傷者数

発生件数1,383件、死者数29人、傷者数835人で、前年と比べ発生件数及び傷者数は減少したが、死者数は増加した。

(1) 月別

発生件数は、12月が164件(11.9%)で最も多く、次いで5月が132件であった。
死者数は、6月が5人(17.2%)で最も多く、次いで8月、11月及び12月が各4人であった。

(2) 警察署(隊)別

発生件数は、大津署が254件(18.4%)で最も多く、次いで草津署が154件、彦根署が151件であった。
死者数は、東近江署が9人(31.0%)で最も多く、次いで草津署及び大津北署が各3人であった。
各署(隊)ごとの交通事故全体に占める高齢者事故の割合は、高島署が41.2%で最も高く、次いで木之本署が39.0%であった。

(3) 曜日別

発生件数は、金曜日が215件(15.5%)で最も多く、次いで月曜日が213件であった。
死者数は、水曜日が8人(27.6%)で最も多く、次いで金曜日が6人であった。

(4) 時間帯別

発生件数は、10～12時が255件(18.4%)で最も多く、次いで16～18時が221件であった。
死者数は、14～16時が6人(20.7%)で最も多く、次いで16～18時が5人であった。

(5) 道路別

発生件数は、市町道が503件(36.4%)で最も多く、次いで県道が486件、国道が278件であった。
死者数は、県道が13人(44.8%)で最も多く、次いで国道が9人、市町道が6人であった。

(6) 死傷者の状態別

死者は、歩行中が11人(37.9%)で最も多く、次いで自動車同乗中が6人であった。
歩行中の死者11人のうち75歳以上の死者が8人であった。
傷者は、自動車運転中が343人(41.1%)で最も多く、次いで自動車同乗中が156人であった。

(7) 自宅からの距離(歩行中及び自転車乗用中の死傷者)

自宅から500m以下(50m以下及び100m以下を含む)で発生した事故による死者数は、歩行中で8人(72.7%)、自転車乗用中で2人(66.7%)であった。
自宅から500m以下で発生した事故による傷者数は、歩行中は82人(60.7%)で、自転車乗用中は52人(38.0%)であった。

(8) 死傷者の違反別

自動車(四輪)及び二輪運転中は、交差点安全進行義務違反が58人(14.8%)で最も多く、次いで安全運転義務違反が46人であった。
自転車乗用中は、安全運転義務違反が58人(41.7%)で最も多く、次いで交差点安全進行義務違反が27人であった。
歩行中は、走行車両の直前直後横断が27人(19.1%)で最も多く、次いで横断歩道外横断が6人であった。

(9) 交通弱者の状態別、免許保有状況

交通弱者(歩行者、自転車乗用中)の死者14人中8人(57.1%)が運転免許を保有しておらず、傷者にあつては272人中、172人(63.2%)が運転免許を保有していなかった。

(1) 前年対比

区分	29年		28年		増減		全事故の増減率
	実数	全事故に占める率	実数	全事故に占める率	数	率	
件数	1,383	28.4	1,470	27.8	△ 87	△ 5.9	△ 7.9
死者	29	52.7	26	49.1	3	11.5	3.8
傷者	835	13.5	879	13.2	△ 44	△ 5.0	△ 7.1

(2) 月別

区分	月													計
	1	2	3	4	5	6	7	8	9	10	11	12		
件数	95	115	117	99	132	115	121	94	104	104	123	164	1,383	
前年対比	△ 7	7	△ 29	△ 9	16	△ 8	△ 4	△ 32	△ 2	△ 3	△ 13	△ 3	△ 87	
構成率	6.9	8.3	8.5	7.2	9.5	8.3	8.7	6.8	7.5	7.5	8.9	11.9	100.0	
死者			3	1		5	3	4	2	3	4	4	29	
前年対比	△ 2	△ 3		△ 1	△ 3	4		4	△ 1	2	3		3	
構成率			10.3	3.4		17.2	10.3	13.8	6.9	10.3	13.8	13.8	100.0	
傷者	42	83	64	63	93	66	61	63	50	78	76	96	835	
前年対比	△ 25	13	△ 18	6	18	△ 1	△ 4	△ 21	△ 5	15	△ 9	△ 13	△ 44	
構成率	5.0	9.9	7.7	7.5	11.1	7.9	7.3	7.5	6.0	9.3	9.1	11.5	100.0	

(3) 警察署(隊)別

署(隊)	件数	全事故に占める率	前年対比	死者		傷者	
				前年対比	前年対比	前年対比	前年対比
大津	254	30.7	23	2	2	136	15
草津	154	21.5	△ 78	3		75	△ 48
守山	145	32.8		2	△ 1	90	1
甲賀	115	25.6	4	2	△ 4	67	16
近江八幡	105	23.9	△ 5	1		62	△ 14
東近江	145	32.6	2	9	5	78	△ 20
彦根	151	27.9	△ 39	2		97	△ 11
米原	38	28.1	△ 3		△ 2	32	5
長浜	94	33.6	△ 9	2		61	1
木之本	23	39.0	3	2		11	2
高島	42	41.2	△ 2	1		34	△ 7
大津北	95	34.2	18	3	3	65	19
高速	22	13.7	△ 1			27	△ 3
計	1,383	28.4	△ 87	29	3	835	△ 44

(4) 曜日別

区分	曜日								計
	日	月	火	水	木	金	土		
件数	138	213	212	212	206	215	187	1,383	
前年対比	△ 20	1	△ 19	△ 14	△ 2	△ 27	△ 6	△ 87	
構成率	10.0	15.4	15.3	15.3	14.9	15.5	13.5	100.0	
死者	4	2	4	8	3	6	2	29	
前年対比	△ 2	1	2	3	△ 2	3	△ 2	3	
構成率	13.8	6.9	13.8	27.6	10.3	20.7	6.9	100.0	
傷者	96	139	128	118	117	121	116	835	
前年対比	△ 11	14	△ 4	△ 15	1	△ 10	△ 19	△ 44	
構成率	11.5	16.6	15.3	14.1	14.0	14.5	13.9	100.0	

(5) 時間帯別

区分	時間帯													計
	0 2	2 4	4 6	6 8	8 10	10 12	12 14	14 16	16 18	18 20	20 22	22 24		
件数	7	7	20	70	218	255	198	189	221	136	42	20	1,383	
前年対比	△ 6	1	14	△ 33	△ 9	△ 9	11	△ 30	△ 36	10	△ 1	1	△ 87	
構成率	0.5	0.5	1.4	5.1	15.8	18.4	14.3	13.7	16.0	9.8	3.0	1.4	100.0	
死者		1	2	1	4	3	1	6	5	3	3		29	
前年対比		1		1		2	△ 1	1	1	△ 4	2		3	
構成率		3.4	6.9	3.4	13.8	10.3	3.4	20.7	17.2	10.3	10.3		100.0	
傷者	4	1	10	36	132	184	122	105	113	95	25	8	835	
前年対比	△ 1	△ 1	6	△ 16	△ 21	8	23	△ 19	△ 36	19	△ 3	△ 3	△ 44	
構成率	0.5	0.1	1.2	4.3	15.8	22.0	14.6	12.6	13.5	11.4	3.0	1.0	100.0	

(6) 道路別

区分	道路														県道	市町道	高速道路等	その他	合計
	国					道													
	1号	8号	21号	161号	303号	306号	307号	365号	367号	421号	422号	477号	湖西道路	小計					
件数	75	65	3	36	4	6	29	6	3	13	6	29	3	278	486	503	22	94	1,383
前年対比	△ 6	△ 10	△ 2	△ 21	1		7	△ 6	2	△ 6	△ 3	△ 3	△ 4	△ 51	15	△ 38	△ 1	△ 12	△ 87
構成率	5.4	4.7	0.2	2.6	0.3	0.4	2.1	0.4	0.2	0.9	0.4	2.1	0.2	20.1	35.1	36.4	1.6	6.8	100.0
死者	1	2			1		2		2	1				9	13	6		1	29
前年対比	△ 1		△ 1		1		△ 2		2	1		△ 2		△ 2	6	2		△ 3	3
構成率	3.4	6.9			3.4		6.9		6.9	3.4				31.0	44.8	20.7		3.4	100.0
傷者	42	47	5	26	1	7	11	4	7	8	5	20	4	187	300	282	27	39	835
前年対比	4	△ 2	3	△ 12	1	4	△ 3	△ 4	5	△ 7	2	2	△ 5	△ 12	12	△ 28	△ 3	△ 13	△ 44
構成率	5.0	5.6	0.6	3.1	0.1	0.8	1.3	0.5	0.8	1.0	0.6	2.4	0.5	22.4	35.9	33.8	3.2	4.7	100.0

(7) 死傷者の年齢層別・状態別

年齢層		状態	歩 行 中	自 転 車 乗 用 中	自 運 動 二 輪 中	原 付 運 転 中	自 同 乗 二 輪 中	原 付 同 乗 中	自 動 車 運 転 中	自 動 車 同 乗 中	そ の 他 の 状 態	計	
												計	前 年 対 比
65～69歳	死 者	3		1								4	1
	傷 者	32	35	7	13				171	50		308	10
70～74歳	死 者		1		1				1	2		5	△ 1
	傷 者	27	30	2	15				91	43	1	209	△29
75歳以上	死 者	8	2	2	1				3	4		20	3
	傷 者	76	72	7	19				81	63		318	△25
計	死 者	11	3	3	2				4	6		29	3
	前年対比	4	△ 2	1	△ 3				△ 1	5	△ 1	3	
	構成率	37.9	10.3	10.3	6.9				13.8	20.7		100.0	
	傷 者	135	137	16	47				343	156	1	835	△44
	前年対比		△19	8	△20				△13	△ 1	1	△44	
	構成率	16.2	16.4	1.9	5.6				41.1	18.7	0.1	100.0	

(8) 自宅からの距離

区分		50 m 以 下		100 m 以 下		500 m 以 下		1 km 以 下		2 km 以 下		2 km 超 過		自 転 車 同 乗 中		調 査 不 能		計	
		死者	傷者	死者	傷者	死者	傷者	死者	傷者	死者	傷者	死者	傷者	死者	傷者	死者	傷者	死者	傷者
歩 行 中	65～69歳	1	2	1	3		13		3		1	1	10					3	32
	70～74歳		4				9		1		5		8						27
	75歳以上		15	4	11	2	25	1	12	1	8		5					8	76
	計	1	21	5	14	2	47	1	16	1	14	1	23					11	135
	前年対比		△ 3	5	1	△ 3	△ 4	1	4	1	6		△ 4					4	
自 転 車 乗 用 中	65～69歳		1		1		13		8		6		6						35
	70～74歳					1	7		10		8		5					1	30
	75歳以上		3		2	1	25	1	20		13		9					2	72
	計		4		3	2	45	1	38		27		20					3	137
	前年対比	△ 1	△ 1		△ 4	1	△ 3	1	2	△ 2	△ 7	△ 1	△ 6					△ 2	△19

(9) 違反別

違反	区分	死 者				傷 者				合 計	前 年 対 比	構 成 率	
		65 ～ 69 歳	70 ～ 74 歳	75 歳 以 上	小 計	65 ～ 69 歳	70 ～ 74 歳	75 歳 以 上	小 計				
四 輪 ・ 二 輪 運 転 中	信号無視					1	1	2	4	4	△ 3	1.0	
	右側通行	1			1	2	2		4	5	△ 2	1.3	
	追越し違反										△ 2		
	右左折違反					3		3	6	6	3	1.5	
	優先通行妨害等		1	1	2	9	1	4	14	16	△ 4	4.1	
	交差点安全進行義務違反		1		1	19	15	23	57	58	9	14.8	
	交差点徐行違反					4		2	6	6	△ 3	1.5	
	指定場所一時不停止等			2	2	2	5	4	11	13		3.3	
	安義 全務	運転操作不適			1	1		4	3	7	8	△ 3	2.0
		前方不注意					3	2	2	7	7	△ 10	1.8
	運 転 反	安全不確認					4	3	4	11	11	△ 2	2.8
		その他					9	5	6	20	20	2	5.1
		その他			1	1	4	3	3	10	11	1	2.8
		不明											
	違反なし			1	1	121	60	46	227	228	△ 9	58.0	
	計	1	2	6	9	181	101	102	384	393	△ 23	100.0	
自 転 車 乗 用 中	信号無視						2		2	2	2	1.4	
	右側通行										△ 2		
	横断転回禁止違反						1	5	6	6	△ 5	4.3	
	進路変更禁止違反							5	5	5	3	3.6	
	優先通行妨害等					2	2	6	10	10	△ 5	7.2	
	交差点安全進行義務違反					7	7	13	27	27	△ 21	19.4	
	指定場所一時不停止等					1		4	5	5	△ 4	3.6	
	自転車の通行方法違反			1	1					1		0.7	
	酒酔い運転												
	安全運転義務違反		1	1	2	21	11	24	56	58	11	41.7	
	その他						2	4	6	6	△ 7	4.3	
	不明												
	違反なし					4	4	11	19	19	6	13.7	
	計		1	2	3	35	29	72	136	139	△ 22	100.0	
歩 行 中	信号無視	1		1	2					2	2	1.4	
	左側通行			1	1	2		1	3	4	△ 3	2.8	
	車道通行					1	3	1	5	5	4	3.5	
	横断歩道外横断					1		5	6	6	4	4.3	
	斜め横断			2	2					2	1	1.4	
	駐停車車両の直前直後横断							1	1	1		0.7	
	走行車両の直前直後横断			1	1	6	5	15	26	27		19.1	
	横断禁止場所の横断												
	飛び出し										△ 4		
	その他	1			1		1	1	2	3	△ 1	2.1	
		不明											
	違反なし	1		3	4	22	18	47	87	91	6	64.5	
	計	3		8	11	32	27	71	130	141	9	100.0	

(注) 第1当事者・第2当事者のみ

(10) 交通弱者(自転車、歩行者)の状態別、免許保有状況

平成 29 年中

		自 転 車 乗 用 中		歩 行 者		計
		有	無	有	無	
65 歳 ~ 69 歳	死 者 数			2	1	3
	傷 者 数	18	17	21	11	67
70 歳 ~ 74 歳	死 者 数	1				1
	傷 者 数	11	19	12	15	57
75 歳 以 上	死 者 数		2	3	5	10
	傷 者 数	15	57	23	53	148
計	死 者 数	1	2	5	6	14
	傷 者 数	44	93	56	79	272

	死 者	傷 者
免 許 な し	57.1	63.2
免 許 あ り	42.9	36.8

平成 28 年中

		自 転 車 乗 用 中		歩 行 者		計
		有	無	有	無	
65 歳 ~ 69 歳	死 者 数					
	傷 者 数	29	11	20	10	70
70 歳 ~ 74 歳	死 者 数				2	2
	傷 者 数	9	29	11	14	63
75 歳 以 上	死 者 数		5		5	10
	傷 者 数	11	67	10	70	158
計	死 者 数		5		7	12
	傷 者 数	49	107	41	94	291

	死 者	傷 者
免 許 な し	100.0	69.1
免 許 あ り	0.0	30.9

10 女性ドライバーの事故

- * 発生件数・・・女性が自動車（原付を含む、特殊車を除く）を運転中に第1当事者となった事故の件数
- * 死傷者数・・・上記事故の全死傷者数

発生件数1,485件、死者数13人、傷者数1,847人で、前年と比べ発生件数及び傷者数は減少したが、死者数は増加した。

- (1) 月別
発生件数は、12月が152件(10.2%)で最も多く、次いで5月が144件であった。
死者数は、6月、8月及び9月が各3人(23.1%)、4月、7月、10月及び11月が各1人であった。
- (2) 警察署(隊)別
発生件数は、大津署が248件(16.7%)で最も多く、次いで草津署が212件、彦根署が168件であった。
各署(隊)ごとの交通事故全体に占める女性ドライバーの事故の割合は、東近江署が34.4%で最も高く、次いで米原署が34.1%であった。
- (3) 曜日別
発生件数は、水曜日が252件(17.0%)で最も多く、次いで金曜日が235件であった。
死者数は、火曜日及び金曜日が各4人(30.8%)で最も多く、次いで日曜日が2人であった。
- (4) 時間帯別
発生件数は、16~18時が302件(20.3%)で最も多く、次いで8~10時が236件であった。
死者数は、8~10時が4人(30.8%)で最も多く、次いで14時~16時及び18~20時が各3人であった。
- (5) 道路別
発生件数は、県道が586件(39.5%)で最も多く、次いで市町道が497件、国道が295件であった。
死者数については、県道及び市町道が各4人(30.8%)で最も多く、次いで国道が3人であった。
- (6) 道路形状別
発生件数は、単路が601件(40.5%)で最も多く、次いで交差点(交差点付近除く)が567件であった。
交差点での事故率(38.2%)は、男性ドライバーによる交差点での事故率(30.3%)を7.9ポイント上回った。
死者数は、単路が8人(61.5%)、交差点が5人であった。
- (7) 事故類型別
発生件数は、車両相互の追突が568件(38.2%)で最も多く、次いで車両相互の出会い頭が427件であった。
死者数は車両相互の出会い頭が3人(23.1%)で最も多く、次いで車両相互の正面衝突及び車両相互のその他が各2人であった。
- (8) 違反別
安全運転義務違反が799件(53.8%)で最も多く、なかでも前方不注意が384件(25.9%)と多かった。
安全運転義務違反以外では、指定場所一時不停止が109件で最も多かった。
- (9) 年齢層別
発生件数は、40歳代のドライバーによるものが282件(19.0%)で最も多く、次いで高齢ドライバー(65歳以上)によるものが262件であった。
死者数は、25~29歳のドライバーによるものが4人(30.8%)で最も多く、次いで高齢ドライバーによるものが3人であった。
- (10) 運転経年数別
発生件数は、10年以上のドライバーによるものが1,086件(73.1%)で7割以上を占めた。
死者数も10年以上のドライバーによるものが7人(53.8%)で半数以上を占めた。
- (11) 車種別
発生件数は、軽乗用車による事故が780件で最も多く、構成率は52.5%で過半数を占めた。

(1) 前年比較

区分	年	29年		28年		増減		全事故の増減率
		実数	全事故に占める率	実数	全事故に占める率	数	率	
女性ドライバー	件数	1,485	30.5	1,717	32.4	△ 232	△ 13.5	△ 7.9
	死者	13	23.6	11	20.8	2	18.2	3.8
	傷者	1,847	29.9	2,132	32.1	△ 285	△ 13.4	△ 7.1
男性ドライバー	件数	3,134	64.3	3,301	62.4	△ 167	△ 5.1	
	死者	37	67.3	39	73.6	△ 2	△ 5.1	
	傷者	4,068	65.8	4,237	63.7	△ 169	△ 4.0	

(2) 月別

区分	月	1	2	3	4	5	6	7	8	9	10	11	12	計
		件数	106	128	126	113	144	127	135	109	120	109	116	152
前年対比	△ 11	△ 9	△ 15	△ 13	6	6	△ 28	△ 59	△ 20	△ 31	△ 9	△ 49	△ 232	
構成率	7.1	8.6	8.5	7.6	9.7	8.6	9.1	7.3	8.1	7.3	7.8	10.2	100.0	
死者				1		3	1	3	3	1	1		13	
前年対比	△ 1		△ 1		△ 1	2	△ 1	3	1	1		△ 1	2	
構成率				7.7		23.1	7.7	23.1	23.1	7.7	7.7		100.0	
傷者	143	154	167	137	195	151	159	142	142	139	137	181	1,847	
前年対比	△ 5	△ 34	△ 11	△ 7	22	9	△ 45	△ 63	△ 31	△ 29	△ 11	△ 80	△ 285	
構成率	7.7	8.3	9.0	7.4	10.6	8.2	8.6	7.7	7.7	7.5	7.4	9.8	100.0	
男性ドライバー件数	229	261	275	232	279	276	238	247	223	275	283	316	3,134	
前年対比	△ 49	3	△ 55	△ 5	19	22	△ 13	△ 55	3	11	△ 16	△ 32	△ 167	
構成率	7.3	8.3	8.8	7.4	8.9	8.8	7.6	7.9	7.1	8.8	9.0	10.1	100.0	

(3) 警察署(隊)別

署(隊)	区分	件数	全事故に占める率	前年対比	死者	前年対比	傷者	前年対比	男性ドライバー	全事故に占める率
草津	212	29.6	△ 93	2	1	253	△ 108	468	65.4	
守山	128	29.0	△ 70			167	△ 78	288	65.2	
甲賀	138	30.7	△ 4	2	△ 1	172	△ 4	279	62.0	
近江八幡	144	32.8	7	1		172	2	275	62.6	
東近江	153	34.4	△ 34	3	△ 1	201	△ 56	276	62.0	
彦根	168	31.0	△ 44			199	△ 61	341	62.9	
米原	46	34.1	1		△ 1	60	8	82	60.7	
長浜	94	33.6	△ 20		△ 1	120	△ 17	169	60.4	
木之本	17	28.8	△ 1			25		39	66.1	
高島	31	30.4	△ 2			39	△ 10	66	64.7	
大津北	88	31.7	9	3	3	107	13	180	64.7	
高速	18	11.2	3	2	2	35	8	142	88.2	
計	1,485	30.5	△ 232	13	2	1,847	△ 285	3,134	64.3	

(4) 曜日別

区分	曜日								計
	日	月	火	水	木	金	土	日	
件数	150	220	225	252	209	235	194	1,485	
前年対比	△ 30	△ 26	△ 43	△ 29	△ 52	△ 23	△ 29	△ 232	
構成率	10.1	14.8	15.2	17.0	14.1	15.8	13.1	100.0	
死者	2	1	4		1	4	1	13	
前年対比			4	△ 1		1	△ 2	2	
構成率	15.4	7.7	30.8		7.7	30.8	7.7	100.0	
傷者	203	274	262	317	243	288	260	1,847	
前年対比	△ 43	△ 33	△ 48	△ 10	△ 89	△ 22	△ 40	△ 285	
構成率	11.0	14.8	14.2	17.2	13.2	15.6	14.1	100.0	
男性ドライバー件数	401	508	440	430	446	478	431	3,134	
前年対比	6	46	△ 45	△ 56	△ 9	△ 36	△ 73	△ 167	
構成率	12.8	16.2	14.0	13.7	14.2	15.3	13.8	100.0	

(5) 時間帯別

区分	時間帯													計
	0 5	2 5	4 5	6 8	8 10	10 12	12 14	14 16	16 18	18 20	20 22	22 24		
件数	15	5	8	110	236	162	176	186	302	200	59	26	1,485	
前年対比	△ 2	△ 2	2	△ 21	△ 44	△ 60	△ 5	△ 30	18	△ 34	△ 39	△ 15	△ 232	
構成率	1.0	0.3	0.5	7.4	15.9	10.9	11.9	12.5	20.3	13.5	4.0	1.8	100.0	
死者					4	1		3	2	3			13	
前年対比					2	1	△ 2	1		1	△ 1		2	
構成率					30.8	7.7		23.1	15.4	23.1			100.0	
傷者	15	6	9	132	279	203	228	233	379	251	80	32	1,847	
前年対比	△ 10	△ 5	3	△ 21	△ 60	△ 78	13	△ 54	42	△ 45	△ 50	△ 20	△ 285	
構成率	0.8	0.3	0.5	7.1	15.1	11.0	12.3	12.6	20.5	13.6	4.3	1.7	100.0	
男性ドライバー件数	68	41	60	309	434	384	310	340	455	403	205	125	3,134	
前年対比	△ 1	△ 3	△ 7	△ 63	△ 21	39	△ 13	△ 33	△ 49	1	△ 13	△ 4	△ 167	
構成率	2.2	1.3	1.9	9.9	13.8	12.3	9.9	10.8	14.5	12.9	6.5	4.0	100.0	

(6) 道路別

区分	道路													小計	県道	市町道	高速道路等	その他	合計
	1号	8号	21号	161号	303号	306号	307号	365号	367号	421号	422号	477号	湖西道路						
件数	82	71	6	35	3	2	24	8	2	16	10	32	4	295	586	497	18	89	1,485
前年対比	△ 47	△ 38	2	△ 24		△ 3	△ 4			△ 10	3	△ 17	△ 4	△ 142		△ 87	3	△ 6	△ 232
構成率	5.5	4.8	0.4	2.4	0.2	0.1	1.6	0.5	0.1	1.1	0.7	2.2	0.3	19.9	39.5	33.5	1.2	6.0	100.0
死者						2			1					3	4	4	2		13
前年対比			△ 1				1		1				△ 1		1	2	2	△ 3	2
構成率							15.4		7.7					23.1	30.8	30.8	15.4		100.0
傷者	104	94	8	43	4	3	35	10	9	17	12	42	5	386	739	584	35	103	1,847
前年対比	△ 57	△ 51	5	△ 36	1	△ 4			6	△ 21	2	△ 24	△ 10	△ 189	24	△ 118	8	△ 10	△ 285
構成率	5.6	5.1	0.4	2.3	0.2	0.2	1.9	0.5	0.5	0.9	0.6	2.3	0.3	20.9	40.0	31.6	1.9	5.6	100.0
男性ドライバー件数	308	250	15	103	7	12	60	18	10	35	11	66	23	918	1,048	864	142	162	3,134
前年対比	△ 3	△ 1	2	△ 54	4	4	8	△ 6	4	△ 2	△ 5	△ 34	2	△ 81	△ 86	33	△ 4	△ 29	△ 167
構成率	9.8	8.0	0.5	3.3	0.2	0.4	1.9	0.6	0.3	1.1	0.4	2.1	0.7	29.3	33.4	27.6	4.5	5.2	100.0

(7) 道路形状別

区分	道路形状	交差点					交差点付近					単路				踏切	一般交通の場所	計
		信号機					信号機					トンネル	橋	カーブ 屈折	その他			
		点灯	点滅	無		故障等	点灯	点滅	無		故障等							
				環状 交差	その他				環状 交差	その他								
件数	203	17		347		159	1		71		3	16	48	534	1	85	1,485	
前年対比	△ 9	△ 6		△ 50		△ 12	△ 1		△ 77		△ 1	△ 2	8	△ 77		△ 5	△ 232	
構成率	13.7	1.1		23.4		10.7	0.1		4.8		0.2	1.1	3.2	36.0	0.1	5.7	100.0	
死者	2			3									2	6			13	
前年対比														3		△ 1	2	
構成率	15.4			23.1									15.4	46.2			100.0	
傷者	243	21		411		190	1		89		3	27	68	697	1	96	1,847	
前年対比	12	△ 21		△ 61		△ 34	△ 3		△ 97		△ 2	1	13	△ 81		△ 12	△ 285	
構成率	13.2	1.1		22.3		10.3	0.1		4.8		0.2	1.5	3.7	37.7	0.1	5.2	100.0	
男性ドライバー件数	366	37		547		393	1		157		26	46	151	1,258	1	151	3,134	
前年対比	8	△ 12		△ 57	△ 1	88	△ 3		△ 166		4	6	16	△ 12	1	△ 39	△ 167	
構成率	11.7	1.2		17.5		12.5	0.0		5.0		0.8	1.5	4.8	40.1	0.0	4.8	100.0	

(8) 事故類型別

区分	事故類型	人対車両			車両相互					車両単独			列車	計
		対通 背行 面中	横断 中	その他	正面 衝突	追 突	出 会 い 頭	右 左 折 時	そ の 他	工 衝 作 物 突	路 外 逸 脱	そ の 他		
件数	29	84	42	34	568	427	165	114	14	2	6		1,485	
前年対比	1	△ 6	1	△ 3	△ 142	△ 45	△ 38	4	2		△ 6		△ 232	
構成率	2.0	5.7	2.8	2.3	38.2	28.8	11.1	7.7	0.9	0.1	0.4		100.0	
死者	1		1	2	1	3	1	2	1	1			13	
前年対比	1	△ 2		1		△ 1		2	1				2	
構成率	7.7		7.7	15.4	7.7	23.1	7.7	15.4	7.7	7.7			100.0	
傷者	28	86	43	49	783	513	190	129	15	5	6		1,847	
前年対比	△ 1	△ 3			△ 184	△ 57	△ 25	△ 9	△ 3	3	△ 6		△ 285	
構成率	1.5	4.7	2.3	2.7	42.4	27.8	10.3	7.0	0.8	0.3	0.3		100.0	
男性ドライバー件数	41	153	89	91	1,403	615	333	332	43	7	27		3,134	
前年対比	5	△ 18	9	1	△ 86	△ 81	△ 5	31	△ 12	1	△ 12		△ 167	
構成率	1.3	4.9	2.8	2.9	44.8	19.6	10.6	10.6	1.4	0.2	0.9		100.0	

(9) 第1当事者違反別

区分	違反	信号無視	最高速度	追越し	交差進行点安全義務	交差進行違反	指一定時不停止	右左折	安全運転義務違反				その他	調査不能	計
									運転不機嫌	前方不注意		安不確			
										漫然	脇見				
件数	82		18	39	33	109	88	58	169	215	172	185	317	1,485	
前年対比	△ 1		7	△ 26	17	△ 17	△ 57	△ 19	19	△ 68	16	△ 57	△ 46	△ 232	
構成率	5.5		1.2	2.6	2.2	7.3	5.9	3.9	11.4	14.5	11.6	12.5	21.3	100.0	
死者						1			2	2	1		7	13	
前年対比	△ 1			△ 1		1	△ 1	△ 1		2	1	△ 1	3	2	
構成率						7.7			15.4	15.4	7.7		53.8	100.0	
傷者	99		19	41	34	147	97	68	237	297	184	246	378	1,847	
前年対比	△ 14		6	△ 28	16	△ 15	△ 57	△ 31	43	△ 99	6	△ 78	△ 34	△ 285	
構成率	5.4		1.0	2.2	1.8	8.0	5.3	3.7	12.8	16.1	10.0	13.3	20.5	100.0	
男性ドライバー件数	140	6	61	48	47	155	168	108	431	603	344	434	589	3,134	
前年対比	△ 2	△ 2	19	△ 48	31	3	△ 89	△ 29	45	9	21	△ 71	△ 54	△ 167	
構成率	4.5	0.2	1.9	1.5	1.5	4.9	5.4	3.4	13.8	19.2	11.0	13.8	18.8	100.0	

(10) 年齢層別

区分	年齢層	20	20	25	30	40	50	60	65	70	75	計
		歳 未 満	～ 24 歳	～ 29 歳	歳 代	歳 代	歳 代	～ 64 歳	～ 69 歳	～ 74 歳	歳 以 上	
件数		42	200	130	236	282	222	111	112	85	65	1,485
前年対比		△ 5	△ 22	△ 29	△ 72	△ 91	△ 4	11	△ 1	△ 12	△ 7	△ 232
構成率		2.8	13.5	8.8	15.9	19.0	14.9	7.5	7.5	5.7	4.4	100.0
死者		1		4	1	2	1	1	1	1	1	13
前年対比		1		4			1		△ 1	△ 1	△ 2	2
構成率		7.7		30.8	7.7	15.4	7.7	7.7	7.7	7.7	7.7	100.0
傷者		53	259	169	303	356	276	127	133	102	69	1,847
前年対比		△ 6	△ 28	△ 47	△ 87	△ 104	5	2	2	△ 10	△ 12	△ 285
構成率		2.9	14.0	9.1	16.4	19.3	14.9	6.9	7.2	5.5	3.7	100.0
男性ドライバー件数		128	360	310	547	547	445	200	215	141	241	3,134
前年対比		△ 12	△ 24	△ 44	△ 42	△ 38	41	△ 9	△ 2	△ 33	△ 4	△ 167
構成率		4.1	11.5	9.9	17.5	17.5	14.2	6.4	6.9	4.5	7.7	100.0

(11) 運転経験年数別

区分	運転経験年数	1	2	3	4	5	10	10	無	調	計
		年 未 満	年 未 満	年 未 満	年 未 満	年 未 満	年 未 満	年 以 上	免 許	査 不 能	
件数		50	61	66	26	45	150	1,086	1		1,485
前年対比		5	△ 1	6	△ 25	△ 9	△ 18	△ 190			△ 232
構成率		3.4	4.1	4.4	1.8	3.0	10.1	73.1	0.1		100.0
死者		1			3		2	7			13
前年対比		1			3		2	△ 3	△ 1		2
構成率		7.7			23.1		15.4	53.8			100.0
傷者		62	74	82	40	59	194	1,335	1		1,847
前年対比		4	△ 6	6	△ 31	△ 17	△ 24	△ 218	1		△ 285
構成率		3.4	4.0	4.4	2.2	3.2	10.5	72.3	0.1		100.0
男性ドライバー件数		124	113	116	79	79	308	2,302	13		3,134
前年対比		6	△ 16	13	△ 2	△ 30	△ 44	△ 83	△ 11		△ 167
構成率		4.0	3.6	3.7	2.5	2.5	9.8	73.5	0.4		100.0

※免許停止中及び有効期限切れはそれぞれの運転免許経験年数に計上

(12) 車種別

区分	車種	乗用車					貨物車					自動二輪	原付	計
		大型	中型	準中型	普通	軽	大型	中型	準中型	普通	軽			
件数		1			610	780	1	1		8	50	3	31	1,485
前年対比		1			△ 78	△ 134		△ 3		△ 3	△ 5	△ 2	△ 8	△ 232
構成率		0.1			41.1	52.5	0.1	0.1		0.5	3.4	0.2	2.1	100.0
死者					6	5							2	13
前年対比					4	△ 1					△ 1			2
構成率					46.2	38.5							15.4	100.0
傷者		1			792	944	2	2		15	57	3	31	1,847
前年対比		1			△ 64	△ 197	1	△ 2		3	△ 17	△ 3	△ 7	△ 285
構成率		0.1			42.9	51.1	0.1	0.1		0.8	3.1	0.2	1.7	100.0
男性ドライバー件数		9	11		1,459	762	108	100	87	166	314	74	44	3,134
前年対比		△ 2	6		△ 55	△ 55	△ 9	△ 32	87	△ 63	△ 15	5	△ 34	△ 167
構成率		0.3	0.4		46.6	24.3	3.4	3.2	2.8	5.3	10.0	2.4	1.4	100.0

(13) 事故類型別・行動類型別

事故類型 行動類型		人 対 車 両			車 両 相 互					車 両 単 独			列 車	計
		対通 背行 面中	横 断 中	そ の 他	正 面 衝 突	追 突	出 会 い 頭	右 左 折 時	そ の 他	工 衝 作 物 突	路 外 逸 脱	そ の 他		
四 輪	直 進	29	34	10	31	433	163	4	21	11	1	1		738
	左 折		4			1	40	53						98
	右 折		32	9	1	1	83	95						221
	そ の 他		11	23	2	130	121	11	90	2	1	3		394
	小 計	29	81	42	34	565	407	163	111	13	2	4		1,451
二 輪	直 進		3			3	10	1	1	1		1		20
	左 折						3	1						4
	右 折						5							5
	そ の 他						2		2			1		5
	小 計		3			3	20	2	3	1		2		34
合 計		29	84	42	34	568	427	165	114	14	2	6		1,485

(14) 車種別・通行目的別

通行目的	乗 用 車					貨 物 車					自 動 二 輪	原 付	計	
	大 型	中 型	準 中 型	普 通	軽	大 型	中 型	準 中 型	普 通	軽				
職業(業務)目的	1			12	17	1	1		5	13				50
通 勤				75	125				1	2			1	204
通 学					2					1			5	8
レジャー				43	31				1	1	1	1	1	78
買 い 物				297	367				1	18	1	15	15	699
そ の 他				183	238					15	1	9	9	446
計	1			610	780	1	1		8	50	3	31	31	1,485

1.1 若年ドライバーの事故

- * 発生件数・・・若年者（16～24歳）が自動車（原付を含む、特殊車を除く）を運転中に第1当事者となった事故の件数
- * 死傷者数・・・上記事故の全死傷者数

発生件数729件、死者数10人、傷者数942人で、前年と比べ発生件数及び傷者数は減少したが、死者数は増加した。

- (1) 月別
発生件数は、9月が70件（9.6%）で最も多く、次いで12月が68件、5月が67件であった。
死者数は、8月、9月及び10月が各2人（20.0%）、5月、7月、11月及び12月が各1人であった。
- (2) 警察署（隊）別
発生件数は、大津署が112件（15.4%）で最も多く、次いで草津署が102件であった。
死者数は、大津署が3人（30.0%）で最も多く、次いで東近江署及び高速隊が各2人であった。
各署（隊）ごとの交通事故全体に占める若年ドライバー事故の割合は、米原署が23.7%で最も高く、次いで木之本署が20.3%であった。
- (3) 曜日別
発生件数は、日曜日及び土曜日が112件（15.4%）で最も多く、次いで金曜日が110件、火曜日が109件であった。
死者数は、水曜日が3人（30.0%）で最も多く、次いで日曜日及び月曜日が各2人であった。
- (4) 時間帯別
発生件数は、18～20時が120件（16.5%）で最も多く、次いで16～18時が111件であった。
死者数は、20～22時が3人（30.0%）で最も多く、次いで2～4時が2人であった。
- (5) 道路別
発生件数は、県道が289件（39.6%）で最も多く、次いで国道が220件、市町道が168件であった。
死者数は、国道が4人（40.0%）、県道、市町道及び高速道路等が各2人であった。
- (6) 道路形状別
発生件数は、単路が353件（48.4%）で最も多く、次いで交差点（付近を除く）が188件であった。
死者数は、単路が8人（80.0%）、交差点及び交差点付近が各1人であった。
- (7) 事故類型別
発生件数は、車両相互の追突が388件（53.2%）で最も多く、次いで車両相互の出会い頭が137件であった。
死者数は、人对車両の横断中及び車両相互のその他が各3人（30.0%）で最も多い。
- (8) 違反別
安全運転義務違反が469件で64.3%を占め、なかでも前方不注意（脇見や漫然運転）による事故が276件で最も多かった。
安全運転義務違反以外では、重大事故に直結する信号無視が41件、指定場所一時不停止が38件あった。
- (9) 運転経験年数別
発生件数は、1年未満のドライバーによるものが164件（22.5%）で最も多く、次いで2年以上3年未満のドライバーが160件と、経験の浅いドライバーによる事故が多かった。
死者数は、1年未満及び1年以上2年未満のドライバーによるものが各3人（30.0%）、2年以上3年未満及び3年以上4年未満のドライバーが各2人であった。
- (10) 車種別
発生件数は、軽乗用車によるものが322件（44.2%）で最も多く、次いで普通乗用車が279件であった。
死者数は、普通乗用車によるものが4人（40.0%）で最も多く、次いで自動二輪車が3人であった。

(1) 前年対比

区分	29年		28年		増減		全事故の増減率
	実数	全事故に占める率	実数	全事故に占める率	数	率	
件数	729	15.0	792	15.0	△ 63	△ 8.0	△ 7.9
死者	10	18.2	4	7.5	6	150.0	3.8
傷者	942	15.2	1,050	15.8	△ 108	△ 10.3	△ 7.1

(2) 月別

区分	月												計
	1	2	3	4	5	6	7	8	9	10	11	12	
件数	57	57	65	48	67	62	61	55	70	58	61	68	729
前年対比	△ 10	△ 2	3	△ 6	10	7	△ 1	△ 32	17	△ 7	△ 21	△ 21	△ 63
構成率	7.8	7.8	8.9	6.6	9.2	8.5	8.4	7.5	9.6	8.0	8.4	9.3	100.0
死者					1		1	2	2	2	1	1	10
前年対比		△ 1			△ 1		1	2	2	2		1	6
構成率					10.0		10.0	20.0	20.0	20.0	10.0	10.0	100.0
傷者	70	73	89	61	87	73	81	87	90	74	73	84	942
前年対比	△ 20	△ 13	8	△ 9	11	2		△ 39	19	△ 14	△ 31	△ 22	△ 108
構成率	7.4	7.7	9.4	6.5	9.2	7.7	8.6	9.2	9.6	7.9	7.7	8.9	100.0

(3) 警察署(隊)別

署(隊)	件数	全事故に占める率	前年対比	死者		傷者	
				前年対比	前年対比		
大津	112	13.5	8	3	3	135	△ 1
草津	102	14.2	△ 29			127	△ 42
守山	59	13.3	△ 24			82	△ 31
甲賀	74	16.4	△ 4	1	1	89	△ 3
近江八幡	67	15.3	△ 10		△ 1	86	△ 13
東近江	68	15.3	△ 10	2		82	△ 24
彦根	89	16.4	10			111	6
米原	32	23.7	8		△ 1	42	10
長浜	35	12.5	△ 13	1	1	49	△ 4
木之本	12	20.3	3			18	4
高島	8	7.8	△ 5			8	△ 13
大津北	49	17.6	8	1	1	68	13
高速	22	13.7	△ 5	2	2	45	△ 10
計	729	15.0	△ 63	10	6	942	△ 108

(4) 曜日別

区分	曜日								計
	日	月	火	水	木	金	土		
件数	112	96	109	103	87	110	112	729	
前年対比	7△	26	4△	11△	20△	13△	4△	63△	
構成率	15.4	13.2	15.0	14.1	11.9	15.1	15.4	100.0	
死者	2	2	1	3	1	1		10	
前年対比	1	1	1	3	1		1△	6	
構成率	20.0	20.0	10.0	30.0	10.0	10.0		100.0	
傷者	160	109	140	140	99	136	158	942	
前年対比	1△	51△	2	3	38△	25△	2	108△	
構成率	17.0	11.6	14.9	14.9	10.5	14.4	16.8	100.0	

(5) 時間帯別

区分	時間帯												計
	0 5	2 5	4 6	6 8	8 10	10 12	12 14	14 16	16 18	18 20	20 22	22 24	
件数	21	13	15	74	96	64	48	67	111	120	60	40	729
前年対比		5△	2	15△	13△	17	17△	5	15△	13△	2△	7△	63△
構成率	2.9	1.8	2.1	10.2	13.2	8.8	6.6	9.2	15.2	16.5	8.2	5.5	100.0
死者	1	2			1	1		1	1		3		10
前年対比	1	1△	1△		1			1			3		6
構成率	10.0	20.0			10.0	10.0		10.0	10.0		30.0		100.0
傷者	26	19	19	83	116	89	61	82	155	163	76	53	942
前年対比	2△	16△	5	23△	22△	23	17△	12△	11△	29△	1△	3△	108△
構成率	2.8	2.0	2.0	8.8	12.3	9.4	6.5	8.7	16.5	17.3	8.1	5.6	100.0

(6) 道路別

区分	道路														県道	市町道	高速道路等	その他	合計
	国 道																		
	1号	8号	21号	161号	303号	306号	307号	365号	367号	421号	422号	477号	湖西道路	小計					
件数	63	66	2	22		2	13	6	3	6	7	20	10	220	289	168	22	30	729
前年対比	6△	11△	2△	15△		1	7	1	1	5△	6	5△	2	26△	22△	12△	5△	2	63△
構成率	8.6	9.1	0.3	3.0		0.3	1.8	0.8	0.4	0.8	1.0	2.7	1.4	30.2	39.6	23.0	3.0	4.1	100.0
死者	1						1					1	1	4	2	2	2		10
前年対比	1						1					1	1	4	1△	1	2		6
構成率	10.0						10.0					10.0	10.0	40.0	20.0	20.0	20.0		100.0
傷者	89	82	4	26		2	17	8	5	6	6	20	23	288	370	201	45	38	942
前年対比	1△	25△	2△	28△			9	2	3	7△	5	12△	8	48△	33△	17△	10△		108△
構成率	9.4	8.7	0.4	2.8		0.2	1.8	0.8	0.5	0.6	0.6	2.1	2.4	30.6	39.3	21.3	4.8	4.0	100.0

(7) 道路形状別

区分	道路形状		交差点					交差点付近					単路				踏切	一般交通の場所	計	
			信号機			信号機			トンネル	橋	カーブ屈折	その他								
	点灯	点滅	無		故障等	点灯	点滅	無					故障等							
			環状交差	その他				環状交差						その他						
件数	71	14			103			108				48		6	20	37	290	1	31	729
前年対比	1	△ 2			△ 18			26	△ 1			△ 24			10		△ 59	1	3	△ 63
構成率	9.7	1.9			14.1			14.8				6.6		0.8	2.7	5.1	39.8	0.1	4.3	100.0
死者		1										1			1	3	4			10
前年対比	△ 1	1			△ 2							1			1	3	3			6
構成率		10.0										10.0			10.0	30.0	40.0			100.0
傷者	92	23			118			131				58		9	25	42	403	1	40	942
前年対比	4	2			△ 22			14	△ 2			△ 30		△ 2	9	△ 4	△ 78	1		△ 108
構成率	9.8	2.4			12.5			13.9				6.2		1.0	2.7	4.5	42.8	0.1	4.2	100.0

(8) 事故類型別

区分	事故類型	人対車両			車両相互					車両単独			列車	計
		対通背行面中	横断中	その他	正面衝突	追突	出会い頭	右左折時	その他	工衝作物突	路外逸脱	その他		
件数		10	27	6	32	388	137	55	56	9	2	7		729
前年対比		4	9	△ 6	3	△ 46	△ 1	△ 7	△ 4	△ 10		△ 5		△ 63
構成率		1.4	3.7	0.8	4.4	53.2	18.8	7.5	7.7	1.2	0.3	1.0		100.0
死者		1	3		1				3	1		1		10
前年対比		1	3		1		△ 3		3			1		6
構成率		10.0	30.0		10.0				30.0	10.0		10.0		100.0
傷者		9	25	8	46	534	168	69	65	10	2	6		942
前年対比		3	7	△ 4	8	△ 77	△ 2	△ 2	△ 16	△ 18		△ 7		△ 108
構成率		1.0	2.7	0.8	4.9	56.7	17.8	7.3	6.9	1.1	0.2	0.6		100.0

(9) 第1当事者違反別

区分	違反	信号無視	最高速度	追越し	交差点安全義務	交差進行義務違反	指一定場所停止	安全運転義務違反				その他	調査不能	計
								安全運転	前方不注意		安全確認			
									漫然	脇見				
件数		41	3	7	9	4	38	39	124	152	42	112	158	729
前年対比		8	1	1		2	△ 8	3	22	△ 28	△ 8	△ 41	△ 15	△ 63
構成率		5.6	0.4	1.0	1.2	0.5	5.2	5.3	17.0	20.9	5.8	15.4	21.7	100.0
死者			1						3	2		1	3	10
前年対比		△ 1							3	2		1	1	6
構成率			10.0						30.0	20.0		10.0	30.0	100.0
傷者		60	3	7	9	4	48	46	166	218	47	147	187	942
前年対比		15	△ 3			2	△ 11	4	30	△ 39	△ 22	△ 68	△ 16	△ 108
構成率		6.4	0.3	0.7	1.0	0.4	5.1	4.9	17.6	23.1	5.0	15.6	19.9	100.0

(10) 年齢層別

区分	16 歳 ~ 19 歳					20 歳 ~ 24 歳						合計
	16 歳	17 歳	18 歳	19 歳	小計	20 歳	21 歳	22 歳	23 歳	24 歳	小計	
件数	6	1	65	97	169	124	109	111	117	99	560	729
前年対比	3△	7	16△	29△	17△	12△	13△	6△	15△	24△	46△	63△
構成率	0.8	0.1	8.9	13.3	23.2	17.0	15.0	15.2	16.0	13.6	76.8	100.0
死者	1		1	4	6	1	1		2		4	10
前年対比	1		△1	3	3	1	1		2△	1	3	6
構成率	10.0		10.0	40.0	60.0	10.0	10.0		20.0		40.0	100.0
傷者	6	1	79	128	214	161	137	154	152	124	728	942
前年対比	3△	9	17△	43△	32△	12△	28△	2△	31△	31△	76△	108△
構成率	0.6	0.1	8.4	13.6	22.7	17.1	14.5	16.3	16.1	13.2	77.3	100.0

(11) 運転経験年数別

区分	1 年未満	2 年未満	3 年未満	4 年未満	5 年未満	10 年未満	10 年以上	無免許	調査不能	計
件数	164	152	160	78	93	74		8		729
前年対比	12△	22△	14△	32△	29△	8△		2		63△
構成率	22.5	20.9	21.9	10.7	12.8	10.2		1.1		100.0
死者	3	3	2	2						10
前年対比	1	3	2	2△	1			△1		6
構成率	30.0	30.0	20.0	20.0						100.0
傷者	208	194	201	100	119	107		13		942
前年対比	2△	35△	14△	54△	42△	1△		8		108△
構成率	22.1	20.6	21.3	10.6	12.6	11.4		1.4		100.0

※免許停止中及び有効期限切れはそれぞれの運転免許経験年数に計上

(12) 車種別

区分	乗用車					貨物車					自動二輪	原付	計
	大型	中型	準中型	普通	軽	大型	中型	準中型	普通	軽			
件数				279	322	2	3	14	20	29	27	33	729
前年対比				△6	72△			14	△11	13	6	△7	63△
構成率				38.3	44.2	0.3	0.4	1.9	2.7	4.0	3.7	4.5	100.0
死者				4	2						3	1	10
前年対比				3	1						3△	1	6
構成率				40.0	20.0						30.0	10.0	100.0
傷者				392	408	2	4	15	28	33	26	34	942
前年対比				11△	118△	△	3	15△	22△	13	4△	8△	108△
構成率				41.6	43.3	0.2	0.4	1.6	3.0	3.5	2.8	3.6	100.0

1.2 高齢ドライバーの事故

- * 発生件数・・・高齢者（65歳以上）が自動車（原付を含む、特殊車を除く）を運転中に第1当事者となった事故の件数
- * 死傷者数・・・上記事故の全死傷者数

発生件数859件、死者数14人、傷者数1,034人で、前年に比べ発生件数及び死傷者数ともに減少した。

(1) 月別

発生件数は、12月が105件（12.2%）で最も多く、次いで7月が80件、5月が75件であった。

死者数は、6月及び11月が各3人（21.4%）で最も多く、次いで7月が2人であった。

(2) 警察署（隊）別

発生件数は、大津署が164件（19.1%）で最も多く、次いで草津署が104件、彦根署が96件であった。

各署（隊）ごとの交通事故全体に占める高齢ドライバー事故の割合は、高島署が25.5%で最も高く、次いで木之本署が23.7%、大津北署が22.3%であった。

(3) 曜日別

発生件数は、金曜日が146件（17.0%）で最も多く、次いで火曜日が134件であった。

死者数は、水曜日が5人（35.7%）で最も多く、次いで日曜日、月曜日、火曜日及び金曜日が各2人であった。

(4) 時間帯別

発生件数は、10～12時が153件（17.8%）で最も多く、次いで16～18時が136件であった。

死者数は、18～20時が3人（21.4%）で最も多く、次いで6～8時、8～10時、10～12時及び14～16時が各2人であった。

昼夜別でみると、昼間の発生件数が711件（82.8%）で、ほとんどが昼間に発生している。

昼間・・・日の出から日の入りまでの時間

(5) 道路別

発生件数は、市町道が320件（37.3%）で最も多く、次いで県道が284件、国道が170件であった。

死者数は、県道が6人（42.9%）、国道及び市町道が各4人であった。

(6) 道路形状別

発生件数は、交差点（交差点付近を除く）が382件（44.5%）で最も多く、4割以上を占めた。

死者数は、交差点及び単路が各7人（50.0%）であった。

(7) 事故類型別

発生件数は、車両相互の出会い頭が272件（31.7%）で最も多く、次いで車両相互の追突が212件であった。

死者数は、車両相互の出会い頭が7人（50.0%）で最も多く、次いで人对車両の横断中及び車両相互の正面衝突が各2人であった。

(8) 違反別

発生件数は、安全運転義務違反が414件で48.2%を占め、なかでも前方不注意（脇見及び漫然運転）が169件で最も多く、安全運転義務違反以外では指定場所一時不停止が82件、次いで信号無視が56件で多かった。

(9) 事故類型別・行動類型別

自動車（四輪）では、直進中の追突が167件で最も多く、次いで直進中の出会い頭が100件であった。

二輪車では直進中の出会い頭が9件で最も多い。

(10) 車種別・年齢層別・性別

年齢層別では、65～69歳が327件（38.1%）で最も多く、次いで、70～74歳が226件であった。

車種別では、普通乗用車が387件（45.1%）で最も多く、次いで軽乗用車が262件であった。

男女別でみると、高齢ドライバー事故の内、男性ドライバー事故が597件（69.5%）、女性ドライバー事故が262件（30.5%）で、男性ドライバーが大半を占める。

(1) 前年対比

区分	29年		28年		増減		全事故の増減率
	実数	全事故に占める率	実数	全事故に占める率	数	率	
件数	859	17.6	918	17.3	△ 59	△ 6.4	△ 7.9
死者	14	25.5	18	34.0	△ 4	△ 22.2	3.8
傷者	1,034	16.7	1,114	16.7	△ 80	△ 7.2	△ 7.1

(2) 月別

区分	月	1	2	3	4	5	6	7	8	9	10	11	12	計
	件数		67	63	67	58	75	73	80	60	74	66	71	105
前年対比		10	10	△ 35	△ 15	2	△ 5	2	△ 17	11	△ 8	△ 18	4	△ 59
構成率		7.8	7.3	7.8	6.8	8.7	8.5	9.3	7.0	8.6	7.7	8.3	12.2	100.0
死者			1		1		3	2	1	1	1	3	1	14
前年対比		△ 1	1	△ 1	△ 1	△ 3	1	△ 1	1	△ 1		2	△ 1	△ 4
構成率			7.1		7.1		21.4	14.3	7.1	7.1	7.1	21.4	7.1	100.0
傷者		77	79	78	62	98	79	96	78	83	99	82	123	1,034
前年対比		9	17	△ 42	△ 21	14	△ 23	9	△ 15	13	△ 3	△ 32	△ 6	△ 80
構成率		7.4	7.6	7.5	6.0	9.5	7.6	9.3	7.5	8.0	9.6	7.9	11.9	100.0

(3) 警察署(隊)別

署(隊)	件数	前年対比		死者	前年対比		傷者	前年対比	
		全事故に占める率	前年対比		前年対比	前年対比			
大津	164	19.8	24	1		184	21		
草津	104	14.5	△ 46	2	1	109	△ 67		
守山	85	19.2	6	1		104	12		
甲賀	71	15.8	△ 6	1	△ 4	83	△ 1		
近江八幡	65	14.8		1	1	89	11		
東近江	86	19.3		2		102	△ 6		
彦根	96	17.7	△ 26	1	△ 1	115	△ 30		
米原	19	14.1	△ 10		△ 1	20	△ 18		
長浜	51	18.2	△ 19	1	△ 1	61	△ 32		
木之本	14	23.7		1		21	4		
高島	26	25.5	3	1		28	△ 6		
大津北	62	22.3	8	2	1	75	5		
高速	16	9.9	7			43	27		
計	859	17.6	△ 59	14	△ 4	1,034	△ 80		

(4) 曜日別

曜日 区分	日	月	火	水	木	金	土	計
件数	78	130	134	133	124	146	114	859
前年対比	△ 14	△ 4	△ 6	△ 16	△ 2	△ 13	△ 4	△ 59
構成率	9.1	15.1	15.6	15.5	14.4	17.0	13.3	100.0
死者	2	2	2	5		2	1	14
前年対比	△ 2	2	1		△ 1	△ 1	△ 3	△ 4
構成率	14.3	14.3	14.3	35.7		14.3	7.1	100.0
傷者	111	159	150	155	140	176	143	1,034
前年対比	△ 6	△ 8	△ 13	△ 20	△ 5	△ 20	△ 8	△ 80
構成率	10.7	15.4	14.5	15.0	13.5	17.0	13.8	100.0

(5) 時間帯別

時間帯 区分	0 2	2 4	4 6	6 8	8 10	10 12	12 14	14 16	16 18	18 20	20 22	22 24	計
件数	5	5	12	40	135	153	132	132	136	73	23	13	859
前年対比	△ 5		9	△ 30	2	△ 7	4	△ 22	△ 28	13	2	3	△ 59
構成率	0.6	0.6	1.4	4.7	15.7	17.8	15.4	15.4	15.8	8.5	2.7	1.5	100.0
死者				2	2	2	1	2	1	3		1	14
前年対比			△ 2	2	△ 3	2	△ 1	△ 2	△ 2	1		1	△ 4
構成率				14.3	14.3	14.3	7.1	14.3	7.1	21.4		7.1	100.0
傷者	6	5	14	47	158	184	156	156	164	104	25	15	1,034
前年対比	△ 9	△ 3	9	△ 27	△ 2	△ 12	6	△ 46	△ 34	36	2		△ 80
構成率	0.6	0.5	1.4	4.5	15.3	17.8	15.1	15.1	15.9	10.1	2.4	1.5	100.0

(6) 道路別

道路 区分	国													湖 西 道 路	小 計	県 道	市 町 道	高 速 道 路 等	そ の 他	合 計
	1 号	8 号	21 号	161 号	303 号	306 号	307 号	365 号	367 号	421 号	422 号	477 号								
件数	51	35	1	22	2	2	24	4	2	8	3	15	1	170	284	320	16	69	859	
前年対比	△ 4	△ 15	△ 3	△ 15		△ 1	9	△ 5	1	△ 2	△ 3	△ 6	△ 2	△ 46	△ 10	△ 3	7	△ 7	△ 59	
構成率	5.9	4.1	0.1	2.6	0.2	0.2	2.8	0.5	0.2	0.9	0.3	1.7	0.1	19.8	33.1	37.3	1.9	8.0	100.0	
死者	2				1				1					4	6	4			14	
前年対比		△ 1	△ 1		1		△ 3		1			△ 1		△ 4		2		△ 2	△ 4	
構成率	14.3				7.1				7.1					28.6	42.9	28.6			100.0	
傷者	57	45	1	31	4	2	31	4	2	9	3	23	1	213	346	358	43	74	1,034	
前年対比	△ 10	△ 20	△ 3	△ 20	2	△ 1	11	△ 9	1	△ 7	△ 3		△ 4	△ 63	△ 2	△ 30	27	△ 12	△ 80	
構成率	5.5	4.4	0.1	3.0	0.4	0.2	3.0	0.4	0.2	0.9	0.3	2.2	0.1	20.6	33.5	34.6	4.2	7.2	100.0	

(7) 道路形状別

区分	道路形状		交差点				交差点付近				単路				踏切	一般交通の場所	計
			信号機				信号機				トンネル	橋	カーブ屈折	その他			
	点灯	点滅	無		故障等	点灯	点滅	無		故障等							
			環状交差	その他				環状交差	その他								
件数	139	10		233		72			34		2	1	40	264	1	63	859
前年対比	△ 18	△ 6		2	△ 1	△ 7			△ 45		△ 1	△ 3	6	17	1	△ 4	△ 59
構成率	16.2	1.2		27.1		8.4			4.0		0.2	0.1	4.7	30.7	0.1	7.3	100.0
死者				7									4	3			14
前年対比	△ 3			5									△ 6	1		△ 1	△ 4
構成率				50.0									28.6	21.4			100.0
傷者	163	13		261		89			44		2	1	48	344	1	68	1,034
前年対比	△ 11	△ 8		△ 26	△ 1	△ 10			△ 54		△ 1	△ 5	11	34	1	△ 10	△ 80
構成率	15.8	1.3		25.2		8.6			4.3		0.2	0.1	4.6	33.3	0.1	6.6	100.0

(8) 事故類型別

区分	人対車両			車両相互					車両単独			列車	計
	対通背行面中	横断中	その他	正面衝突	追突	出会い頭	右左折時	その他	工衝作物突	路外逸脱	その他		
件数	19	62	37	28	212	272	109	91	18	3	8		859
前年対比	7		3	△ 9	△ 41	△ 4	△ 22	11	2	△ 2	△ 4		△ 59
構成率	2.2	7.2	4.3	3.3	24.7	31.7	12.7	10.6	2.1	0.3	0.9		100.0
死者		2	1	2		7		1		1			14
前年対比		2		△ 3	△ 2	3	△ 2	1	△ 2	△ 1			△ 4
構成率		14.3	7.1	14.3		50.0		7.1		7.1			100.0
傷者	19	62	37	43	306	316	117	106	18	2	8		1,034
前年対比	6	△ 2	2	△ 9	△ 37	△ 21	△ 23	12		△ 3	△ 5		△ 80
構成率	1.8	6.0	3.6	4.2	29.6	30.6	11.3	10.3	1.7	0.2	0.8		100.0

(9) 第1当事者違反別

区分	違反	信号無視	最高速度	追越し	交進差行点安義務	交徐行差違点反	指一時不場停止	安全運転義務違反				その他	調査不能	計
								運転転不操適	前方不注意		安不確全認			
									然漫	見脇				
件数	56	1	16	18	19	82	39	76	93	141	65	253		859
前年対比	3		6	△ 26	11	11	△ 12	12	△ 12	40	△ 16	△ 76		△ 59
構成率	6.5	0.1	1.9	2.1	2.2	9.5	4.5	8.8	10.8	16.4	7.6	29.5		100.0
死者		1				3	1	1		1	1	6		14
前年対比	△ 1	1		△ 1		1	△ 1	△ 1		1	△ 1	△ 2		△ 4
構成率		7.1				21.4	7.1	7.1		7.1	7.1	42.9		100.0
傷者	75		16	18	19	97	45	104	121	150	100	289		1,034
前年対比	11	△ 1	4	△ 26	9	1	△ 13	18	△ 20	37	△ 11	△ 89		△ 80
構成率	7.3		1.5	1.7	1.8	9.4	4.4	10.1	11.7	14.5	9.7	27.9		100.0

(10) 事故類型別・行動類型別

事故類型 行動類型	人 対 車 両			車 両 相 互					車 両 単 独			列 車	計	
	対通 背行 面中	横 断 中	そ の 他	正 面 衝 突	追 突	出 会 い 頭	右 左 折 時	そ の 他	工 衝 作 物 突	路 外 逸 脱	そ の 他			
四 輪	直 進	17	22	8	22	167	100	2	19	16	2	3		378
	左 折		4	1			31	38						74
	右 折	1	29	6	1		47	60				1		145
	その他	1	6	22	4	44	80	5	70	1		2		235
	小 計	19	61	37	27	211	258	105	89	17	2	6		832
二 輪	直 進		1		1	1	9	1	2	1	1	1		18
	左 折						1	2						3
	右 折						3	1						4
	その他						1					1		2
	小 計		1		1	1	14	4	2	1	1	2		27
合 計	19	62	37	28	212	272	109	91	18	3	8		859	

(11) 車種別・年齢層別・性別

年齢層	車種 性別	乗 用 車					貨 物 車					自 動 二 輪	原 付	計
		大 型	中 型	準 中 型	普 通	軽	大 型	中 型	準 中 型	普 通	軽			
65 ~ 69 歳	男	1	5		107	46	2	10	8	6	27	1	2	215
	女				40	64					5	1	2	112
	計	1	5		147	110	2	10	8	6	32	2	4	327
70 ~ 74 歳	男		1		76	25	1	1	1	3	30	3		141
	女				38	33					9		5	85
	計		1		114	58	1	1	1	3	39	3	5	226
75 ~ 79 歳	男		1		57	34		1		1	28	3	1	126
	女				13	18				1	5	1	4	42
	計		1		70	52		1		2	33	4	5	168
80 歳 以上	男				48	34				2	30		1	115
	女				8	8					4		3	23
	計				56	42				2	34		4	138
合 計	男	1	7		288	139	3	12	9	12	115	7	4	597
	女				99	123				1	23	2	14	262
	計	1	7		387	262	3	12	9	13	138	9	18	859

1.3 飲酒運転による事故

* 発生件数・・・第1当事者が飲酒（酒酔い又は基準値以上の酒気帯び）のうえ、自動車（原付を含む、特殊車を除く）又は自転車を運転中に起こした事故の件数

* 死傷者数・・・上記事故の全死傷者数

発生件数は52件、死者数3人、傷者数67人で、前年と比べ発生件数、死者数は増加したが、傷者数は同数であった。

(1) 月別

発生件数は、8月が8件（15.4%）で最も多く、次いで1月、2月、4月及び10月が各6件であった。

死者数は、2月、7月及び8月に各1人であった。

(2) 警察署（隊）別

発生件数は、彦根署が13件（25.0%）で最も多く、次いで草津署が9件であった。

死者数は、彦根署が2人、甲賀署が1人であった。

各署（隊）ごとの交通事故全体に占める飲酒運転による事故の割合は、彦根署が2.4%で最も高く、次いで草津署が1.3%であった。

(3) 曜日別

発生件数は、水曜日が11件（21.2%）で最も多く、次いで土曜日が10件であった。

死者数は水曜日、木曜日及び金曜日が各1人であった。

(4) 時間帯別

発生件数は、20～22時が10件（19.2%）で最も多く、次いで6～8時が7件、0～2時及び22～24時が各6件であった。

死者数は、0～2時、6～8時及び22～24時に各1人であった。

(5) 道路別

発生件数は、国道が19件（36.5%）で最も多く、次いで県道が17件、市町道が15件であった。

死者数は、県道が3人であった。

(6) 違反別・車種別

安全運転義務違反が35件で67.3%を占め、なかでも前方不注意（脇見及び漫然運転）による事故が22件で最も多い。次いで多いのは、通行区分の4件であった。

車種別では、普通乗用車が24件（46.2%）で最も多く、次いで軽乗用車が17件であった。

(7) 年齢層別

30歳代が13件（25.0%）で最も多く、次いで40歳代が11件であった。

(1) 前年対比

区分	29年		28年		増減		全事故の増減率
	実数	全事故に占める率	実数	全事故に占める率	数	率	
件数	52	1.1	49	0.9	3	6.1	△ 7.9
死者	3	5.5	2	3.8	1	50.0	3.8
傷者	67	1.1	67	1.0			△ 7.1

(2) 月別

区分	月												計
	1	2	3	4	5	6	7	8	9	10	11	12	
件数	6	6	5	6	1	3	2	8	2	6	4	3	52
前年対比	5	4	△ 3	3	△ 2	△ 3	△ 3	5	△ 1	2	△ 2	△ 2	3
構成率	11.5	11.5	9.6	11.5	1.9	5.8	3.8	15.4	3.8	11.5	7.7	5.8	100.0
死者		1					1	1					3
前年対比		1			△ 1		1						1
構成率		33.3					33.3	33.3					100.0
傷者	6	6	6	6	1	5	3	14	4	7	6	3	67
前年対比	5	4	△ 6	1	△ 3	△ 4	△ 5	11		2	△ 1	△ 4	
構成率	9.0	9.0	9.0	9.0	1.5	7.5	4.5	20.9	6.0	10.4	9.0	4.5	100.0

(3) 警察署(隊)別

署(隊)	区分			死者		傷者	
	件数	全事故に占める率	前年対比		前年対比		前年対比
大津	7	0.8	△ 1			9	△ 1
草津	9	1.3	4			12	3
守山	5	1.1	1			9	2
甲賀	5	1.1	△ 2	1	1	4	△ 5
近江八幡	4	0.9	1			5	2
東近江	2	0.4	△ 2			2	△ 4
彦根	13	2.4	4	2	2	15	2
米原	1	0.7				1	
長浜	3	1.1	1			3	1
木之本			△ 1		△ 1		
高島			△ 1				△ 1
大津北	2	0.7	△ 1		△ 1	2	△ 3
高速	1	0.6				5	4
計	52	1.1	3	3	1	67	

(4) 曜日別

曜日 区分	日	月	火	水	木	金	土	計
件数	9	3	7	11	7	5	10	52
前年対比	△ 4	△ 2	1	4	4	△ 1	1	3
構成率	17.3	5.8	13.5	21.2	13.5	9.6	19.2	100.0
死者				1	1	1		3
前年対比		△ 1			1	1		1
構成率				33.3	33.3	33.3		100.0
傷者	10	4	9	14	7	8	15	67
前年対比	△ 11	△ 1	3	5	2	1	1	
構成率	14.9	6.0	13.4	20.9	10.4	11.9	22.4	100.0

(5) 時間帯別

時間帯 区分	0 2	2 4	4 6	6 8	8 10	10 12	12 14	14 16	16 18	18 20	20 22	22 24	計
件数	6	5	4	7	1	1	3	1	5	3	10	6	52
前年対比	△ 2	2	3	4		1	3		3	△ 6	5	△ 10	3
構成率	11.5	9.6	7.7	13.5	1.9	1.9	5.8	1.9	9.6	5.8	19.2	11.5	100.0
死者	1			1								1	3
前年対比	1			1						△ 2		1	1
構成率	33.3			33.3								33.3	100.0
傷者	7	7	4	6	1	1	3	5	7	3	16	7	67
前年対比	△ 6	2	3	3		1	3	4	5	△ 7	9	△ 17	
構成率	10.4	10.4	6.0	9.0	1.5	1.5	4.5	7.5	10.4	4.5	23.9	10.4	100.0

(6) 道路別

道路 区分	国 道													小計	県道	市町道	高速道路等	その他	合計
	1号	8号	21号	161号	303号	306号	307号	365号	367号	421号	422号	477号	湖西道路						
件数	7	5		4						1		2		19	17	15	1		52
前年対比	4	4		△ 1						△ 1	1	1		8	△ 6	2		△ 1	3
構成率	13.5	9.6		7.7						1.9		3.8		36.5	32.7	28.8	1.9		100.0
死者															3				3
前年対比										△ 1				△ 1	3	△ 1			1
構成率														100.0					100.0
傷者	9	9		4						1		4		27	17	18	5		67
前年対比	2	7		△ 2						△ 2	1	2		8	△ 13	3	4	△ 2	
構成率	13.4	13.4		6.0						1.5		6.0		40.3	25.4	26.9	7.5		100.0

(7) 違反別・車種別

違反	車種	乗用車					貨物車					特殊車	自動二輪	原付	自転車	計	構成率	
		大型	中型	準中型	普通	軽	大型	中型	準中型	普通	軽							
信号無視					1	1											2	3.8
通行区分						3										1	4	7.7
最高速度違反									1								1	1.9
車間距離不保持																		
追越し違反					1												1	1.9
優先通行妨害等																		
交差点安全進行義務																		
徐行場所違反						1											1	1.9
指定場所一時不停止等					1												1	1.9
酒酔い運転					1												1	1.9
安全運転義務違反	ハンドル操作不適				2	1								1			4	7.7
	ブレーキ操作不適																	
前方不注意	漫然				3	5						1					9	17.3
	脇見				9	2	1			1							13	25.0
	安全不確認				2	2											4	7.7
その他				1	1	1						2				5	9.6	
その他				3	1					1	1						6	11.5
不明																		
計				24	17	2			3	4				1	1	52	100.0	

(8) 年齢層別

年齢層	車種	乗用車					貨物車					特殊車	自動二輪	原付	自転車	計	構成率	
		大型	中型	準中型	普通	軽	大型	中型	準中型	普通	軽							
20歳未満						1									1		2	3.8
20～24歳					1	2			1								4	7.7
25～29歳						2			1								3	5.8
30歳代					6	5	1		1								13	25.0
40歳代					7	3									1		11	21.2
50歳代					5	1					2						8	15.4
60～64歳					4	2	1										7	13.5
65～69歳					1						1						2	3.8
70～74歳											1						1	1.9
75歳以上						1											1	1.9
計					24	17	2		3	4				1	1	52	100.0	

※ 参考 (警察庁基準)

区分	飲酒別	酒酔い	酒気帯び		基準以下	検知不能	計
			0.25mg以上	0.15～0.24mg			
件数	2	35	14	11	5	67	
前年対比	2	△7	7	4	2	8	
構成率	3.0	52.2	20.9	16.4	7.5	100.0	
死者		2	1	4		7	
前年対比			1	3		4	
構成率		28.6	14.3	57.1		100.0	
傷者	2	48	16	13	6	85	
前年対比	2	△12	9	3	3	5	
構成率	2.4	56.5	18.8	15.3	7.1	100.0	

(注1) 発生件数…… 第1当事者が飲酒(酒酔い又は酒気帯び(基準値以下等を含む))のうえ自動車(原付、特殊車を含む)を運転中に起こした事故の発生件数
 2) 死傷者…… 上記事故の全死傷者

14 ダンプカーの事故

(注： ダンプカーとは、積んでいる土砂等を荷台を傾けて降ろす機構を有する貨物自動車をいう)

* 発生件数・・・ダンプカーが第1当事者又は第2当事者となった事故の件数

* 死傷者数・・・上記事故のうち第1当事者となった事故の全死傷者数

発生件数32件、傷者数20人で、前年と比べ発生件数及び傷者数は増加した。また、死亡事故の発生はなかった。

(1) 月別

発生件数は、8月が6件(18.8%)で最も多く、次いで3月及び11月が各4件であった。

(2) 警察署(隊)別

発生件数は、草津署が6件(18.8%)で、米原署が5件であった。

(3) 曜日別

発生件数は、木曜日が8件(25.0%)で最も多く、次いで金曜日が7件であった。

(4) 時間帯別

発生件数は、16～18時が9件(28.1%)で最も多く、次いで8時～10時が7件であった。

(5) 道路別

発生件数は、県道が12件(37.5%)で最も多く、次いで国道が10件、市町道が8件であった。

(6) 車種別当事者数

準中型が14人(43.8%)で最も多く、次いで大型が9人、中型が6人であった。

(7) 年齢層別当事者数

40歳代が13人(40.6%)で最も多く、次いで30歳代が8人であった。

(1) 前年対比

区分	29年		28年		増減		全事故の増減率
	実数	全事故に占める率	実数	全事故に占める率	数	率	
件数	32	0.7	15	0.3	17	113.3	△ 7.9
死者							3.8
傷者	20	0.3	9	0.1	11	122.2	△ 7.1

(2) 月別

区分	月												計
	1	2	3	4	5	6	7	8	9	10	11	12	
件数	3		4	3	2	2	3	6	1	2	4	2	32
前年対比	2		3	2	1		△ 1	6	1	2	2	△ 1	17
構成率	9.4		12.5	9.4	6.3	6.3	9.4	18.8	3.1	6.3	12.5	6.3	100.0
死者													
前年対比													
構成率													
傷者	1		1	5		1	3	5		1	3		20
前年対比			1	4			2	5		1	1	△ 3	11
構成率	5.0		5.0	25.0		5.0	15.0	25.0		5.0	15.0		100.0

(3) 警察署(隊)別

署(隊)	区分			死者		傷者	
	件数	全事故に占める率	前年対比		前年対比		前年対比
大津	3	0.4	1			3	3
草津	6	0.8	2			3	△ 1
守山							
甲賀	4	0.9	2			3	1
近江八幡	2	0.5	1			2	2
東近江	3	0.7	1			4	3
彦根	2	0.4					△ 1
米原	5	3.7	5			1	1
長浜	1	0.4	△ 1				△ 1
木之本	1	1.7	1			1	1
高島	1	1.0	1			1	1
大津北	4	1.4	4			2	2
高速							
計	32	0.7	17			20	11

(4) 曜日別

曜日 区分	日	月	火	水	木	金	土	計
件数	1	5	4	4	8	7	3	32
前年対比		1	3		8	4	1	17
構成率	3.1	15.6	12.5	12.5	25.0	21.9	9.4	100.0
死者								
前年対比								
構成率								
傷者		4	2	1	7	5	1	20
前年対比	△ 2	1	2	△ 2	7	4	1	11
構成率		20.0	10.0	5.0	35.0	25.0	5.0	100.0

(5) 時間帯別

時間帯 区分	0 2	2 4	4 6	6 8	8 10	10 12	12 14	14 16	16 18	18 20	20 22	22 24	計
件数	1			4	7	6	3	2	9				32
前年対比	1	△ 1		4	3	3		1	6				17
構成率	3.1			12.5	21.9	18.8	9.4	6.3	28.1				100.0
死者													
前年対比													
構成率													
傷者	1			1	5	4		1	8				20
前年対比	1	△ 2		1	3	1	△ 1	1	7				11
構成率	5.0			5.0	25.0	20.0		5.0	40.0				100.0

(6) 道路別

道路 区分	国 道														県道	市町道	高速道路等	その他	合計
	1号	8号	21号	161号	303号	306号	307号	365号	367号	421号	422号	477号	湖西道路	小計					
件数	1	1	2	1	1		2					1	1	10	12	8		2	32
前年対比	△ 3	1	2	1	1		2			△ 1	△ 1	1	1	4	5	6		2	17
構成率	3.1	3.1	6.3	3.1	3.1		6.3					3.1	3.1	31.3	37.5	25.0		6.3	100.0
死者																			
前年対比																			
構成率																			
傷者			1	2	1		3					1		8	7	4		1	20
前年対比	△ 3		1	2	1		3					1		5	3	2		1	11
構成率			5.0	10.0	5.0		15.0					5.0		40.0	35.0	20.0		5.0	100.0

(7) 車種別・年齢層別

年齢層	車種	第 1 当 事 者					第 2 当 事 者					合 計					前年対比	構成率				
		大型	中型	準中型	普通	軽	小計	大型	中型	準中型	普通	軽	小計	大型	中型	準中型			普通	軽	小計	
20 歳 未 満																						
20 ～ 24 歳				1		1									1			1				3.1
25 ～ 29 歳																					△ 1	
30 歳 代		1	1	2		4	1	2	1		4	2	3	3				8	5		25.0	
40 歳 代		3		3		6	3	1	2	1	7	6	1	5	1			13	6		40.6	
50 歳 代			1	1		2		1	2		3		2	3				5	4		15.6	
60 ～ 64 歳																					△ 2	
65 ～ 69 歳		1		1		2			1		1	1		2				3	3		9.4	
70 ～ 74 歳					1	1												1	1	1	3.1	
75 歳 以 上										1	1					1		1	1	1	3.1	
計		5	2	8		16	4	4	6	2	16	9	6	14	2	1	32	17			100.0	

※ダンパー相互事故 0 件重複計上

(8) 車種別・違反別

違反	車種	第 1 当 事 者					第 2 当 事 者					合 計					前年対比	構成率				
		大型	中型	準中型	普通	軽	小計	大型	中型	準中型	普通	軽	小計	大型	中型	準中型			普通	軽	小計	
信 号 無 視																						
最 高 速 度 違 反																						
追 越 し 違 反																					△ 1	
左 折 違 反																						
交差点安全進行義務違反							1		2	1	4	1		2	1			4	3		12.5	
徐行場所違反				1		1								1				1	1		3.1	
指定場所一時不停止等				1		1								1				1	1		3.1	
積 載 不 適 当																						
安 全 運 転 義 務 違 反	ハンドル操作不適																					
	ブレーキ操作不適																				△ 1	
	前不注意	1		2		4						1		2				4	4		12.5	
	方意脇見		1	1		2							1	1				2	1		6.3	
	動静不注視	3		1		4							3		1			4	4		12.5	
	安全不確認																					
	安全速度																					
予 測 不 適																						
そ の 他		1	1	2		4		1			1	1	2	2				5			15.6	
不 明																						
違 反 無 し							3	3	4	1	11	3	3	4	1			11	5		34.4	
計		5	2	8		16	4	4	6	2	16	9	6	14	2	1	32	17			100.0	

※ダンパー相互事故 0 件重複計上

15 安全運転管理者選任事業所の事故

- * 発生件数・・・安全運転管理者選任事業所の従業員が業務中（通勤を含む）に第1当事者又は第2当事者となった事故の件数
- * 死傷者数・・・上記事故のうち第1当事者となった事故の全死傷者数

発生件数429件、死者数4人、傷者数344人で、前年と比べ発生件数、傷者数は減少し、死者数は同数であった。

(1) 月別

発生件数は、6月が48件(11.2%)で最も多く、次いで5月及び10月が各44件であった。

(2) 警察署(隊)別

発生件数は、大津署が67件(15.6%)で最も多く、次いで草津署が54件であった。各署(隊)ごとの交通事故全体に占める安全運転管理者選任事業所の事故の割合は、米原署が16.3%で最も高く、次いで長浜署が13.2%であった。

(3) 曜日別

発生件数は、金曜日が77件(17.9%)で最も多く、次いで水曜日が76件であった。

(4) 時間帯別

発生件数は、6～8時が98件(22.8%)で最も多く、次いで8～10時が77件で出勤時間帯に多かった。

死者数は20～22時が2人(50.0%)、4～6時及び16～18時が各1人であった。

(5) 道路別

発生件数は、県道が160件(37.3%)で最も多く、次いで市町道が130件、国道が123件であった。

(6) 車種別当事者数

普通乗用車が191人(41.6%)で最も多く、次いで軽乗用車が117人であった。

(7) 年齢層別当事者数

40歳代が109人(23.7%)で最も多く、次いで30歳代が95人であった。

(8) 違反別当事者数

安全運転管理者選任事業所の従業員が業務中(通勤を含む)に第1当事者となったものは277人で、そのうち事故原因となった違反は、安全運転義務違反が160人で57.8%を占め、なかでも前方不注意(漫然、脇見)が84人と最も多く、次いで動静不注視及び安全不確認が各30人であった。

安全運転義務違反以外では信号無視が12人で最も多く、次いで指定場所一時不停止が11人であった。

(9) 通行目的別当事者数

出勤時が164人(35.7%)で最も多く、次いで業務運転が143人であった。

(1) 前年対比

区分	29年		28年		増減		全事故の増減率
	実数	全事故に占める率	実数	全事故に占める率	数	率	
件数	429	8.8	527	10.0	△ 98	△ 18.6	△ 7.9
死者	4	7.3	4	7.5			3.8
傷者	344	5.6	409	6.1	△ 65	△ 15.9	△ 7.1

(2) 月別

区分	月													計
	1	2	3	4	5	6	7	8	9	10	11	12		
件数	32	40	25	35	44	48	36	23	22	44	40	40	429	
前年対比	△ 5	2	△ 5	△ 1	6	△ 16	△ 24	△ 21	△ 26	7	△ 15		△ 98	
構成率	7.5	9.3	5.8	8.2	10.3	11.2	8.4	5.4	5.1	10.3	9.3	9.3	100.0	
死者			2	1								1	4	
前年対比		△ 2	2	1		△ 1			△ 1			1		
構成率			50.0	25.0								25.0	100.0	
傷者	25	33	17	28	37	40	24	22	14	40	33	31	344	
前年対比	△ 5	15	△ 13	△ 4	6	△ 20	△ 16	△ 4	△ 22	10	△ 12		△ 65	
構成率	7.3	9.6	4.9	8.1	10.8	11.6	7.0	6.4	4.1	11.6	9.6	9.0	100.0	

(3) 警察署(隊)別

署(隊)	区分			死者		傷者	
	件数	全事故に占める率	前年対比		前年対比		前年対比
大津	67	8.1	1	1		47	5
草津	54	7.5	△ 38			43	△ 27
守山	38	8.6	△ 10			29	△ 10
甲賀	22	4.9	△ 28			17	△ 31
近江八幡	44	10.0				38	2
東近江	51	11.5	△ 14	3	1	36	
彦根	46	8.5	△ 3			42	△ 3
米原	22	16.3	△ 4		△ 1	22	△ 1
長浜	37	13.2	5			30	7
木之本	6	10.2	△ 6			3	△ 6
高島	9	8.8	△ 2			14	7
大津北	27	9.7	9			22	14
高速	6	3.7	△ 8			1	△ 22
計	429	8.8	△ 98	4		344	△ 65

(4) 曜日別

区分	曜日								計
	日	月	火	水	木	金	土		
件数	21	69	75	76	75	77	36	429	
前年対比	5△	31△	20△	24△	2△	20△	6△	98△	
構成率	4.9	16.1	17.5	17.7	17.5	17.9	8.4	100.0	
死者				2	2			4	
前年対比				2			△2		
構成率				50.0	50.0			100.0	
傷者	24	53	66	54	55	57	35	344	
前年対比	11△	3△	22△	30△	12△	16△	7△	65△	
構成率	7.0	15.4	19.2	15.7	16.0	16.6	10.2	100.0	

(5) 時間帯別

区分	時間帯													計
	0 5	2 5	4 5	6 5	8 5	10 5	12 5	14 5	16 5	18 5	20 5	22 5		
件数	5	2	6	98	77	34	17	34	67	54	25	10	429	
前年対比		△2	△8	△10	△18	△18	△16	△7	△13	△5	1	△2	△98	
構成率	1.2	0.5	1.4	22.8	17.9	7.9	4.0	7.9	15.6	12.6	5.8	2.3	100.0	
死者			1						1		2		4	
前年対比			1			△1		△1	1	△1	2	△1		
構成率			25.0						25.0		50.0		100.0	
傷者	5	3	2	74	58	25	16	30	66	44	17	4	344	
前年対比	2	2	△3	△2	△21	△19	△11	7		△8	△6	△6	△65	
構成率	1.5	0.9	0.6	21.5	16.9	7.3	4.7	8.7	19.2	12.8	4.9	1.2	100.0	

(6) 道路別

区分	道路														県道	市町道	高速道路等	その他	合計
	国					道													
	1号	8号	21号	161号	303号	306号	307号	365号	367号	421号	422号	477号	湖西道路	小計					
件数	34	39	4	7		1	10	4	1	6	1	12	4	123	160	130	6	10	429
前年対比	△17		3△	4△			△2	△1	1	2	△2		4	△16	△34	△39	△8	△1	△98
構成率	7.9	9.1	0.9	1.6		0.2	2.3	0.9	0.2	1.4	0.2	2.8	0.9	28.7	37.3	30.3	1.4	2.3	100.0
死者	1	1								1				3	1				4
前年対比	1	1								1				3	△1	△2			
構成率	25.0	25.0								25.0				75.0	25.0				100.0
傷者	24	39	5	5		3	1	2	6	6		9	3	103	126	106	1	8	344
前年対比	△8	10	4△	2△		2	△11		6	4	△3	2	3	7	△23	△24	△22	△3	△65
構成率	7.0	11.3	1.5	1.5		0.9	0.3	0.6	1.7	1.7		2.6	0.9	29.9	36.6	30.8	0.3	2.3	100.0

(7)車種別・年齢層別

車種 年齢層	第1当事者											第2当事者											乗 用 計	貨 物 計	合 計	前 年 対 比	構 成 率								
	乗用						貨物					乗用						貨物																	
	大 型	中 型	準 中 型	普 通	軽 型	自動 二輪	原 付	小 計	大 型	中 型	準 中 型	普 通	軽 型	特 殊 車	小 計	大 型	中 型	準 中 型	普 通	軽 型	特 殊 車	小 計						大 型	中 型	準 中 型	普 通	軽 型	特 殊 車	小 計	
20歳未満				4	2		6			1		1		2					3		2	5							11	2	13	△7	2.8		
20～24歳				15	12		27			1	2	3		6					9	2	1	2	14						2	2	41	8	49	△14	10.7
25～29歳				14	10		24			1	9	3		13					12	7	2	7	28				2	1	3	52	16	68	△20	14.8	
30歳代				26	12	1	39	4	1	5	7		17					13	11	4	5	33	1	1			4	6	72	23	95	△39	20.7		
40歳代	2			27	11	2	43			1	2	8		11					26	11	1	4	42	1		1	4	7	13	85	24	109	△31	23.7	
50歳代		1		23	12		36	3	2	3	9		17					7	5	5		17				2	2	4	53	21	74	△22	16.1		
60～64歳		1		4	8		13	1				4		5					1	3			4				1	1	2	17	7	24	5	5.2	
65～69歳		3		3	3		9			1	1	1		3					6	2			8							17	3	20	5	4.4	
70～74歳				1	1		2					1		1	1								1							3	1	4	△2	0.9	
75歳以上					2		2				1			1																2	1	3	△2	0.7	
計	2	5		117	73	3	1201	1	7	8	23	37	76	1				74	44	13	20	152	1	1	2	9	17	30	353	106	459	△123	100.0		

※ 安全運転管理者相互 30 件重複計上

(8)車種別・違反別

車種 違反	第1当事者											第2当事者											乗 用 計	貨 物 計	合 計	前 年 対 比	構 成 率							
	乗用						貨物					乗用						貨物																
	大 型	中 型	準 中 型	普 通	軽 型	自動 二輪	原 付	小 計	大 型	中 型	準 中 型	普 通	軽 型	特 殊 車	小 計	大 型	中 型	準 中 型	普 通	軽 型	特 殊 車	小 計						大 型	中 型	準 中 型	普 通	軽 型	特 殊 車	小 計
信号無視		2		2	5		9				1	2	3																9	3	12	3	2.6	
最高速度違反																																△3		
追越し違反					1		1	1		1	1		3							1		1							2	3	5	2	1.1	
左折違反				5	1		6				1	2	3																6	3	9	△4	2.0	
交差点安全進行義務違反				1	1		2											8	7	2	8	25	1			2	5	8	27	8	35	△25	7.6	
徐行場所違反		1		1	1	1	4					2	2							2	1	3				1		1	7	3	10	3	2.2	
指定場所一時不停止				6	1		7				1	3	4																7	4	11	△3	2.4	
積載不適当												1	1																	1	1	1	0.2	
安全 ハンドル 操作不適 ブレーキ 操作不適				1			1																						1		1	△3	0.2	
前方不注意				16	12		28			3	4	5	12					1				1							29	12	41	10	8.9	
運転 脇見		1		14	13		28			3	7	6	16							1		1							29	16	45	△28	9.8	
義務 動静不注視	1			14	9		24				2	4	6	1				6	2		3	12					1	1	36	7	43	△7	9.4	
安全不確認				10	10	1	22	3		1	4		8							3	2	1	6							28	8	36	4	7.8
違反 安全速度				1	1		2				2		2																2	2	4	3	0.9	
予測不適																				1		1							1		1	△1	0.2	
その他																																△2		
その他	1			38	17		56	1	3	2	3	7	16							1	2	3	6							62	16	78	△31	17.0
不明																																		
違反なし																		59	31	2	4	96	1	1	2	6	11	20	96	20	116	△43	25.3	
計	2	5		117	73	3	1201	1	7	8	23	37	76	1				74	44	13	20	152	1	1	2	9	17	30	353	106	459	△123	100.0	

※ 安全運転管理者相互 30 件重複計上

(9)通行目的別

車種 通行目的	第1当事者											第2当事者											乗 用 計	貨 物 計	合 計	前 年 対 比	構 成 率						
	乗用						貨物					乗用						貨物															
	大 型	中 型	準 中 型	普 通	軽 型	自動 二輪	原 付	小 計	大 型	中 型	準 中 型	普 通	軽 型	特 殊 車	小 計	大 型	中 型	準 中 型	普 通	軽 型	特 殊 車	小 計						大 型	中 型	準 中 型	普 通	軽 型	特 殊 車
職業運転	2	3		1	2	1	9	1	2	2	1	5	11	1				2	3		1	7	1			1		2	16	13	29	10	6.3
業務運転		2		23	10	1	37	5	6	15	25	51					12	8	2	8	30	1	2	7	15		25	67	76	143	△62	31.2	
出勤				46	32		78				5	5	10					38	22	7	7	74				1	1	2	152	12	164	△53	35.7
退社				47	29	1	77				2	2	4					22	11	4	4	41					1	1	118	5	123	△18	26.8

※ 安全運転管理者相互 30 件重複計上

16 踏切事故

*この統計は、踏切において列車が関係した交通事故と、その事故によって生じた全死傷者を計上している。

(1) 前年対比

区分	29 年		28 年		増 減		全事故の増減率
	実 数	全事故に占める率	実 数	全事故に占める率	数	率	
件 数	2	0.04			2		7.9
死 者							3.8
傷 者	2	0.03			2		7.1

(2) 発生状況

発 生 日	曜 日	昼夜別	発 生 場 所	鉄 道 名	踏 切 種 別	車 種	死 傷 者 数
3月4日	土	夜	長浜市南呉服町	JR北陸本線 (第2蓮池踏切)	第一種	歩行者 × 列車	重傷 1人
9月9日	土	昼	大津市馬場二丁目	京阪電鉄石山坂本線 (諸子川踏切)	第一種	歩行者 × 列車	重傷 1人

(注 1) 踏切種別 第一種とは、常時踏切警手が遮断機を操作している又は自動遮断機が設置されている踏切をいう。

2) 踏切種別 第三種とは、警報機のみが設置されている踏切をいう。

3) 踏切種別 第四種とは、踏切警手がおらず、遮断機も警報機も設置されていない踏切をいう。

17 ひき逃げ事故(事件)

(1) ひき逃げ事故発生検挙状況

区分	検挙状況	発生件数	検挙件数	検挙率	発生率
死	亡	2	1	50.0	0.0
重	傷	8	5	62.5	0.2
軽	傷	50	32	64.0	1.0
計		60	38	63.3	1.2

(注) 発生率 = $\frac{\text{ひき逃げ事故件数}}{\text{全事故件数}} \times 100$

(2) 年別推移

区分		年	平成 25 年	平成 26 年	平成 27 年	平成 28 年	平成 29 年
全事故	件数		7,836	6,598	5,879	5,294	4,876
	指数		100	84	75	68	62
ひき逃げ	件数		45	53	34	47	60
	指数		100	118	76	104	133
発生率			0.6	0.8	0.6	0.9	1.2

(注) 発生率 = $\frac{\text{ひき逃げ事故件数}}{\text{全事故件数}} \times 100$

(3) 年別発生検挙状況

区分		年	平成 25 年	平成 26 年	平成 27 年	平成 28 年	平成 29 年
発生件数	死亡		4		1	1	2
	重傷		8	9	7	9	8
	軽傷		33	44	26	37	50
	計		45	53	34	47	60
検挙件数	死亡		4		1	1	1
	重傷		4	7	4	7	5
	軽傷		19	31	21	23	32
	計		27	38	26	31	38
検挙率			60.0	71.7	76.5	66.0	63.3

第6 交通取締り関係

1 交通取締りの年別推移

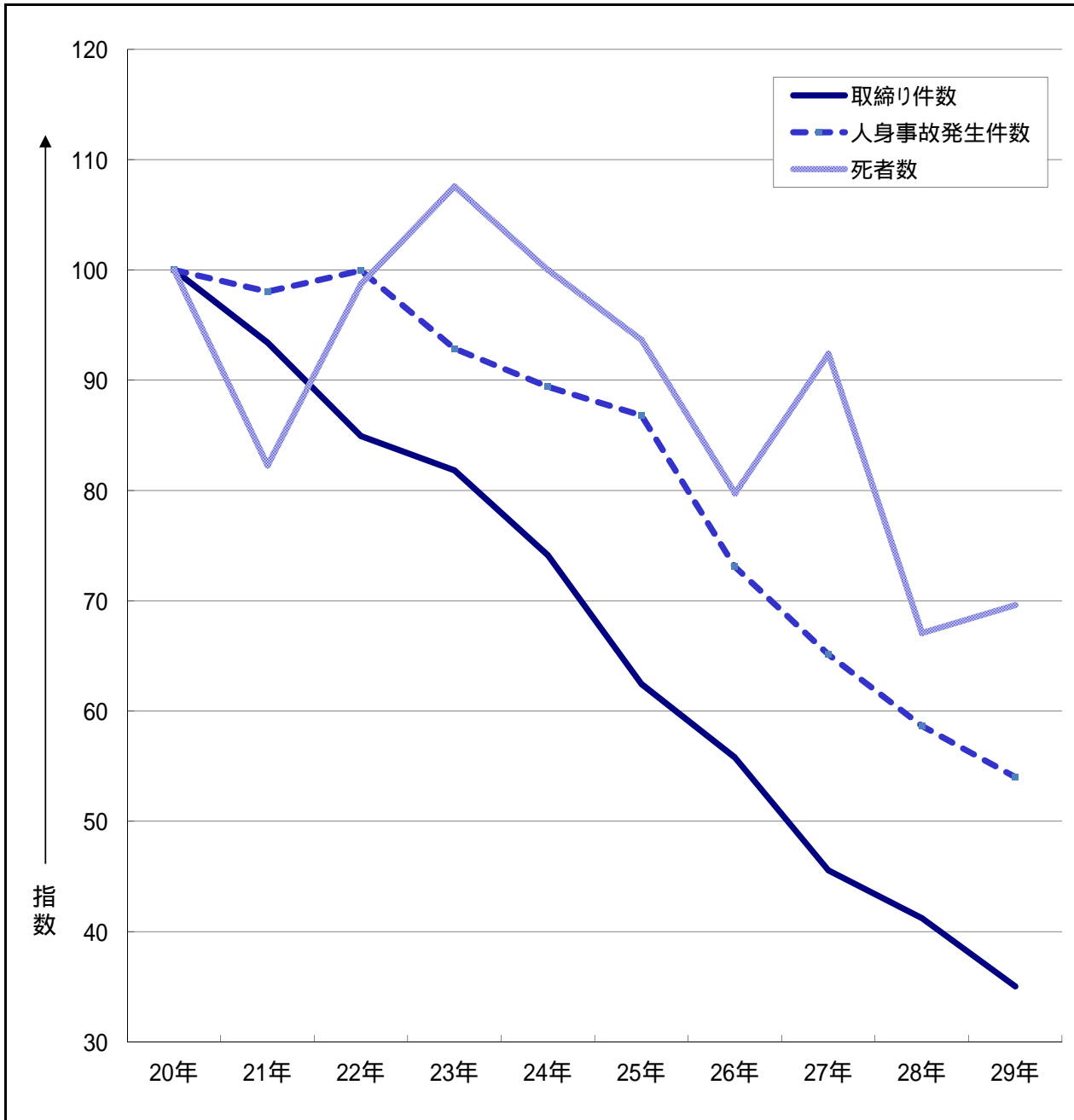

区分 \ 年	20年	21年	22年	23年	24年	25年	26年	27年	28年	29年
取締り件数	126,490	118,163	107,434	103,502	93,760	78,998	70,579	57,629	52,138	44,308
指数	100	93	85	82	74	62	56	46	41	35
人身事故発生件数	9,027	8,849	9,023	8,383	8,071	7,836	6,598	5,879	5,294	4,876
指数	100	98	100	93	89	87	73	65	59	54
死者数	79	65	78	85	79	74	63	73	53	55
指数	100	82	99	108	100	94	80	92	67	70

取締り件数はすべて電算集計

(注) 取締り件数の中には駐車違反標章貼付件数は含まない。

2 路線別検挙状況

路線	区分	検挙数	構成率	
国	1	1,875	4.2	
	8	2,085	4.7	
	21	10	0.0	
	161	1,385	3.1	
	303	56	0.1	
	306	102	0.2	
	307	647	1.5	
	365	110	0.2	
	道	367	23	0.1
		421	537	1.2
		422	181	0.4
		477	934	2.1
	高速	名 神	4,798	10.8
北 陸		1,400	3.2	
京 滋 BP		60	0.1	
新 名 神		1,529	3.5	
主要地方道	4,487	10.1		
一般県道	5,515	12.4		
市町道	18,526	41.8		
有料道路				
その他	48	0.1		
計	44,308	100.0		

3 時間別検挙状況

時間	区分	検挙数	構成率
0 ~ 1		425	1.0
1 ~ 2		286	0.6
2 ~ 3		140	0.3
3 ~ 4		91	0.2
4 ~ 5		149	0.3
5 ~ 6		173	0.4
6 ~ 7		473	1.1
7 ~ 8		1,641	3.7
8 ~ 9		1,811	4.1
9 ~ 10		2,037	4.6
10 ~ 11		5,306	12.0
11 ~ 12		6,160	13.9
12 ~ 13		2,299	5.2
13 ~ 14		2,392	5.4
14 ~ 15		4,711	10.6
15 ~ 16		5,777	13.0
16 ~ 17		4,806	10.8
17 ~ 18		2,722	6.1
18 ~ 19		1,012	2.3
19 ~ 20		325	0.7
20 ~ 21		339	0.8
21 ~ 22		385	0.9
22 ~ 23		427	1.0
23 ~ 24		421	1.0
計		44,308	100.0

4 曜日別検挙状況

曜日	区分	検挙数	構成率
日		5,536	12.5
月		6,065	13.7
火		5,126	11.6
水		5,700	12.9
木		8,067	18.2
金		7,349	16.6
土		6,465	14.6
計		44,308	100.0

5 性別年齢層別検挙状況

年齢層	区分	検挙数	構成率
～15	男	12	*
	女		
16～19	男	832	1.9
	女	239	0.5
20～24	男	2,883	6.5
	女	1,165	2.6
25～29	男	3,122	7.0
	女	1,326	3.0
30～34	男	3,099	7.0
	女	1,338	3.0
35～39	男	3,311	7.5
	女	1,547	3.5
40～44	男	3,705	8.4
	女	1,701	3.8
45～49	男	3,207	7.2
	女	1,467	3.3
50～54	男	2,252	5.1
	女	1,036	2.3
55～59	男	1,819	4.1
	女	847	1.9
60～64	男	1,660	3.7
	女	783	1.8
65～69	男	2,019	4.6
	女	893	2.0
70～	男	3,112	7.0
	女	933	2.1
計		44,308	100.0

6 違反別検挙状況

違反	区分	検挙数	構成率
無免許		180	0.4
酒酔い		1	*
酒気帯び		273	0.6
速度		7,640	17.2
信号無視		2,313	5.2
積載		14	*
通行区分		156	0.4
踏切不停止		511	1.2
歩行者妨害		665	1.5
整備不良		326	0.7
通行禁止		1,973	4.5
一時不停止		6,325	14.3
追越し		87	0.2
携帯電話等		8,532	19.3
割込み		2	*
合図		51	0.1
駐車		1,077	2.4
(標章貼付)		(5,282)	-
通行帯		580	1.3
故障車両		63	0.1
シートベルト		10,297	23.2
その他		3,242	7.3
計		44,308	100.0

7 車両別検挙状況

車種	区分	検挙数	構成率
大型乗用		5	*
中型乗用		15	*
準中型乗用		7	*
普通乗用		19,473	43.9
軽四乗用		13,542	30.6
ミニカー		1	*
大型貨物		275	0.6
中型貨物		423	1.0
準中型貨物		862	1.9
普通貨物		2,303	5.2
軽四貨物		5,019	11.3
大型二輪		131	0.3
普通二輪		76	0.2
軽二輪		151	0.3
二種原		203	0.5
原付		1,819	4.1
大型特殊			
小型特殊		2	*
軽車両			-
その他		1	*
計		44,308	100.0

注 二輪車の車種別排気量

原付	0.050リットル以下
二種原	0.125リットル以下
軽二輪	0.250リットル以下
普通二輪	0.400リットル以下
大型二輪	0.400リットルを超える

(注1) *は、小数点第1位に満たない数値を表す。

2) 駐車違反は、駐車違反標章貼付のうち切符作成分のみ。

(警察官・駐車監視員の駐車違反標章貼付件数5282件は含まない。)

3) 軽車両は、総件数に含まない。

8 暴走族の実態と取締り状況

(1) グループおよび人員

年	区分	グループ数	人 員		人 員
			グループ加入	未 組 織	
29	年	9	34	237	271
28	年	9	39	209	248
	増 減 数		5	28	23
	増 減 率		12.8	13.4	9.3

(2) 年齢層別構成

区分	年齢層	15歳以下	16歳	17歳	18歳	19歳	20歳以上	計
		29	人員	4	16	52	33	53
	構成率	1.5	5.9	19.2	12.2	19.6	41.7	100.0
28	人員	4	21	30	53	44	96	248
	構成率	1.6	8.5	12.1	21.4	17.7	38.7	100.0

(3) 学職別構成

区分	学職	学 生				公 務 員	会 社 員	運 転 手	自 動 車 関 連 工 員	店 員	職 工	農 林 漁 業	暴 力 団 体	そ の 他	無 職	計
		中 学 生	高 校 生	大 学 生	そ の 他											
29	人員	3	13				5		2	5	65			131	47	271
	構成率	1.1	4.8				1.8		0.7	1.8	24.0			48.3	17.3	100.0
28	人員	3	17				9		5	11	69			88	46	248
	構成率	1.2	6.9				3.6		2.0	4.4	27.8			35.5	18.5	100.0

違法行為を取行する旧車會員の数も含む。

(4) 暴走事案の発生状況

区分		年		増減数	増減率
		29年	28年		
い集・暴走回数		36	73	37	50.7
い集・暴走人員		193	323	130	40.2
参加車両	二輪	133	232	99	42.7
	四輪				
	計	133	232	99	42.7

(5) 道路交通法違反等の検挙状況(人員)

違反等 区分		道 路 交 通 法						刑 法 犯 ・ そ の 他					計	
		共同危険行為	無免許	速度	整備不良	信号無視	通行区分	その他	暴力行為	窃盗	覚せい剤	シンナー		その他
29年			11	1	6			25						43
	逮捕人員		4					1						5
28年		2	19		6	9	5	72					5	118
	逮捕人員	14	3										8	25

(6) 車両の押収状況

区分 年		二 輪 車		四 輪 車		計
		強 制	任 意	強 制	任 意	
29年		2	2	2		6
28年		17	9	2		28

第七 運輸免許関係

第7 運輸免許関係

1 運転免許保有者数の年別推移

(警察庁電算調査)

区分	年別	20年	21年	22年	23年	24年	25年	26年	27年	28年	29年
男	人数	508,198	510,356	511,207	512,848	513,927	514,701	515,528	515,099	515,291	514,667
	指数	100	100	101	101	101	101	101	101	101	101
女	人数	414,126	419,630	423,379	427,625	432,054	436,391	439,804	441,947	444,338	446,582
	指数	100	101	102	103	104	105	106	107	107	108
計	人数	922,324	929,986	934,586	940,473	945,981	951,092	955,332	957,046	959,629	961,249
	指数	100	101	101	102	103	103	104	104	104	104
増加数		—	7,662	4,600	5,887	5,508	5,111	4,240	1,714	2,583	1,620
女性比率		44.9	45.1	45.3	45.5	45.7	45.9	46.0	46.2	46.3	46.5

2 運転免許試験関係

(1) 運転免許試験年別推移

区分	年別	20年	21年	22年	23年	24年	25年	26年	27年	28年	29年
受験者数		57,277	55,394	56,799	54,868	55,314	54,348	52,050	51,199	51,137	49,281
合格者数		40,449	39,536	39,605	39,123	39,471	39,901	38,873	38,534	38,608	37,840
合格率		70.6	71.4	69.7	71.3	71.4	73.4	74.7	75.3	75.5	76.8

(注) 仮免許を含む。

(2) 運転免許試験実施状況

種別	区分	受験者数			合格者数			合格率		
		29年	28年	増減数	29年	28年	増減数	29年	28年	比
第二種免許	大型	182	189	7	136	115	21	74.7	60.8	13.9
	中型	13	8	5	11	7	4	84.6	87.5	2.9
	普通	237	266	29	132	141	9	55.7	53.0	2.7
	大特	19	31	12	5	6	1	26.3	19.4	7.0
	牽引	36	49	13	5	7	2	13.9	14.3	0.4
	小計	487	543	56	289	276	13	59.3	50.8	8.5
第一種免許	大型	790	686	104	734	658	76	92.9	95.9	3.0
	中型	1,761	1,836	75	1,734	1,817	83	98.5	99.0	0.5
	準中型	507		507	495		495	97.6		
	普通	20,312	21,239	927	15,064	15,633	569	74.2	73.6	0.6
	大特	1,107	1,091	16	774	639	135	69.9	58.6	11.3
	牽引	396	352	44	268	261	7	67.7	74.1	6.5
	大型二輪	1,046	1,104	58	993	1,007	14	94.9	91.2	3.7
	普通二輪	2,699	3,101	402	2,229	2,526	297	82.6	81.5	1.1
	小型限定	230	217	13	176	170	6	76.5	78.3	1.8
	小特	6	9	3	3	5	2	50.0	55.6	5.6
原付	2,214	2,370	156	1,183	1,368	185	53.4	57.7	4.3	
小計	30,838	31,788	950	23,477	23,914	437	76.1	75.2	0.9	
仮免許		17,956	18,806	850	14,074	14,418	344	78.4	76.7	1.7
合計		49,281	51,137	1,856	37,840	38,608	768	76.8	75.5	1.3

(注1) 普通二輪小型限定は内数で示す。

(注2) 平成29年3月12日に準中型が新設された。

(3) 月別運転免許試験実施状況

種別 月	第二種免許						第一種免許										仮免許			合計	
	大型	中型	普通	大特	牽引	計	大型	中型	準中型	普通	大特	牽引	二輪	小特	原付	計	一般	教習所	計		
	受	合	率	受	合	率	受	合	率	受	合	率	受	合	率	受	合	率	受		合
1	受	16		13	2	1	32	52	144		1,147	109	10	243	1	80	1,786	72	1,486	1,558	3,376
	合	15		9	1	0	25	49	142		794	71	8	215	1	44	1,324	18	1,212	1,230	2,579
	率	93.8		69.2	50.0	0.0	78.1	94.2	98.6		69.2	65.1	80.0	88.5	100.0	55.0	74.1	25.0	81.6	78.9	76.4
2	受	14	1	14	2		31	50	132		2,682	51	31	235	1	154	3,336	79	2,375	2,454	5,821
	合	9	1	3	0		13	45	132		2,130	41	27	207	1	79	2,662	20	1,938	1,958	4,633
	率	64.3	100.0	21.4	0.0		41.9	90.0	100.0		79.4	80.4	87.1	88.1	100.0	51.3	79.8	25.3	81.6	79.8	79.6
3	受	9	2	16	1	1	29	71	177	38	4,151	58	24	365	1	627	5,512	92	2,094	2,186	7,727
	合	5	2	10	0	0	17	69	177	38	3,205	43	15	334	1	412	4,294	21	1,683	1,704	6,015
	率	55.6	100.0	62.5	0.0	0.0	58.6	97.2	100.0	100.0	77.2	74.1	62.5	91.5	100.0	65.7	77.9	22.8	80.4	78.0	77.8
4	受	11	1	20	3	5	40	41	143	40	1,216	55	26	244	1	205	1,971	58	942	1,000	3,011
	合	6	1	13	1	1	22	38	142	40	900	46	15	190	0	102	1,473	13	753	766	2,261
	率	54.5	100.0	65.0	33.3	20.0	55.0	92.7	99.3	100.0	74.0	83.6	57.7	77.9	0.0	49.8	74.7	22.4	79.9	76.6	75.1
5	受	13	1	29	6	1	50	70	145	58	1,180	82	30	328		146	2,039	78	1,189	1,267	3,356
	合	9	1	17	1	0	28	58	142	58	813	54	20	280		57	1,482	20	943	963	2,473
	率	69.2	100.0	58.6	16.7	0.0	56.0	82.9	97.9	100.0	68.9	65.9	66.7	85.4		39.0	72.7	25.6	79.3	76.0	73.7
6	受	22		25	3	7	57	80	150	54	1,088	78	58	345		152	2,005	79	1,114	1,193	3,255
	合	16		15	1	2	34	73	142	54	767	62	37	280		68	1,483	15	920	935	2,452
	率	72.7		60.0	33.3	28.6	59.6	91.3	94.7	100.0	70.5	79.5	63.8	81.2		44.7	74.0	19.0	82.6	78.4	75.3
7	受	21	1	12	1	4	39	91	138	39	1,048	82	47	303		130	1,878	104	1,005	1,109	3,026
	合	13	1	8	0	0	22	85	133	39	696	53	33	271		57	1,367	15	832	847	2,236
	率	61.9	100.0	66.7	0.0	0.0	56.4	93.4	96.4	100.0	66.4	64.6	70.2	89.4		43.8	72.8	14.4	82.8	76.4	73.9
8	受	18	1	18	1	3	41	64	179	65	2,040	58	26	398	1	250	3,081	83	1,507	1,590	4,712
	合	17	0	13	1	0	31	63	177	62	1,495	40	17	343	0	114	2,311	21	1,280	1,301	3,643
	率	94.4	0.0	72.2	100.0	0.0	75.6	98.4	98.9	95.4	73.3	69.0	65.4	86.2	0.0	45.6	75.0	25.3	84.9	81.8	77.3
9	受	11		14		2	27	57	138	50	2,137	111	39	324		126	2,982	83	1,394	1,477	4,486
	合	11		8		0	19	56	136	48	1,707	61	27	290		63	2,388	13	1,163	1,176	3,583
	率	100.0		57.1		0.0	70.4	98.2	98.6	96.0	79.9	55.0	69.2	89.5		50.0	80.1	15.7	83.4	79.6	79.9
10	受	20	3	24		3	50	68	147	45	1,145	138	23	297	1	149	2,013	84	1,098	1,182	3,245
	合	14	2	12		1	29	67	144	45	774	123	13	255	0	81	1,502	25	876	901	2,432
	率	70.0	66.7	50.0		33.3	58.0	98.5	98.0	100.0	67.6	89.1	56.5	85.9	0.0	54.4	74.6	29.8	79.8	76.2	74.9
11	受	14		30		3	47	64	148	57	1,093	136	65	328		84	1,975	74	1,229	1,303	3,325
	合	11		11		0	22	56	147	53	774	82	42	276		51	1,481	15	989	1,004	2,507
	率	78.6		36.7		0.0	46.8	87.5	99.3	93.0	70.8	60.3	64.6	84.1		60.7	75.0	20.3	80.5	77.1	75.4
12	受	13	3	22		6	44	82	120	61	1,385	149	17	335		111	2,260	67	1,570	1,637	3,941
	合	10	3	13		1	27	75	120	58	1,009	98	14	281		55	1,710	13	1,276	1,289	3,026
	率	76.9	100.0	59.1		16.7	61.4	91.5	100.0	95.1	72.9	65.8	82.4	83.9		49.5	75.7	19.4	81.3	78.7	76.8
計	受	182	13	237	19	36	487	790	1,761	507	20,312	1,107	396	3,745	6	2,214	30,838	953	17,003	17,956	49,281
	合	136	11	132	5	5	289	734	1,734	495	15,064	774	268	3,222	3	1,183	23,477	209	13,865	14,074	37,840
	率	74.7	84.6	55.7	26.3	13.9	59.3	92.9	98.5	97.6	74.2	69.9	67.7	86.0	50.0	53.4	76.1	21.9	81.5	78.4	76.8

3 運転免許事務関係

(1) 月別運転免許関係事務取扱状況

区分 月	免 許 証 交 付 数										月 別 対 比	
	新規(併記)		更 新		再 交 付		国 外		計		増 減	
	29年	28年	29年	28年	29年	28年	29年	28年	29年	28年	数	率
1	1,282	1,211	19,755	20,328	553	535	215	206	21,805	22,280	475	2.1
2	2,616	2,553	18,521	18,931	430	465	223	223	21,790	22,172	382	1.7
3	4,212	4,176	19,249	19,157	542	544	273	291	24,276	24,168	108	0.4
4	1,445	1,569	16,618	16,627	442	413	208	232	18,713	18,841	128	0.7
5	1,464	1,632	16,101	16,993	516	507	240	229	18,321	19,361	1,040	5.4
6	1,456	1,393	15,625	16,457	430	424	249	261	17,760	18,535	775	4.2
7	1,328	1,361	16,253	16,878	481	437	327	286	18,389	18,962	573	3.0
8	2,292	2,547	17,724	17,861	538	570	344	353	20,898	21,331	433	2.0
9	2,350	2,386	15,974	16,421	476	461	242	229	19,042	19,497	455	2.3
10	1,477	1,442	17,093	17,042	477	446	207	216	19,254	19,146	108	0.6
11	1,449	1,452	16,997	16,716	489	492	237	200	19,172	18,860	312	1.7
12	1,674	1,711	17,441	17,413	477	518	210	224	19,802	19,866	64	0.3
計	23,045	23,433	207,351	210,824	5,851	5,812	2,975	2,950	239,222	243,019	3,797	1.6
前年 対比	増減数	388		3,473		39		25		3,797		
	率	1.7		1.6		0.7		0.8		1.6		

(2) 国外免許証交付状況

	交 付 者 数			国外免許証で運転できる自動車等の種類					申 請 者 の 国 籍 別 性 別			
	免許課 交付	警察署 交付	計	A	B	C	D	E	日 本 人		外 国 人	
									男	女	男	女
免許課	2,268	171	2,439	782	2,439	158	158	48	1,762	563	78	36
米原分室	536		536	192	536	30	30	8	412	104	11	9
合 計	2,804	171	2,975	974	2,975	188	188	56	2,174	667	89	45

(A = 二輪免許 B = 普通免許 B C D = 大型免許及び中型免許 E = けん引免許)

渡 航 先	アメリカ	カナダ	オーストラリア	ヨーロッパ	アジア	中東	中南米	アフリカ	中近東	計
交付者数	1,410	103	270	481	497	122	36	23	33	2,975

渡航目的別	観光	業務	留学	技術指導	学術研究	競技訓練	家族同伴	永住	その他	計
交付者数	1,598	949	152	37	42	11	135	13	38	2,975

年 齢 別	16歳	17歳	18歳	19歳	20~30歳	31~40歳	41~50歳	51~60歳	61歳以上	計
交付者数			3	10	596	725	822	499	320	2,975

(3) 新規・再交付運転免許証交付状況

警察署	区分	新規（含併記）			再交付			
		即日交付	後日交付		計	即日交付	後日交付	計
			免許課	警察署				
大津	4,143	82		4,225	1,010	62	1,072	
草津	3,244	44		3,288	783	43	826	
守山	1,942	24		1,966	488	6	494	
甲賀	2,444	29		2,473	600	24	624	
近江八幡	1,406	14		1,420	342	8	350	
東近江	2,674	37		2,711	675	11	686	
彦根	2,229	23		2,252	621	1	622	
米原	654	10		664	172		172	
長浜	1,666	14		1,680	370	5	375	
木之本	374	9		383	104		104	
高島	776	99		875	195	6	201	
大津北	1,090	18		1,108	318	7	325	
計	22,642	403		23,045	5,678	173	5,851	
構成率	98.3	1.7		100.0	97.0	3.0	100.0	

(注1) 即日交付は、運転免許課（米原分室を含む。）で交付したものである。

2) 再交付の後日交付はすべて警察署で交付したものである。

(4) 住所地管轄警察署等別更新運転免許証交付実施状況

(県下全体)

区分 警察署等	即日交付							後日交付							
	申請者数	優良講習	一般講習	違反者講習	初回講習	高齢者講習	特定任意講習	申請者数	優良講習		一般講習	違反者講習	初回講習	高齢者講習	特定任意講習
									県内	経由					
大津	26,401	13,382	4,147	4,373	2,426	2,073		11,083	6,925	16	1,055	9	1	3,076	1
草津	22,697	12,561	3,177	3,165	2,040	1,754		6,344	4,086	9	600	7	3	1,636	3
守山	16,683	9,666	2,331	1,869	1,128	1,689		2,479	1,396	6	139	1		937	
甲賀	13,874	7,239	2,128	2,260	1,467	780		8,477	4,712	10	936	6	3	2,809	1
近江八幡	8,722	4,567	1,380	1,431	899	445		5,318	2,926	11	566	1	1	1,813	
東近江	14,715	7,496	2,376	2,596	1,513	733	1	8,770	4,669	2	1,034	3	3	3,059	
高島	3,740	1,879	556	748	428	129		3,811	1,971	2	403	5	1	1,429	
大津北	7,595	3,896	1,279	1,245	667	508		3,022	1,547	2	285	4	4	1,180	
小計	114,427	60,686	17,374	17,687	10,568	8,111	1	49,304	28,232	58	5,018	36	16	15,939	5
率(%)	75.7	- - -	- - -	- - -	- - -	- - -	- - -	87.7	- - -	- - -	- - -	- - -	- - -	- - -	- - -
彦根	17,535	9,554	2,408	2,173	1,341	2,059		2,426	1,201	2	225	21	1	976	
米原	5,994	3,087	856	572	408	1,071		46	18		1	1		26	
長浜	10,921	5,918	1,690	1,305	937	1,071		2,959	1,434	4	241	6	4	1,270	
木之本	2,233	1,147	389	331	240	126		1,506	727		144	2	3	630	
小計	36,683	19,706	5,343	4,381	2,926	4,327		6,937	3,380	6	611	30	8	2,902	
率(%)	24.3	- - -	- - -	- - -	- - -	- - -	- - -	12.3	- - -	- - -	- - -	- - -	- - -	- - -	- - -
合計	151,110	80,392	22,717	22,068	13,494	12,438	1	56,241	31,612	64	5,629	66	24	18,841	5
率(%)	100.0	- - -	- - -	- - -	- - -	- - -	- - -	100.0	- - -	- - -	- - -	- - -	- - -	- - -	- - -

(注1) 即日交付は、運転免許課(米原分室を含む。)で交付したもの、後日交付は警察署及び県外で申請のあった者を集計している。

2) 県外での経由更新申請者は、後日交付経由欄に計上している。

(5) 日曜日における運転免許証更新事務取扱状況

区分 警察署	即 日 交 付							
	更新申請者数	優良講習	一般講習	違反者講習	初回講習	高齢者講習	特定任意講習	署別割合 (%)
大 津	8,124	4,549	1,330	1,286	761	198		20.9%
草 津	7,195	4,343	1,040	1,005	658	149		18.5%
守 山	4,601	2,881	719	601	296	104		11.8%
甲 賀	5,003	2,885	791	744	486	97		12.9%
近 江 八 幡	2,896	1,626	478	451	286	55		7.5%
東 近 江	4,758	2,654	805	778	457	64		12.2%
高 島	1,360	770	219	210	140	21		3.5%
大 津 北	2,098	1,199	341	327	188	43		5.4%
センター内計	36,035	20,907	5,723	5,402	3,272	731	0	92.8%
彦 根	1,805	961	279	325	224	16		4.6%
米 原	237	119	37	44	36	1		0.6%
長 浜	599	299	109	102	86	3		1.5%
木 之 本	173	82	24	25	41	1		0.4%
分室エリア	2,814	1,461	449	496	387	21	0	7.2%
合 計	38,849	22,368	6,172	5,898	3,659	752	0	100.0%

参 考 稼働日数 51 日
 最多申請者数 1,125 人 (1月8日)

4 行政処分関係

行政処分執行状況

処分内容 処分事由		取消	停止				処分 猶予	合計	前年対比			
			長期	中期	短期	計			件数	増減数	増減率	
交通事故	死亡	24	8			8		32	37	5	13.5	
	傷害	53	22	125	261	408		461	480	19	4.0	
	物損	6	1	1	14	16		22	15	7	46.7	
	計	83	31	126	275	432		515	532	17	3.2	
法令違反	酒酔い	1						1		1		
	麻薬	1						1	1			
	共同危険行為	6						6	2	4	200.0	
	無免許	19						19	15	4	26.7	
	(停止中)	(6)						(6)	(9)	3	33.3	
	酒気帯び	184	38			38		222	165	57	34.5	
	無車検		3	4	39	46	1	47	40	7	17.5	
	無保険			1	10	11		11	9	2	22.2	
	速度超過	1 2点	7	100	3		103		110	146	36	24.7
		6点		15	23	804	842	2	844	1,013	169	16.7
		3点以下	2	14	26	83	123		125	197	72	36.5
	信号無視		8	13	28	49		49	57	8	14.0	
	通行禁止	1	5	6	31	42		43	31	12	38.7	
	通行区分	1	1			1		2	3	1	33.3	
	一時不停止		3	4	28	35		35	61	26	42.6	
乗車・積載								3	3	100.0		
その他	7	19	26	41	86		93	100	7	7.0		
計	229	206	106	1,064	1,376	3	1,608	1,843	235	12.8		
その他	<small>そそのか</small> し等	17	4		8	12		29	26	3	11.5	
	病気等	102	52	2		54		156	138	18	13.0	
合計		431	293	234	1,347	1,874	3	2,308	2,539	231	9.1	
前年対比	件数	344	322	255	1,617	2,194	1	2,539				
	増減数	87	29	21	270	320	2	231				
	増減率	25.3	9.0	8.2	16.7	14.6	200.0	9.1				

(注) () は、無免許の内数である。

5 講習関係

(1) 更新時講習実施状況

区分 会場別	優良運転者		一般運転者		違反運転者		初回更新者		合計	
	回数	受講者	回数	受講者	回数	受講者	回数	受講者	回数	受講者
大津	300	6,942	101	1,060					401	8,002
草津	197	4,064	99	598					296	4,662
守山	97	1,407	47	135					144	1,542
甲賀	188	4,681	99	934					287	5,615
近江八幡	139	2,902	89	573					228	3,475
東近江	201	4,492	135	968					336	5,460
日野	30	242	14	50					44	292
彦根	97	1,143	48	152					145	1,295
長浜	96	1,455	47	244					143	1,699
木之本	51	715	48	145					99	860
高島	132	1,951	99	405					231	2,356
大津北	96	1,516	46	278					142	1,794
各署計	1,624	31,510	872	5,542					2,496	37,052
免許課	1,370	60,486	594	17,339	594	17,693	594	10,756	3,152	106,274
		218		662		416		295		1,591
米原分室	395	20,077	389	5,411	389	4,425	388	2,762	1,561	32,675
		25		87		51		36		199
計	3,389	112,073	1,855	28,292	983	22,118	982	13,518	7,209	176,001
		243		749		467		331		1,790

受講者数の下段は特定失効者(外数)を示す。

(2) 処分者講習実施状況

処分 年	平成29年	平成28年	前年対比		
			増減数	増減率	
短期	処分者	1,347	1,617	270	16.7
	受講者	1,213	1,486	273	18.4
	受講率	90.1	91.9		
中期	処分者	232	255	23	9.0
	受講者	181	194	13	6.7
	受講率	78.0	76.1		
長期	処分者	241	279	38	13.6
	受講者	169	185	16	8.6
	受講率	70.1	66.3		
合計	処分者	1,820	2,151	331	15.4
	受講者	1,563	1,865	302	16.2
	受講率	85.9	86.7		

(3) 違反者講習(コース別)受講者数

講習別	区分	回数	受講者		
			男	女	計
社会参加活動を含む講習		49	221	50	271
社会参加活動を含まない講習(実車講習)		97	211	59	270
計		146	432	109	541

(4) 運転適性検査実施状況

検査別	対象別	停止	特認講習	取消	違反者講習	計
		処分者	受講者	処分者	受講者	
検査人員		1,563		195	541	2,299
検査内容	ペーパーテスト	1,563			541	2,104
	四輪シミュレーター	1,495		182		1,677
	二輪シミュレーター	1		13		14
	C R T 運転適性検査					
計		3,059		195	541	3,795

6 都道府県別免許保有者数・保有率

都道府県	免許保有者数		人口	免許保有率	順位	
	男	女				
北海道	3,372,541	1,856,133	1,516,408	5,320,082	63.39	41
青森県	847,338	460,126	387,212	1,278,490	66.28	35
岩手県	837,039	457,120	379,919	1,254,847	66.70	32
宮城県	1,545,353	846,854	698,499	2,323,325	66.51	33
秋田県	676,391	366,286	310,105	995,649	67.93	24
山形県	767,587	409,520	358,067	1,101,699	69.67	13
福島県	1,303,412	712,760	590,652	1,882,300	69.25	16
東京都	7,922,005	4,573,531	3,348,474	13,723,799	57.72	47
茨城県	2,057,610	1,120,712	936,898	2,892,201	71.14	5
栃木県	1,399,620	756,453	643,167	1,956,910	71.52	4
群馬県	1,414,596	750,831	663,765	1,959,831	72.18	1
埼玉県	4,687,184	2,650,560	2,036,624	7,309,629	64.12	40
千葉県	4,020,587	2,263,952	1,756,635	6,245,613	64.37	39
神奈川県	5,622,130	3,224,477	2,397,653	9,158,670	61.39	44
新潟県	1,567,710	848,326	719,384	2,266,519	69.17	17
山梨県	593,011	317,808	275,203	823,333	72.03	2
長野県	1,486,221	788,707	697,514	2,075,807	71.60	3
静岡県	2,559,575	1,390,694	1,168,881	3,675,356	69.64	15
富山県	748,263	396,040	352,223	1,055,976	70.86	7
石川県	780,942	416,217	364,725	1,147,465	68.06	20
福井県	542,765	287,992	254,773	778,595	69.71	12
岐阜県	1,417,211	754,995	662,216	2,008,298	70.57	8
愛知県	5,103,826	2,799,312	2,304,514	7,524,759	67.83	25
三重県	1,263,183	673,209	589,974	1,799,620	70.19	10
滋賀県	961,249	514,667	446,582	1,412,528	68.05	21
京都府	1,583,374	872,698	710,676	2,599,167	60.92	45
大阪府	5,108,200	2,908,784	2,199,416	8,823,286	57.89	46
兵庫県	3,470,877	1,890,292	1,580,585	5,503,111	63.07	43
奈良県	894,885	476,091	418,794	1,347,564	66.41	34
和歌山県	669,750	347,730	322,020	944,889	70.88	6
鳥取県	381,715	202,319	179,396	565,124	67.55	27
島根県	460,559	246,888	213,671	684,868	67.25	30
岡山県	1,297,660	686,674	610,986	1,907,140	68.04	22
広島県	1,865,935	1,012,231	853,704	2,828,733	65.96	36
山口県	922,959	489,839	433,120	1,382,901	66.74	31
徳島県	523,736	273,691	250,045	743,323	70.46	9
香川県	678,636	356,863	321,773	967,445	70.15	11
愛媛県	927,691	486,820	440,871	1,364,071	68.01	23
高知県	483,415	254,190	229,225	713,688	67.73	26
福岡県	3,290,956	1,751,291	1,539,665	5,106,669	64.44	38
佐賀県	564,297	290,243	274,054	823,773	68.50	18
長崎県	857,529	460,696	396,833	1,354,038	63.33	42
熊本県	1,191,469	622,435	569,034	1,765,315	67.49	28
大分県	774,994	410,321	364,673	1,152,257	67.26	29
宮崎県	758,369	388,642	369,727	1,088,780	69.65	14
鹿児島県	1,112,425	574,492	537,933	1,625,651	68.43	19
沖縄県	938,415	493,259	445,156	1,443,116	65.03	37
計	82,255,195	45,133,771	37,121,424	126,706,210	64.92	

(注1) 免許人口は、平成29年12月末現在警察庁電算集計による。

2) 人口は、総務省統計局 推計人口参考表(平成29年10月1日現在)による。

7 市町別・年齢層別免許保有者数

市町	年齢層											計
	16歳 ～ 19歳	20歳 ～ 24歳	25歳 ～ 29歳	30歳 ～ 34歳	35歳 ～ 39歳	40歳 ～ 44歳	45歳 ～ 49歳	50歳 ～ 54歳	55歳 ～ 59歳	60歳 ～ 64歳	65歳 以上	
大津市	2,239	12,975	14,636	17,215	20,161	24,753	25,540	21,296	19,179	17,692	48,278	223,964
彦根市	927	5,011	5,438	6,339	6,947	8,296	8,151	6,708	6,463	5,957	16,210	76,447
長浜市	1,266	5,332	5,460	6,282	6,887	8,344	8,035	6,941	6,721	6,591	19,979	81,838
近江八幡市	678	3,267	3,838	4,727	5,249	5,826	5,634	4,607	4,413	4,497	13,134	55,870
草津市	902	6,011	6,306	7,738	9,504	10,874	10,379	8,059	6,227	5,756	16,739	88,495
守山市	630	3,249	3,766	4,945	5,729	7,040	6,380	4,771	4,073	3,744	10,485	54,812
栗東市	499	2,796	3,643	4,530	5,055	6,236	5,759	4,047	3,067	2,674	7,708	46,014
甲賀市	894	4,124	4,389	4,763	5,299	6,382	6,076	5,411	5,565	5,545	15,829	64,277
野洲市	376	2,021	2,395	2,823	3,251	4,035	3,719	2,943	2,606	2,629	8,036	34,834
湖南市	536	2,457	2,857	3,343	3,543	3,944	3,902	3,171	3,146	3,253	8,372	38,524
高島市	444	2,098	2,094	2,340	2,450	2,836	3,032	2,910	3,106	3,222	9,780	34,312
東近江市	1,256	5,218	5,666	6,366	7,154	8,112	7,775	6,855	6,445	6,484	18,567	79,898
米原市	409	1,848	1,823	2,144	2,236	2,590	2,559	2,377	2,519	2,335	6,898	27,738
市計	11,056	56,407	62,311	73,555	83,465	99,268	96,941	80,096	73,530	70,379	200,015	907,023
日野町	224	914	1,046	1,244	1,274	1,419	1,279	1,239	1,375	1,358	4,179	15,551
竜王町	122	732	597	659	717	767	710	743	772	842	2,155	8,816
愛荘町	259	991	1,145	1,397	1,468	1,674	1,451	1,092	1,064	1,036	3,039	14,616
豊郷町	73	300	312	410	486	528	473	351	400	437	1,111	4,881
甲良町	99	335	288	334	363	464	454	396	445	461	1,430	5,069
多賀町	79	300	322	385	432	432	431	414	418	507	1,573	5,293
町計	856	3,572	3,710	4,429	4,740	5,284	4,798	4,235	4,474	4,641	13,487	54,226
県計	11,912	59,979	66,021	77,984	88,205	104,552	101,739	84,331	78,004	75,020	213,502	961,249

(注)平成29年12月末現在の本県電算集計による。

8 申請取消件数・運転経歴証明書交付件数

(1) 申請による運転免許の取消件数(自主返納者)の年別推移

年別	65 歳 以 上			小 計	その他 年 齢	合 計
	65～69歳	70～74歳	75歳以上			
平成25年	110	322	1,151	1,583	55	1,638
平成26年	219	660	1,161	2,040	92	2,132
平成27年	372	998	1,491	2,861	147	3,008
平成28年	490	956	1,897	3,343	193	3,536
平成29年	463	880	2,991	4,334	209	4,543

(注) 1 年齢は、取消申請日時時点の年齢で計上している。

(2) 運転経歴証明書交付件数の年別推移

年別	65 歳 以 上			小 計	その他 年 齢	合 計
	65～69歳	70～74歳	75歳以上			
平成25年	97	282	1,003	1,382	47	1,429
平成26年	201	586	1,011	1,798	71	1,869
平成27年	341	895	1,258	2,494	109	2,603
平成28年	440	857	1,645	2,942	165	3,107
平成29年	425	815	2,688	3,928	187	4,115

(注) 1 再交付は除く。
2 年齢は、申請日時時点の年齢で計上している。

9 自動車教習所一覧表

(平成29年12月31日現在)

名 称	所 在 地	指定年月日	教 習 免 種	電話番号
陸上自衛隊中部方面混成団 大津自動車教習所	〒520-0106 大津市唐崎二丁目15番1号	36.3.10	大型・牽引	077 523-0034
彦根自動車学校	〒522-0037 彦根市岡町180	36.3.30	中型・普通・準中型・大自二・普自二	0749 22-4654
長浜自動車学校	〒526-0828 長浜市加田町950	38.5.23	大・普・大型・中型・準中型・普通 ・大特・牽引・大自二・普自二	0749 62-1122
月の輪自動車教習所	〒520-2152 大津市月輪一丁目6-1	38.5.27	大・普・大型・中型・準中型・普通 ・大特・牽引・大自二・普自二	077 545-2222
石部自動車教習所	〒520-3114 湖南市石部口四丁目1番1号	38.9.26	中型・準中型・普通	0748 77-2855
真野自動車教習所	〒520-0232 大津市真野五丁目20番52号	39.7.18	普・中型・準中型・普通・大自二 ・普自二	077 573-0580
近江八幡自動車教習所	〒523-0896 近江八幡市鷹飼町北一丁目12-7	39.8.25	普・普通・大自二・普自二	0748 33-3639
アヤ八自動車教習所	〒520-3024 栗東市小柿八丁目1-9	40.7.29	大型・中型・準中型・普通・大特・牽引 ・大自二・普自二	077 552-3081
大津自動車教習所	〒520-0015 大津市神宮町1-2	40.12.23	普通	077 524-7749
膳所自動車教習所	〒520-2134 大津市瀬田六丁目5-7	45.6.26 H5.7.20(旅客)	大・中・普・大型・中型・準中型 ・普通・大特・牽引・大自二・普自二 旅客(大型・中型・普通)	077 543-3335
北近江自動車学校	〒529-0205 長浜市高月町大字唐川1088	46.4.15	普・大型・中型・準中型・普通・大特 ・大自二・普自二	0749 85-3188
近江八幡安全教育センター	〒523-0816 近江八幡市西庄町258	52.12.17 55.3.21(旅客)	大・中・普・大型・中型・準中型 ・普通・大特・牽引・大自二・普自二 旅客(大型・中型・普通)	0748 37-2131
八日市自動車教習所	〒527-0046 東近江市妙法寺町1101-29	53.2.23	中型・準中型・普通・大特・大特(農) ・大自二・普自二	0748 25-1818
湖西自動車教習所	〒520-1533 高島市新旭町安井川1379-1	53.11.14	中型・普通・大特・大自二・普自二	0740 25-4728
アヤ八水口自動車教習所	〒528-0005 甲賀市水口町水口1593-1	55.12.25	中型・準中型・普通・大特・大自二 ・普自二	0748 62-7121
野洲自動車教習所	〒520-2342 野洲市野洲1436	59.3.15	普通	077 587-0111
甲賀自動車教習所	〒528-0038 甲賀市水口町新町二丁目2-50	63.4.22	普通	0748 62-6121
クレフィール湖東自動車教習所	〒527-0102 東近江市平柳町22番地3	28.10.20	大型・牽引	0749 45-3794
一般社団法人 滋賀県指定自動車教習所協会	〒524-0104 守山市木浜町2294	40.4.12 (認可)		077 585-1009

第 8 交 通 管 制 關 係

1 交通規制センターエリア区域図

(平成30年3月末現在)

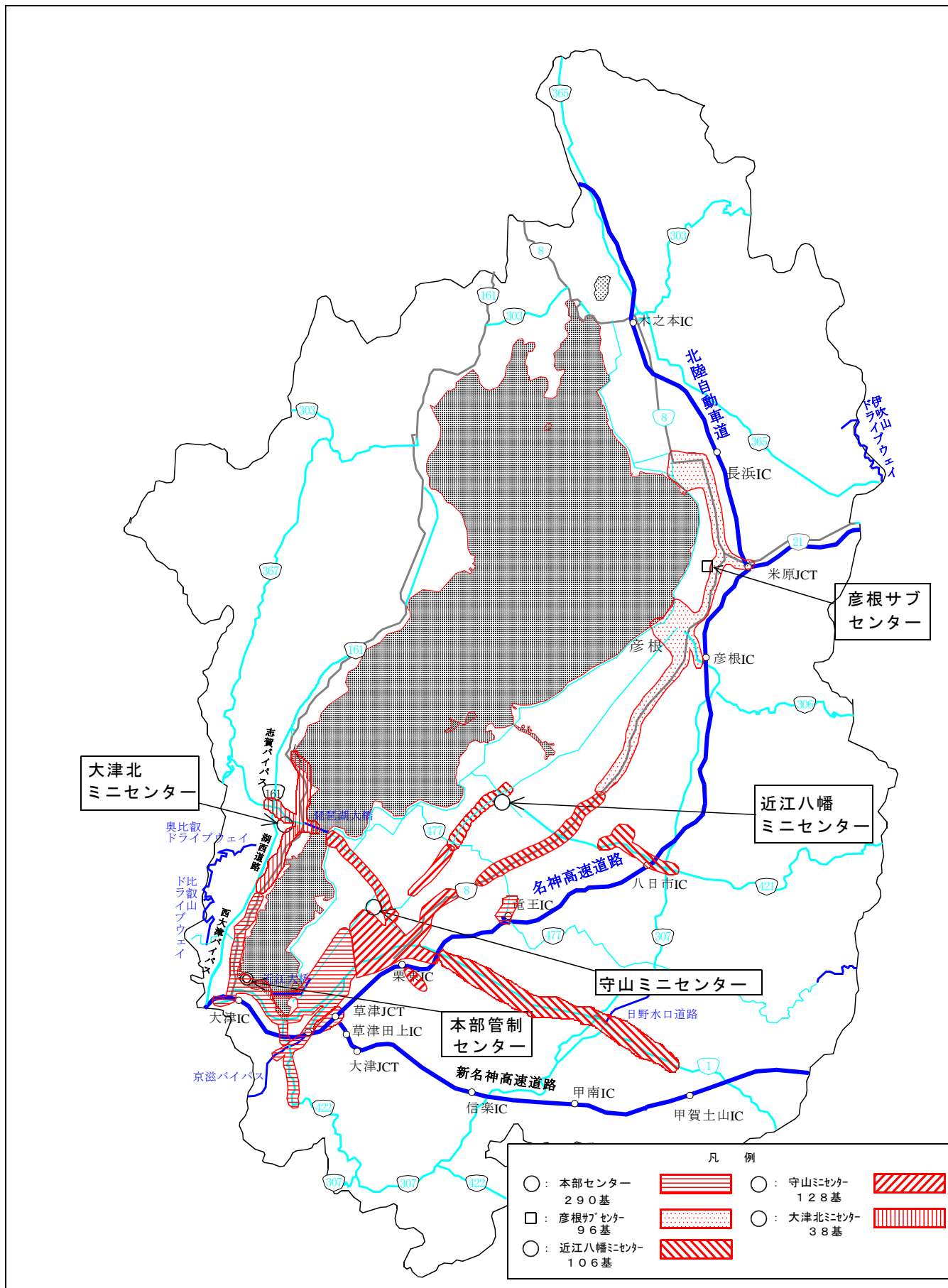

2 交通管制機器整備状況

平成29年度は、東近江署管内のエリアで信号機一機を単独化しました。また、長
 浜管内のエリアで情報板（マルチパターン）を整備しました。

(1) 本署本部センター機器整備数

機器名称		29年度整備数	29年度末整備累計
中央装置	信号制御ブロック		1式
	交通情報ブロック		1式
	システム管理ブロック		1式
	情報交換ブロック		1式
	簡易交通情報提供用中央装置		1式
対向車接近表示装置用中央装置		1式	
端末装置	集中制御用信号機		253基
	連動制御用信号機		36基
	マルチパターン式情報板	1	13基
	セミフリーパターン式情報板		6基
	旅行時間計測装置		5基
	テレビカメラ		18基
	違法駐車抑止器		3基
	車両感知器		788基
	光ビコーン		226基
	対向車接近表示装置		5基
中央線変移	中央装置		1式
	端末制御用信号機		10基
	発光式道路標識制御機		12基
	可変標識用単位制御機		7基
中央線変移路線長		3 km	
エリア内路線長		116.9 km	
エリア内面積		39 km ²	

(2) 彦根サブセンター機器整備数

機器名称		29年度整備数	29年度末整備累計
端末装置	集中制御用信号機		86基
	連動制御用信号機		10基
	車両感知器		268基
	光ビコーン		118基
対向車接近表示装置		2基	
エリア内路線長		63.1 km	
エリア内面積		21 km ²	

(3) 近江八幡ミニセンター機器整備数

機器名称		29年度整備数	29年度末整備累計
端末装置	集中制御用信号機	- 1	90基
	連動制御用信号機		15基
	車両感知器		270基
	光ビコーン		77基
エリア内路線長		48.3 km	
エリア内面積		16.1 km ²	

(4) 守山ミニセンター機器整備数

機器名称		29年度整備数	29年度末整備累計
端末装置	集中制御用信号機		104基
	連動制御用信号機		24基
	車両感知器		272基
	光ビコーン		33基
エリア内路線長		42.5 km	
エリア内面積		13.6 km ²	

(5) 大津北ミニセンター機器整備数

機器名称		29年度整備数	29年度末整備累計
端末装置	集中制御用信号機		29基
	連動制御用信号機		9基
	車両感知器		96基
	光ビコーン		26基
エリア内路線長		20.6 km	
エリア内面積		7.3 km ²	

(6) その他の機器整備数

機器名称		29年度整備数	29年度末整備累計
高速走行抑止システム			5基

3 路線別主要地点交通量経年推移(日平均断面交通量)

(1) 国道1号

地点	年	平成24年	平成25年	平成26年	平成27年	平成28年	平成29年
横木二丁目		66,808 (100.0)	65,810 (98.5)	65,639 (98.3)	64,129 (96.0)	64,022 (95.8)	61,844 (92.6)
逢坂一丁目		38,189 (100.0)	37,212 (97.4)	37,588 (98.4)	37,688 (98.7)	37,033 (97.0)	35,998 (94.3)
大江三丁目		29,807 (100.0)	29,158 (97.8)	25,731 (86.3)	24,700 (82.9)	25,521 (85.6)	25,356 (85.1)
大路三丁目		57,181 (100.0)	62,941 (110.1)	62,696 (109.6)	49,333 (86.3)	50,019 (87.5)	47,670 (83.4)
栗東市大橋		23,059 (100.0)	22,846 (99.1)	22,384 (97.1)	22,506 (97.6)	23,093 (100.1)	22,308 (96.7)

(2) 国道8号

地点	年	平成24年	平成25年	平成26年	平成27年	平成28年	平成29年
栗東市宅屋		28,238 (100.0)	28,487 (100.9)	27,234 (96.4)	27,847 (98.6)	27,513 (97.4)	27,112 (96.0)
野洲市小篠原		21,351 (100.0)	21,243 (99.5)	21,053 (98.6)	20,994 (98.3)	20,962 (98.2)	21,153 (99.1)
近江八幡市友定町		19,903 (100.0)	19,783 (99.4)	19,237 (96.7)	18,939 (95.2)	18,872 (94.8)	18,570 (93.3)
彦根市外町		23,503 (100.0)	23,283 (99.1)	23,045 (98.1)	20,203 (86.0)	20,856 (88.7)	20,600 (87.6)
長浜市森町		18,576 (100.0)	18,405 (99.1)	17,525 (94.3)	17,719 (95.4)	18,049 (97.2)	17,629 (94.9)

(3) 国道161号

地点	年	平成24年	平成25年	平成26年	平成27年	平成28年	平成29年
尾花川		29,543 (100.0)	29,291 (99.1)	29,325 (99.3)	29,373 (99.4)	34,596 (117.1)	34,678 (117.4)

(4) 県道

地点	年	平成24年	平成25年	平成26年	平成27年	平成28年	平成29年
由美浜		(-)	41,305 (100.0)	47,013 (113.8)	47,120 (114.1)	44,213 (107.0)	43,937 (106.4)
近江大橋		31,998 (100.0)	31,652 (98.9)	45,561 (142.4)	43,612 (136.3)	44,455 (138.9)	45,128 (141.0)
瀬田唐橋		20,141 (100.0)	20,203 (100.3)	18,751 (93.1)	18,653 (92.6)	18,543 (92.1)	18,259 (90.7)
守山市播磨田町		21,442 (100.0)	18,225 (85.0)	19,158 (89.3)	20,525 (95.7)	19,712 (91.9)	19,721 (92.0)
びわこ大橋		19,807 (100.0)	19,024 (96.0)	19,055 (96.2)	18,842 (95.1)	18,819 (95.0)	18,693 (94.4)

(注1) は、機器障害等によるデータ一部欠損

2) ()内は、平成24年を100とした指数。(由美浜のみ平成25年を基準)

3) 平成29年4月1日に国道161号の一部が県道に移管した。

平成29年

4 主要地点別日平均交通量

路 線	国 道 1 号						国 道 8 号				国道161号		県道高島大津線	
	横木二丁目		大江三丁目		ハイパス一里山		栗東市宅屋		友定町		尾花川		びわこ大橋	
月	草津行	京都行	草津行	京都行	草津行	京都行	彦根行	大津行	彦根行	大津行	堅田行	浜大津行	今津行	浜大津行
1 月	26,831	30,393	11,059	12,884	13,068	12,616	12,204	13,125	8,413	8,494	15,513	16,840	8,735	8,594
前年比	3.9	2.4	3.5	2.8	3.6	7.6	4.1	3.6	5.3	5.5	1.9	2.2	0.2	4.8
2 月	28,751	32,269	11,600	13,534	13,766	13,440	12,787	13,874	9,113	8,943	16,198	17,440	9,055	9,013
前年比	2.0	0.1	1.9	1.8	1.6	6.3	3.4	3.3	3.2	3.6	0.9	1.0	2.8	2.5
3 月	30,704	33,520	11,955	13,920	14,400	14,090	13,333	14,447	9,431	9,382	16,823	18,260	9,387	9,322
前年比	1.1	1.1	1.3	1.3	1.6	6.1	1.5	1.5	0.7	1.5	0.1	2.4	1.8	2.5
4 月	30,879	32,929	11,724	13,570	13,737	13,530	13,185	14,139	9,355	9,265	16,775	17,988	9,370	9,369
前年比	0.3	0.2	0.9	1.9	3.5	6.7	1.3	1.7	1.0	1.8	0.9	0.8	0.9	2.1
5 月	31,942	33,494	11,928	13,573	14,265	14,042	12,949	13,984	9,520	9,274	16,971	18,285	9,407	9,579
前年比	2.0	1.2	1.5	0.2	1.9	11.9	2.0	1.0	0.9	1.0	0.1	2.0	0.5	0.7
6 月	31,805	32,600	11,844	13,687	13,860	13,758	13,215	14,197	9,443	9,371	17,116	18,336	9,503	9,524
前年比	1.2	4.0	1.2	1.4	2.5	8.3	0.6	0.6	0.8	1.5	0.3	1.0	1.0	1.6
7 月	33,455	33,333	11,969	13,867	13,260	13,764	13,337	14,493	9,596	9,423	17,368	18,631	9,640	9,673
前年比	0.4	2.5	0.8	0.4	2.9	10.2	0.6	0.4	0.0	1.5	0.3	0.8	0.2	0.5
8 月	34,235	34,772	11,809	13,683	13,188	13,418	13,331	14,536	9,615	9,423	16,943	18,580	9,633	9,939
前年比	0.3	0.5	0.4	0.5	4.1	6.5	0.1	0.2	0.5	1.7	0.4	1.4	1.7	0.6
9 月	32,186	33,991	11,819	13,725	12,791	12,365	13,226	14,247	9,529	9,310	16,774	18,179	9,364	9,342
前年比	1.8	1.9	1.0	0.1	4.6	2.4	0.2	1.0	0.7	2.1	0.5	1.0	1.8	1.4
10 月	26,959	28,873	11,733	13,392	13,945	13,358	12,899	13,866	9,358	9,202	16,437	17,906	9,290	9,190
前年比	13.0	13.3	0.4	1.7	3.5	20.7	3.1	3.9	3.0	3.0	2.8	1.2	1.4	3.6
11 月	24,387	25,852	11,893	13,664	14,065	13,524	13,198	14,155	9,611	9,427	16,779	18,193	9,300	9,654
前年比	17.9	21.7	1.5	0.1	2.5	22.6	0.0	1.0	0.7	1.0	0.6	3.0	0.2	0.0
12 月	27,729	30,236	11,765	13,671	14,106	13,497	12,867	13,754	9,291	9,052	16,243	17,550	9,161	9,279
前年比	1.2	7.0	1.8	0.3	3.4	24.5	0.1	1.3	0.8	1.8	1.3	1.3	2.1	0.5
平成29年平均	29,989	31,855	11,758	13,598	13,704	13,450	13,044	14,068	9,356	9,214	16,662	18,016	9,320	9,373
平成28年平均	30,902	33,120	11,781	13,740	13,855	12,140	13,216	14,297	9,455	9,417	16,773	17,823	9,318	9,501
増減比(%)	3.0	3.8	0.2	1.0	1.1	10.8	1.3	1.6	1.0	2.2	0.7	1.1	0.0	1.3

(注) 月累計交通量を日平均交通量に換算

主要地点別日平均交通量

平成29年

路線	県道大津草津線				県道守山栗東線		国道8号		長浜近江・中山東上坂線			
地点	におの浜二丁目		近江大橋		八代		外町		八幡中山町			
月	方向	浜大津行	草津行	浜大津行	草津行	堅田行	栗東行	米原行	大津行	南行	西行	東行
1月		21,681	22,697	19,816	22,294	8,828	9,516	9,242	8,993	3,449	6,203	6,396
前年比		4.9	1.9	18.6	0.8	0.9	2.4	5.7	7.0	0.3	6.7	3.2
2月		21,445	22,707	20,863	23,757	9,518	9,860	9,781	10,431	3,672	6,860	6,878
前年比		0.9	0.9	5.8	2.8	1.2	1.4	4.1	3.2	0.3	4.2	2.0
3月		21,425	22,846	22,299	24,555	9,874	10,185	10,433	10,889	3,802	7,386	7,323
前年比		2.5	2.4	42.3	0.8	1.4	1.0	2.6	2.2	0.2	0.7	0.2
4月		21,147	22,442	21,380	23,771	9,695	10,080	10,130	10,721	3,770	7,003	7,270
前年比		0.2	2.0	2.8	4.0	2.7	0.9	3.4	2.6	0.4	0.6	1.0
5月		21,327	22,645	22,716	23,894	9,645	10,180	10,371	10,640	3,700	6,856	7,214
前年比		0.2	0.9	5.6	2.8	3.3	0.9	1.6	0.3	1.3	1.6	1.3
6月		21,420	22,759	22,485	23,825	9,767	10,103	10,290	10,687	3,828	6,659	6,926
前年比		1.8	2.1	0.6	4.4	2.1	1.7	2.6	0.0	0.6	6.1	6.1
7月		21,465	22,811	22,679	24,383	9,859	10,349	10,403	10,848	3,878	6,698	6,844
前年比		1.8	2.8	0.4	2.8	0.0	1.5	3.3	1.6	0.5	7.9	7.7
8月		21,251	22,935	22,561	23,934	9,848	10,369	10,385	10,854	3,778	7,272	7,332
前年比		1.2	1.1	2.7	15.5	1.2	1.4	3.5	3.0	0.3	2.4	2.4
9月		21,372	22,585	21,961	23,894	9,723	10,105	10,260	10,692	3,763	6,930	7,161
前年比		0.1	0.5	3.4	17.8	1.5	0.1	0.7	3.6	0.3	2.6	2.3
10月		20,957	22,179	19,205	24,249	9,618	9,930	9,531	10,558	3,809	6,818	7,082
前年比		1.7	1.8	18.0	24.0	0.4	2.0	9.0	0.2	1.0	3.0	3.8
11月		21,249	22,699	20,955	24,013	9,764	9,971	9,952	10,631	3,859	6,885	7,168
前年比		1.3	1.4	11.0	28.2	3.1	1.4	1.4	4.5	0.8	2.2	2.4
12月		20,716	22,479	21,241	20,814	9,826	10,038	9,919	10,560	3,881	7,327	7,240
前年比		0.3	0.4	11.0	4.5	1.8	0.8	1.5	5.3	0.7	0.2	2.0
平成29年平均		21,288	22,649	21,513	23,615	9,664	10,057	10,058	10,542	3,766	6,908	7,070
平成28年平均		21,360	22,853	22,193	22,262	9,523	10,189	10,400	10,456	3,759	7,123	7,278
増減比(%)		0.3	0.9	3.1	6.1	1.5	1.3	3.3	0.8	0.2	3.0	2.9

(注) 月累計交通量を日平均交通量に換算

5 大津・草津・栗東・守山・野洲市内の日平均交通状況

本表は、交通管制エリアの車両感知器で収集した交通データを基に日平均交通状況として表している。
(渋滞時間は、300m以上の渋滞継続時間を集計)

凡例		渋滞時間 30分以上 1時間未満
		渋滞時間 1時間以上 2時間未満
		渋滞時間 2時間以上 3時間未満
		渋滞時間 3時間以上
		日平均交通量(台)

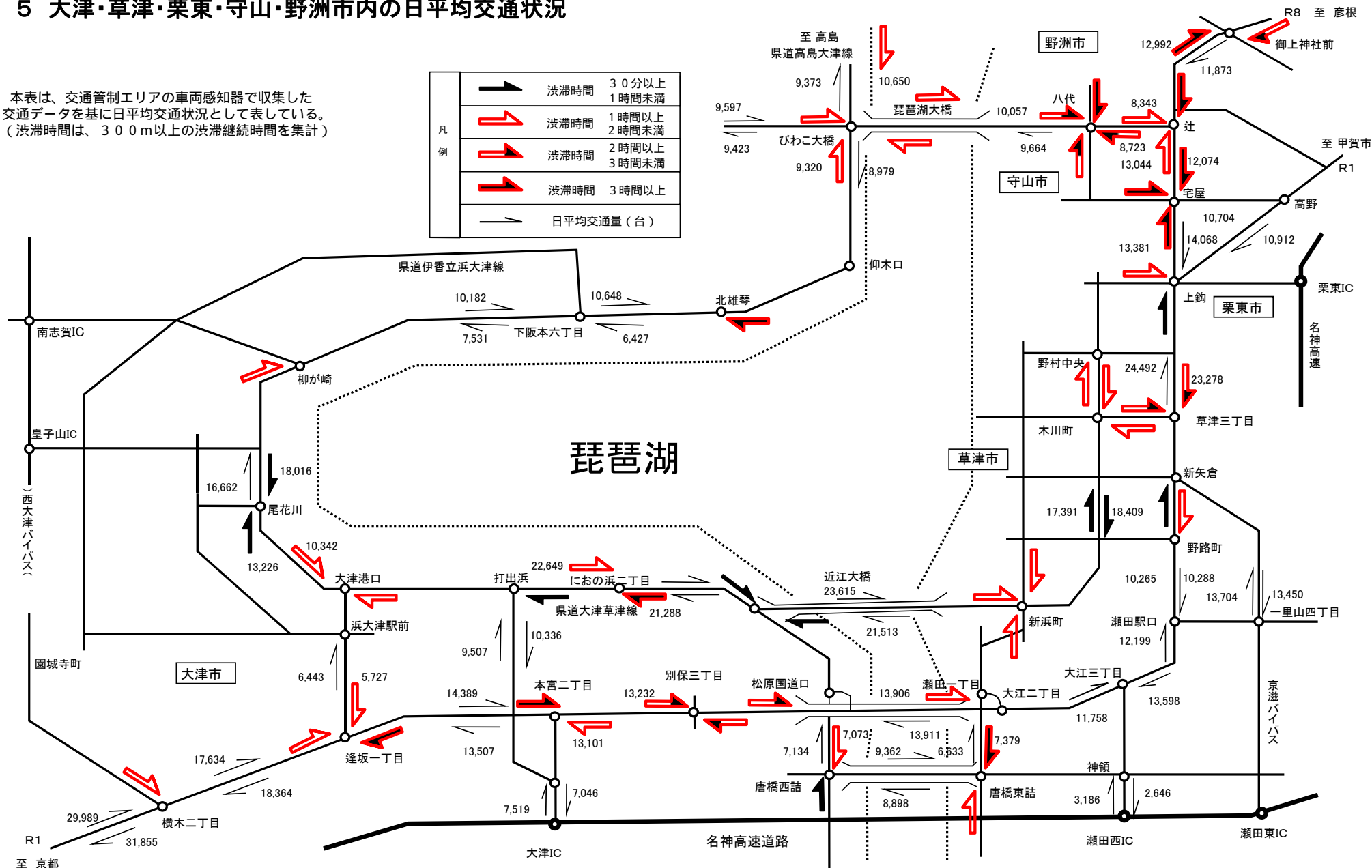

6 彦根・米原市内の日平均交通状況

凡例		渋滞時間 30分以上 1時間未満
		渋滞時間 1時間以上 2時間未満
		渋滞時間 2時間以上 3時間未満
		渋滞時間 3時間以上
		日平均交通量(台)

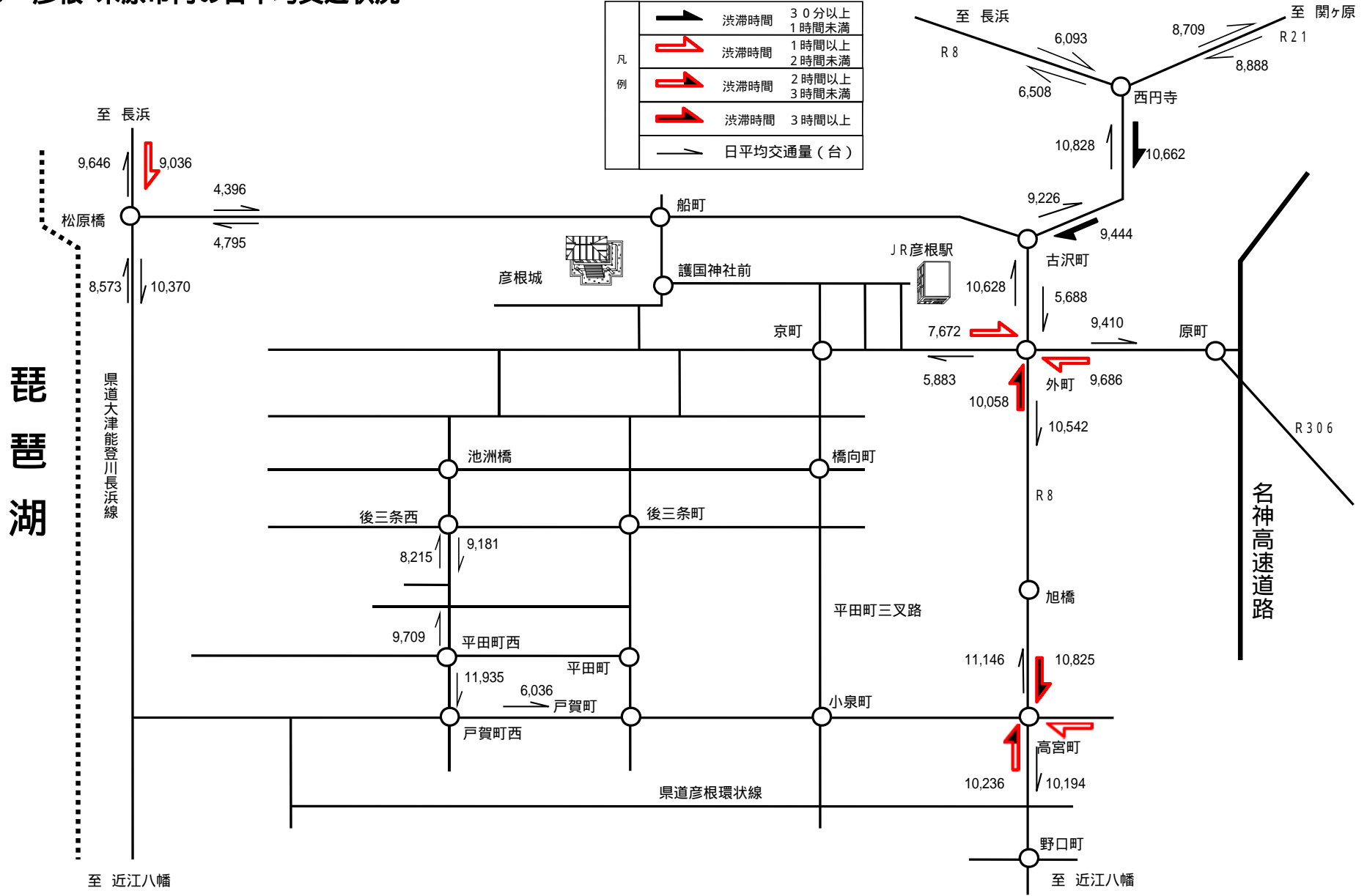

8 近江八幡市・愛荘町内の日平均交通状況

近江八幡市内の日平均交通状況

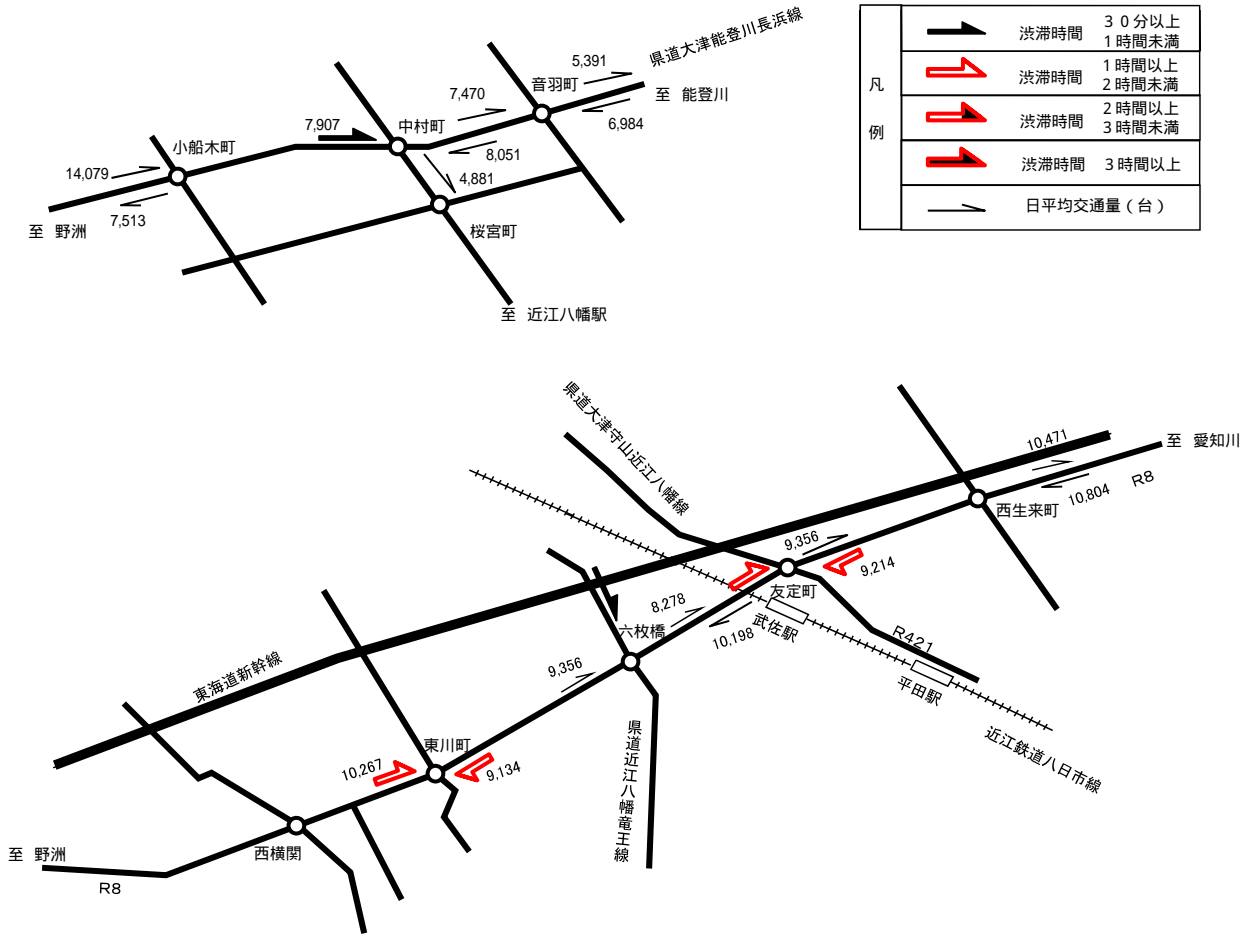

愛荘町内の日平均交通状況

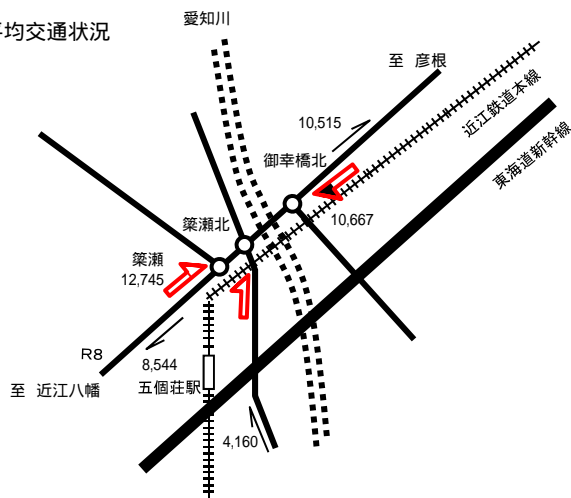

9 湖南・甲賀・東近江市内の日平均交通状況

湖南・甲賀市内の日平均交通状況

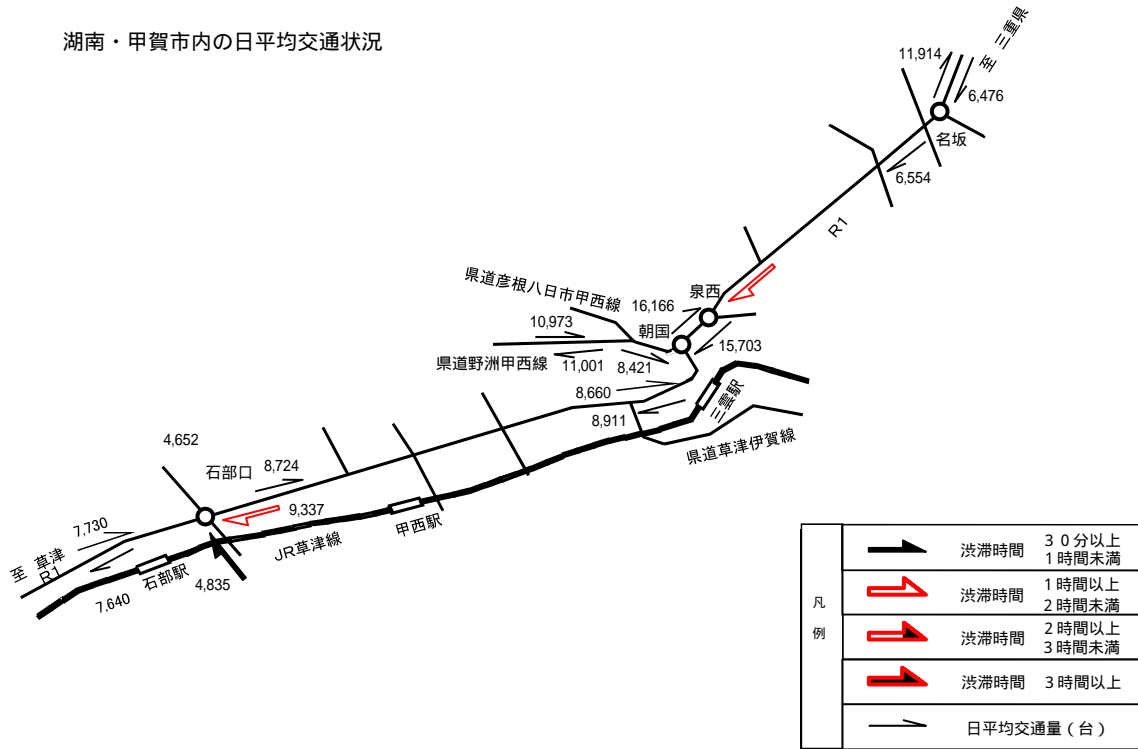

東近江市内の日平均交通状況

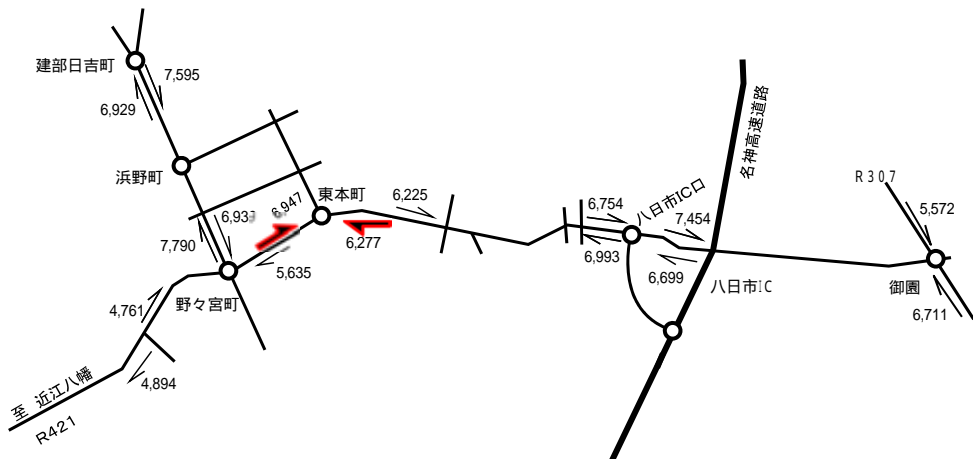

第 9 參 考 資 料

1 交通規制実施状況

平成30年3月末現在(概数)

規制種別		29年度新規規制		29年度規制変更	29年度規制解除		累 計			
		区間・箇所	延長(m)・本数	延長(m)・本数	区間・箇所	延長(m)・本数	区 間	延 長 (m)	箇 所	本 数
通 行 禁 止	歩行者専用道路	2	115			14	1,695			
	大型通行禁止	3	1,370		2	2,490	226	186,315		
	踏切通行禁止				2	2			159	159
	その他通行禁止			22,260	1	90	88	92,046		
	一方通行	3	1,110	955	2	150	605	204,343		
	指定方向外進行禁止	7	7		18	18			2,139	2,192
は み 禁				900		265	608,385			
最 高 速 度 区 間	70キ口					2	14,920			
	60キ口				1	19,100	8	11,980		
	50キ口	2	1,240	1,277	2	1,850	291	899,467		
	40キ口	6	6,390	3,470	2	8,280	708	881,610		
	30キ口	1	500	670	2	950	359	344,630		
	ゾーン ³⁰ (駅前等の面規制を含む)	2	16,443		1	500	40	276,737		
	30キ口未満						14	5,790		
小 計						1,419	2,442,764			
転 回 禁 止						9	44,630	6	6	
車 両 通 行 帯						358	21,540			
進 行 方 向 別 通 行 区 分 進 路 変 更 禁 止						383	12,810			
原付車の右折方向(小回り)		2	2		2	2		58	58	
徐 行						3	900	3	3	
一 時 停 止		42	71	4	13	17		8,144	11,570	
駐 停 車 禁 止						17	29,120			
駐 車 禁 止 (区 間)				2,700	6	3,885	1,255	1,330,656		
駐 車 禁 止 (区 域)						51	58,031			
時 間 制 限 駐 車 区 間						6	305			
停 止 禁 止 部 分					1			6	7	
警 笛 鳴 ら せ						6	11,810			
自 転 車 歩 道 通 行 可						650	736,112			
自 転 車 歩 道 通 行 部 分 の 指 定						13	6,370			
横 断 歩 道		18						7,550	12,690	
自 転 車 横 断 帯				1	10			88	1,632	
歩 行 者 横 断 禁 止						8	9,880			
中 央 線 変 移						9	1,770			
二 段 停 止 線					1	2		11	10	

2 信号機年度別設置状況

平成30年3月末現在

区分 年度	公安委員会管理					委任信号			合計	
	特定 事業	県単独事業		委任 引取	廃止	小計 (累計)	新設	廃止		小計 (累計)
		当初	補正							
昭和33年		1				3				3
34						3				3
35						3				3
36		5				8				8
37		4				12				12
38		9				21				21
39		16				37				37
40		27				64				64
41	20					84				84
42	20					104				104
43	24					128				128
44	8					136				136
45	17					153				153
46	49					202				202
47	78					280				280
48	64					344				344
49	72					416				416
50	17					433			54	487
51	62			12		507	3	12	45	552
52	41			1		549	4	1	48	597
53	41			1		591	2	1	49	640
54	43			4		638		4	45	683
55	63		10	6		717	3	6	42	759
56	58			4		779	4	4	42	821
57	38		40	9		866	5	9	38	904
58	34		19	6		925		6	32	957
59	24		10	7		966		10	22	988
60	24		16	6		1,012	2	6	18	1,030
61		39	2	2		1,055	1	2	17	1,072
62		40	8	2		1,105	1	2	16	1,121
63		52				1,157		4	12	1,169
平成元年		40	14		2	1,209	2		14	1,223
2		69			1	1,277	1		15	1,292
3		69			2	1,344	3	1	17	1,361
4		69			3	1,410	1		18	1,428
5		71		1	3	1,479	1	2	17	1,496
6		60	3		2	1,540	2	2	17	1,557
7		57			5	1,592	1	2	16	1,608
8		63			4	1,651	1		17	1,668
9		60			1	1,710	1	2	16	1,726
10		60			2	1,768	1		17	1,785
11		104			2	1,870		1	16	1,886
12		93				1,963	1	1	16	1,979
13		60			1	2,022	2		18	2,040
14	68	45			2	2,133			18	2,151
15	8	30	6		4	2,173			18	2,191
16	5	38			3	2,213			18	2,231
17	4	20			5	2,232			18	2,250
18	4	20			1	2,255	2		20	2,275
19	3	27				2,285	3		23	2,308
20	18	5				2,308		2	21	2,329
21	17	3				2,328			21	2,349
22	6	8	10		2	2,350		2	19	2,369
23	6	7				2,363			19	2,382
24	6	5			3	2,371			19	2,390
25	7	8			18	2,368			19	2,387
26		6			2	2,372	1	1	19	2,391
27		12			1	2,383			19	2,402
28	2	8			3	2,390			19	2,409
29		6			20	2,376		3	16	2,392

3 市町別信号機設置状況表

平成30年3月末現在

市 町 名	設 置 数		市 町 名	設 置 数	
	公安委員会	委 任		公安委員会	委 任
大 津 市	436	4	高 島 市	102	1
彦 根 市	179		東 近 江 市	229	2
長 浜 市	274	2	米 原 市	90	1
近 江 八 幡 市	142	1	日 野 町	48	
草 津 市	183		竜 王 町	45	
守 山 市	129		愛 荘 町	43	
栗 東 市	96	1	豊 郷 町	15	
甲 賀 市	149	1	甲 良 町	24	
野 洲 市	89		多 賀 町	15	1
湖 南 市	88	2	合 計	2,376	16

4 路線別信号機設置状況表

平成30年3月末現在

路 線 別	設 置 数		路 線 別	設 置 数	
	公安委員会	委 任		公安委員会	委 任
国 道 1 号	135	2	国 道 4 2 1 号	32	
国 道 8 号	145		国 道 4 2 2 号	16	1
国 道 2 1 号	12		国 道 4 7 7 号	73	
国 道 1 6 1 号	32		主 要 地 方 道	569	3
国 道 3 0 3 号	11	1	一 般 県 道	602	1
国 道 3 0 6 号	11	1	市 町 道	591	2
国 道 3 0 7 号	73	1	農 (免) 道	25	2
国 道 3 6 5 号	44		そ の 他 の 道 路		1
国 道 3 6 7 号	5	1	合 計	2,376	16

(注) 路線は、信号制御交差点の主道路側を計上したもの。

5 全国交通安全運動期間中の事故

年	区分	春の安全運動期間中の発生状況			秋の安全運動期間中の発生状況				
		実施期間	件数	死者	傷者	実施期間	件数	死者	傷者
昭和46年		4月5日～4月10日	106	3	145	9月21日～9月30日	180	2	237
		4月26日～5月1日	116	3	180				
昭和47年		4月6日～4月15日	180	9	232	9月21日～9月30日	180	3	197
昭和48年		4月6日～4月15日	162	11	267	9月21日～9月30日	133	2	184
昭和49年		4月6日～4月15日	121	4	165	9月21日～9月30日	121	2	184
昭和50年		5月12日～5月21日	82	2	99	9月22日～10月1日	96	7	130
昭和51年		4月6日～4月15日	100	5	122	9月21日～9月30日	90	6	131
昭和52年		4月6日～4月15日	81	4	97	9月21日～9月30日	100	3	136
昭和53年		4月6日～4月15日	100	4	118	9月21日～9月30日	100	5	124
昭和54年		5月11日～5月20日	92	4	107	9月21日～9月30日	76	1	100
昭和55年		4月6日～4月15日	85	4	110	9月21日～9月30日	88	3	125
昭和56年		4月6日～4月15日	83	4	98	9月21日～9月30日	81	2	100
昭和57年		4月6日～4月15日	64	7	77	9月21日～9月30日	67	4	72
昭和58年		5月11日～5月20日	109	2	135	9月21日～9月30日	117	4	140
昭和59年		4月6日～4月15日	105	7	130	9月21日～9月30日	69	5	73
昭和60年		4月6日～4月15日	102	5	128	9月21日～9月30日	99	8	122
昭和61年		4月6日～4月15日	110	2	148	9月21日～9月30日	91	2	114
昭和62年		5月11日～5月20日	76	5	96	9月21日～9月30日	84	3	93
昭和63年		4月6日～4月15日	77	3	94	9月21日～9月30日	72	1	85
平成元年		4月6日～4月15日	72	1	97	9月21日～9月30日	55	1	69
平成2年		4月6日～4月15日	57	2	75	9月21日～9月30日	53	5	67
平成3年		5月11日～5月20日	84	5	104	9月21日～9月30日	67	6	75
平成4年		4月6日～4月15日	76	5	103	9月21日～9月30日	107	10	128
平成5年		4月6日～4月15日	79	6	108	9月21日～9月30日	86	1	106
平成6年		4月6日～4月15日	136	4	183	9月21日～9月30日	139	5	174
平成7年		5月11日～5月20日	140	5	196	9月21日～9月30日	142	4	178
平成8年		4月6日～4月15日	94	4	125	9月21日～9月30日	108	3	143
平成9年		4月6日～4月15日	139	2	179	9月21日～9月30日	89	4	117
平成10年		4月6日～4月15日	130	2	178	9月21日～9月30日	160	6	213
平成11年		5月11日～5月20日	179	3	233	9月21日～9月30日	132	7	159
平成12年		4月6日～4月15日	182	4	240	9月21日～9月30日	162	1	214
平成13年		4月6日～4月15日	145	3	188	9月21日～9月30日	198	3	262
平成14年		4月6日～4月15日	184	2	229	9月21日～9月30日	165	2	211
平成15年		5月11日～5月20日	222	2	310	9月21日～9月30日	182	4	236
平成16年		4月6日～4月15日	293	0	366	9月21日～9月30日	241	5	307
平成17年		4月6日～4月15日	258	4	322	9月21日～9月30日	227	2	306
平成18年		4月6日～4月15日	228	2	303	9月21日～9月30日	213	0	279
平成19年		5月11日～5月20日	248	3	335	9月21日～9月30日	203	5	252
平成20年		4月6日～4月15日	204	1	270	9月21日～9月30日	217	1	263
平成21年		4月6日～4月15日	235	1	309	9月21日～9月30日	228	1	315
平成22年		4月6日～4月15日	240	3	300	9月21日～9月30日	234	2	290
平成23年		5月11日～5月20日	221	6	265	9月21日～9月30日	192	1	250
平成24年		4月6日～4月15日	161	1	209	9月21日～9月30日	185	2	233
平成25年		4月6日～4月15日	171	3	233	9月21日～9月30日	159	2	207
平成26年		4月6日～4月15日	167	1	217	9月21日～9月30日	152	4	207
平成27年		5月11日～5月20日	160	4	204	9月21日～9月30日	133	2	176
平成28年		4月6日～4月15日	130	1	150	9月21日～9月30日	110	2	131
平成29年		4月6日～4月15日	115	1	134	9月21日～9月30日	118	3	147

6 交通安全教育ビデオ・DVD

(平成30年2月末現在)

(注1) 貸出し機関欄の は県警本部、 は県庁、 は交通安全協会

(注2) 種別欄のVはVHS、DはDVD

貸出し機関	題名	対象(向)	時間(分)	購入年	種別
	自動二輪車の二人乗り～安全な乗り方～	一般	19	H17	V
	安全な乗り方してますか！～孫と学ぶ高齢者の自転車ライフ～	高齢者	19	H17	V
	ママチャリブギ 家族みんなの交通安全	一般	28	H18	V
	まさかの未来	中学生	30	H18	V
	魔法園児マモルワタル まもろう交通ルール	幼児	15	H18	V
	交通安全いろはかるた 高齢者の交通事故を防止するために	高齢者	19	H18	V
	アニメで楽しく学ぶ交通安全 天使のこてんこてんこ	幼児	26	H19	V
	おじゃる丸 ひろみちおにいさんの たのしい！こうつうあんぜん	幼児	26	H19	D
	いつまでも安心して暮らすために～高齢者の交通安全～	高齢者	22	H21	D
	いつまでも笑顔のままで 高齢者のための交通安全	高齢者	19	H21	D
	光が命を守る！～夜間の交通事故を防ぐ反射材～	一般	17	H22	D
	命を守る 後部席シートベルト！～被害者にも加害者にもならないために～	一般	19	H24	D
	交通安全教育実技事例映像集	指導者	130	H25	D
	生徒向け自転車交通安全教室	小・中・高校生	17	H26	D
	きずなの町物語 第1弾	高齢者	37	H26	D
	中高年の歩行中事故を防止するために	高齢者	26	H27	D
	生活道路での交通事故を防ぐために	一般	14	H28	D
	きずなの町物語 第2弾	高齢者	63	H30	D
	ルールくんとマナーちゃんの 歩くとき	幼児	15	H12	V
	ルールくんとマナーちゃんの 信号とふみきり	幼児	15	H12	V
	ルールくんとマナーちゃんの 横断歩道	幼児	15	H12	V
	ルールくんとマナーちゃんの あぶないとびだし	幼児	15	H12	V
	ルールくんとマナーちゃんの 自転車とくるま	幼児	15	H12	V
	ルールくんとマナーちゃんの 道路の危険	幼児	15	H12	V
	ルールくんとマナーちゃんの 身近な決まり事	幼児	15	H12	V
	ルールくんとマナーちゃんの かならず注意	幼児	15	H12	V
	しつけで守る幼児のいのち	保護者・子ども	20	H12	V
	危険な瞬間 高齢者の交通事故	高齢者	32	H12	V
	事故から身を守る - 危険の予測 -	高齢者	32	H12	V
	自転車事故を防ぐ - 我が街は交通戦争最前線 -	中学生以上	21	H12	V
	メッセージ - 危険の察知と対処方法 -	一般(手話通訳入)	20	H12	V

(注1) 貸出し機関欄の は県警本部、 は県庁、 は交通安全協会

(注2) 種別欄のVはVHS、DはDVD

貸出し機関	題名	対象(向)	時間(分)	購入年	種別
	天国のかなちゃん ちかちゃん 今日も大きな声で唄っていますか	一般	24	H13	V
	ベストドライバーの条件 - 必ず守る10か条 -	一般	25	H13	V
	ニャンダーかめんの交通安全	幼児	15	H13	V
	我らユトリストシルバーと車の21世紀	高齢者	19	H13	V
	ザ・チャイルドシート - 子供たちを守るために -	一般	29	H15	V
	ハム太郎のとっとこ大切 交通ルール	幼児	14	H15	V
	かげろうお銀のお年寄りの交通安全	高齢者	29	H15	V
	宮本武蔵のお年寄りの交通安全	高齢者	30	H16	V
	忍たま乱太郎の交通安全	幼児・小学生	15	H16	V
	毒蝮三太夫と今日も元気で交通安全!	高齢者	20	H16	V
	自てん車安全大作戦 歌おう!ぼくらの交通安全	小学生	23	H16	V
	安全な乗り方してますか! ~孫と学ぶ高齢者の自転車ライフ~	高齢者	19	H17	V
	ママチャリ・ブギ 家族みんなの交通安全	一般	28	H18	V
	まさかの未来	中学生	30	H18	V
	魔法園児マモルワタル まもろう交通ルール	幼児	15	H18	V
	アニメで楽しく学ぶ交通安全 天使のこてんこてんこ	幼児	26	H19	V
	一瞬の死角	一般	18	H20	V
	ゲーパ王子の交通安全	幼児	12	H20	V
	クーニャンの交通安全「正しい自転車の乗り方」	小学低学年	15	H20	V
	マギー司郎のお年寄りの交通安全	高齢者	20	H21	D
	いつまでも安心して暮らすために ~高齢者の交通安全~	高齢者	22	H21	D
	まめうしくんの交通安全 ~宝さがしの旅だっし~	幼児	12	H21	D
	あさりちゃんの自転車安全教室	幼児	10	H22	D
	自転車は車の仲間です。 - 自転車を安全に乗るため -	一般	24	H22	D
	新しい自転車の交通ルール	一般	15	H22	D
	交通ルールを守る。大切な命を守る。	一般	4	H23	D
	ドライバーのための安全運転の基礎知識 (*テーマ別に再生可)	一般	60	H23	D
	こうつうルール、チェックだワン!	幼児	12	H23	D
	どう防ぐ交差点事故 ~事故現場に学ぶ~	一般	21	H24	D
	孫と一緒に再確認! 高齢者と交通ルール	高齢者	20	H24	D
	むしむし村の交通安全	幼児・小学低学年	12	H24	D
	もし、やり直せるなら...グッドドライバーへの道	一般	22	H25	D

(注1) 貸出し機関欄の は県警本部、 は県庁、 は交通安全協会

(注2) 種別欄のVはVHS、DはDVD

貸出し機関	題名	対象(向)	時間(分)	購入年	種別
	はなかつぱの交通安全 ケーキを求めて右・左・右	幼児・小学低学年	13	H25	D
	鉄丸くんといっしょに考えてみよう	幼児・小学低学年	24	H26	D
	ふみきりってなあに？	幼児・小学低学年	9	H26	D
	自転車の交通ルールを覚えよう ～小学生の交通安全～	小学生	15	H26	D
	無事故でGO！ セイフティドライブのポイント ～慣れと油断が事故を招く～	一般	19	H26	D
	忍者玉丸 ルールを守って交通安全！！の巻	幼児・小学低学年	12	H28	D
	今すぐチェック自転車の交通ルール	一般	16	H28	D
	アランくんのこうつうルールをまもろうね！	幼児・小学低学年	12	H29	D
	ズッコケロボの自転車の交通安全	小学低学年	16	H29	D
	サヤカと自転車との約束～守ろう！自転車の交通ルール～	小学低学年	25	H29	D
	事故を起こさないための運転行動	一般	20	H30	D
	三太郎とかぐや姫の交通安全	幼児・小学低学年	14	H30	D
	あの時『ボク』は自転車で...	小学生	20	H30	D
	シルバー世代のみなさん！正しい道路の横断、してますか？	高齢者	18	H30	D
	警告！ヒヤリ・ハットの教訓 ～小さな油断が重大事故を招く～	四輪	25	H19	D
	できたかな？あんぜんかくくにん ～ケンタとニャンタのこうつうあんぜん～	こども	13	H19	D
	ここに注意！歩行者・自転車・バイク事故	歩行者・自転車・二輪	17	H19	D
	生きていればこそ ～交通遺族の叫び～	運転者	25	H20	D
	あなたも今日からベストドライバー ～安全・安心を守るポイント～	運転者	24	H20	D
	サル太郎 ヘルメットはかぶってね ～自転車にのるときのやくそく～	幼児・低学年	15	H21	D
	ドライブレコーダーは見た！ ～危険予測で大切な命を守る～	四輪	47	H21	D
	クーニャンの交通安全「正しい自転車の乗り方」	小学低学年	15	H22	D
	高齢者の自転車と歩行 ～立場かわれば気も変わる～	高齢者	22	H22	D
	もっと減らせる！交通事故 ～プロに学ぶ安全運転～	運転者	23	H22	D
	暗やみは危険がいっぱい	こども	15	H24	D
	安全の指定席チャイルドシート	四輪・こども	16	H24	D
	見る待つ止まる確かめる～シルバーエイジの交通安全～	高齢者	26	H24	D
	見落とすな！路上の危険・心の危険	四輪	25	H24	D
	飲酒運転 許されない犯罪	四輪	23	H24	D
	なぜ、自転車事故は起こったか	自転車	24	H24	D
	ケーススタディ 中学生の自転車事故	自転車	18	H24	D
	ドライブレコーダーの証言 ～危険予測を学ぶ～	四輪	23	H24	D

(平成30年2月末現在)

(注1) 貸出し機関欄の は県警本部、 は県庁、 は交通安全協会

(注2) 種別欄のVはVHS、DはDVD

貸出し機関	題 名	対 象 (向)	時間(分)	購入年	種別
	従業員の交通事故と企業リスク	四 輪	22	H27	D
	衝突！安全への過信～油断・不注意・思い込み～	四 輪	24	H27	D
	死角に潜む危険～事故事例に学ぶ危険予測・危険回避	四 輪	24	H27	D
	奪われた夢～危険への想像力で事故を防ぐ～	四 輪	24	H27	D
	ドライブレコーダーから学ぶ事故防止のポイント	四 輪	18	H27	D
	歩行者事故を起こさない運転～ドライバーのためのチェックポイント～	四 輪	17	H27	D
	絶対ダメ！飲酒運転「しない！」「させない！」「ゆるさない！」	四 輪	21	H28	D
	ドライブレコーダーからの警告～あなたの運転は大丈夫か？～	四 輪	25	H28	D
	事故を起こさないための運転行動～ドライブレコーダー映像から考える～	四 輪	20	H30	D
	交通事故ゼロへの決意～あなたと会社を守る～	四 輪	24	H30	D
	点灯せ！心のヘッドライト～歩行者との交通事故を防ぐ運転の心得～	四 輪	28	H30	D

以上の作品につきましては、各機関より貸出しをおこなっております。御希望の方は、貸出し先の機関を確認の上下記までお問い合わせ下さい。

機関の区分	貸 出 し 機 関	住 所	電 話 番 号
	滋賀県警察本部 交通企画課 ふれあいチーム	大津市打出浜1番10号	077-522-1231
	滋賀県庁 交通戦略課 交通安全対策室	大津市京町四丁目1番1号	077-528-3682
	滋賀県交通安全協会	守山市木浜町2294番地	077-585-2750

7 県及び市町の交通安全対策関係窓口一覧表

(1) 県関係

交通安全対策主管課	所在地	電話番号
土木交通部交通戦略課 交通安全対策室	大津市京町四丁目1-1	077-528-3682
大津合同庁舎 大津土木事務所 経理用地課	大津市松本一丁目2-1	077-524-2812
南部合同庁舎 南部土木事務所 経理用地課	草津市草津三丁目14-75	077-567-5433
甲賀合同庁舎 甲賀土木事務所 経理用地課	甲賀市水口町水口6200	0748-63-6153
東近江合同庁舎 東近江土木事務所 経理用地課	東近江市八日市緑町7-23	0748-22-7733
湖東合同庁舎 湖東土木事務所 経理用地課	彦根市元町4-1	0749-27-2241
湖北合同庁舎 長浜土木事務所 経理用地課	長浜市平方町1152-2	0749-65-6636
木之本合同庁舎 長浜土木事務所木之本支所 管理課	長浜市木之本町黒田1234	0749-82-3435
高島合同庁舎 高島土木事務所 経理用地課	高島市今津町今津1758	0740-22-6043

(2) 市町関係

	交通安全対策主管課等	電話番号		交通安全対策主管課等	電話番号
大津市	自治協働課	077-528-2816	日野町	住民課	0748-52-6578
彦根市	交通対策課	0749-30-6134	竜王町	生活安全課	0748-58-3703
長浜市	市民活躍課	0749-65-8722	愛荘町	総合政策課	0749-42-7684
近江八幡市	人権・市民生活課	0748-36-5515	豊郷町	総務課	0749-35-8112
草津市	交通政策課	077-561-2343	甲良町	総務課	0749-38-3311
守山市	市民協働課	077-582-1148	多賀町	総務課	0749-48-8120
栗東市	土木交通課	077-551-0291			
甲賀市	生活環境課	0748-65-0686			
野洲市	生活安全課	077-587-6089			
湖南市	生活環境課	0748-71-2325			
高島市	交通対策課	0740-22-0058			
東近江市	交通政策課	0748-24-5658			
米原市	防災危機管理課	0749-52-6630			

平成30年4月1日現在

8 交通事故相談案内

交通事故による損害賠償や相手方との話し合い、治療費に関することなどでお困りのときは、交通事故相談所へお気軽にご相談ください。

相談はすべて無料、秘密厳守です。

常設相談(巡回相談)

相談内容

交通事故全般に関する相談

交通事故の過失割合に関する相談

交通事故の解決までの流れに関する相談

各関係機関への斡旋

相談取り扱い時間

9時～12時・13時～16時(土曜日、日曜日、祝日および年末年始は休みです。)

開設日 (印)		月	火	水	木	金
大津本所	面接相談					
	電話相談					
彦根分室	面接相談	-		-		-
	電話相談					

巡回相談

遠隔地等で相談に来られない方のために予約制で巡回相談を行っています。

巡回相談については、下記相談所にお問い合わせ下さい。

交通事故相談所一覧

滋賀県立交通事故相談所 (大津本所)	大津市松本一丁目2番1号 大津合同庁舎3F TEL 077-528-3425 (直通) FAX 077-528-4918
滋賀県立交通事故相談所 (彦根分室)	彦根市元町4番1号 湖東合同庁舎2F TEL 0749-27-2230 (直通)

9 交通関係に占める滋賀県の位置

(平成29年中)

区分	順位	1 位	2 位	3 位	滋賀県	全 国 ()は平均
人 口 (H29.10.1現在)(人)		東京都 13,723,799	神奈川県 9,158,670	大阪府 8,823,286	26位 1,412,528	126,706,210
免 許 人 口 (H29.12.31現在)(人)		東京都 7,922,005	神奈川県 5,622,130	大阪府 5,108,200	25位 961,249	82,255,195
運 転 免 許 保 有 率 (H29.12.31現在)(%)		群馬県 72.18	山梨県 72.03	長野県 71.60	21位 68.05	(64.92)
自 動 車 台 数 (原付1・2種、小特を除く) (H29.10.31現在)(台)		愛知県 5,245,477	東京都 4,432,519	埼玉県 4,116,988	28位 1,034,248	81,878,816
道 路 実 延 長 (H28.4.1現在)(km)		北海道 90,413.6	茨城県 55,939.2	愛知県 50,412.5	41位 12,505.8	1,222,318.6
人 身 事 故 発 生 件 数 (件)		愛知県 39,115	大阪府 35,997	福岡県 34,862	30位 4,876	472,165
死 者 数 (人)		愛知県 200	埼玉県 177	東京都 164	27位 55	3,694
負 傷 者 数 (人)		愛知県 47,832	福岡県 46,093	大阪府 43,585	28位 6,178	580,850
人口10万人当たりの発生件数 (件)		静岡県 822.9	佐賀県 821.2	宮崎県 761.7	21位 345.2	(372.6)
人口10万人当たりの死者数 (人)		福井県 5.91	愛媛県 5.72	山口県 5.71	18位 3.89	(2.92)
人口10万人当たりの負傷者数 (人)		佐賀県 1,084.3	静岡県 1,070.7	福岡県 902.6	19位 437.4	(458.4)
免許人口1万人当たりの死者数 (人)		山口県 0.86	福井県 0.85	愛媛県 0.84	17位 0.57	(0.45)
自動車1万台当たりの死者数 (原付1・2種、小特を除く) (人)		愛媛県 0.76	山口県 0.73	福井県 0.69	21位 0.53	(0.45)
道路実延長100km当たりの死者数 (人)		大阪府 0.77	東京都 0.68	神奈川県 0.58	8位 0.44	(0.30)
死 亡 事 故 率 $\frac{\text{死亡事故件数}}{\text{人身事故件数}} \times 1,000$		福井県 29.7	鳥取県 26.9	岩手県 24.7	21位 10.9	(7.7)
致 死 率 $\frac{\text{死者数}}{\text{死傷者数}} \times 1,000$		福井県 25.5	鳥取県 21.9	岩手県 21.9	22位 8.8	(6.3)
人口10万人以上の都市(259)の 人口10万人当たりの死者数(人)		山口県 山口市 9.85	茨城県 筑西市 9.45	福岡県 大牟田市 8.41	11位 東近江市 6.21 56位 大津市 3.84 60位 彦根市 3.61 72位 長浜市 3.39 132位 草津市 2.33	(2.22)
原 付 台 数 (H29.4.1現在)		大阪府 545,492	神奈川県 433,000	東京都 351,101	25位 71,021	5,615,360

(注1) 人口は、総務省統計局 推計人口参考表による。

2) 免許人口は、警察庁電算集計による。

3) 自動車台数は、国土交通省統計による。

4) 道路実延長は、国土交通省道路統計年報による。

5) 人口10万人以上の都市の人口10万人当たりの死者数は、警察庁統計資料による。

6) 原付台数は、総務省自治税務局市町村税課資料による。

10 -- 平成30年全国交通安全年間スローガン --

運転者(同乗者を含む)へ呼びかけるもの

ぶつかるよ ながら運転^{うんてん} じこのもと

歩行者・自転車利用者に対するもの

行けるはず まだ渡れるは^{わた} もう危険^{きけん}

こども部門

自転車^{じてんしゃ}は 車^{くるま}といっしょ 左側^{ひだりがわ}

11 -- 平成30年度滋賀県交通安全スローガン --

優秀作品3点

道路を利用するすべての方に呼びかけるもの

事故防止^{じこぼうし} びわ湖と同じ^{こおなじ} 日本一^{にほんいち}

道ゆずり^{みち} 横断歩道^{おうだんほどう}に 笑顔咲く^{えがおさ}

自転車利用者へ呼びかけるもの

危ないぞ^{あぶ} スマホ傘さし^{かさ} 二人乗り^{ふたりの}

滋 賀 の 交 通
(2017)

平成30年6月発行

編集・発行

滋賀県警察本部交通部交通企画課

大津市打出浜1 - 10