

様式第二号の八(第八条の四の五関係)

(第1面)

産業廃棄物処理計画書

令和4年6月27日

都道府県知事
(市長) 三日月 大造 殿



提出者

住 所 大阪市中央区高麗橋4-1-1 興銀ビル
氏 名 ナス鋼帯株式会社
代表取締役社長 池上 雄二
(法人にあつては、名称及び代表者の氏名)
電話番号 06-6228-1591

廃棄物の処理及び清掃に関する法律第12条第9項の規定に基づき、産業廃棄物の減量その他その処理に関する計画を作成したので、提出します。

事業場の名称	ナス鋼帯株式会社 滋賀工場
事業場の所在地	滋賀県湖南市小砂町4番地
計画期間	令和4年4月1日～令和5年3月31日

当該事業場において現に行っている事業に関する事項

①事業の種類	22 鉄鋼業
②事業の規模	7,028百万円
③従業員数	112名
④産業廃棄物の一連の処理の工程	別表1の通り

(日本工業規格 A列4番)

(第2面)

産業廃棄物の処理に係る管理体制に関する事項

(管理体制図)

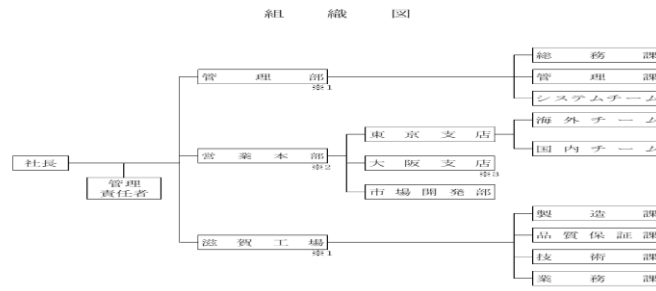

別紙3の通り

※1. 滋賀県湖南市小砂町4番（サイト内「1」別紙）参照
 ※2. 東京都中央区京橋1丁目5番8号 三栄ビル9階
 ※3. 大阪市中央区高麗橋4丁目1番1号 興隆ビル3階

産業廃棄物の排出の抑制に関する事項

①現状	【前年度（令和 3 年度）実績】		
	産業廃棄物の種類	別紙2の通り	
	排出量	別紙2の通り	t
	(これまでに実施した取組) 別紙2の通り		
②計画	【目標】		
	産業廃棄物の種類	別紙2の通り	
	排出量	別紙2の通り	t
	(今後実施する予定の取組) 別紙2の通り		

産業廃棄物の分別に関する事項

①現状	(分別している産業廃棄物の種類及び分別に関する取組) 別紙2の通り
②計画	(今後分別する予定の産業廃棄物の種類及び分別に関する取組) 別紙2の通り

(第3面)

自ら行う産業廃棄物の再生利用に関する事項

①現状	【前年度（令和 3 年度）実績】		
	産業廃棄物の種類	別紙2の通り	
	自ら再生利用を行った産業廃棄物の量	別紙2の通り	t
	(これまでに実施した取組) 別紙2の通り		
②計画	【目標】		
	産業廃棄物の種類	別紙2の通り	
	自ら再生利用を行う産業廃棄物の量	別紙2の通り	t
	(今後実施する予定の取組) 別紙2の通り		

自ら行う産業廃棄物の中間処理に関する事項

①現状	【前年度（令和 3 年度）実績】		
	産業廃棄物の種類		
	自ら熱回収を行った産業廃棄物の量	t	t
	自ら中間処理により減量した産業廃棄物の量	t	t
	(これまでに実施した取組)		
②計画	【目標】		
	産業廃棄物の種類		
	自ら熱回収を行う産業廃棄物の量	t	t
	自ら中間処理により減量する産業廃棄物の量	t	t
	(今後実施する予定の取組)		

(第4面)

自ら行う産業廃棄物の埋立処分又は海洋投入処分に関する事項

①現状	【前年度（令和 3 年度）実績】		
	産業廃棄物の種類		
	自ら埋立処分又は海洋投入処分を行った産業廃棄物の量	t	t
	(これまでに実施した取組)		
②計画	【目標】		
	産業廃棄物の種類		
	自ら埋立処分又は海洋投入処分を行う産業廃棄物の量	t	t
	(今後実施する予定の取組)		

産業廃棄物の処理の委託に関する事項

①現状	【前年度（令和 3 年度）実績】		
	産業廃棄物の種類	別紙2の通り	
	全処理委託量	別紙2の通り	t
	優良認定処理業者への処理委託量	別紙2の通り	t
	再生利用業者への処理委託量		t
	認定熱回収業者への処理委託量		t
	認定熱回収業者以外の熱回収を行う業者への処理委託量		t
	(これまでに実施した取組)		
別紙2の通り			

②計画	【目標】		
	産業廃棄物の種類	別紙2の通り	
	全処理委託量	別紙2の通り	t
	優良認定処理業者への 処理委託量	別紙2の通り	t
	再生利用業者への 処理委託量	別紙2の通り	t
	認定熱回収業者への 処理委託量		t
	認定熱回収業者以外の 熱回収を行う業者への 処理委託量		t
	(今後実施する予定の取組)		
別紙2の通り			
※事務処理欄			

(第6面)

備考

- 1 前年度の産業廃棄物の発生量が1,000トン以上の事業場ごとに1枚作成すること。
- 2 当該年度の6月30日までに提出すること。
- 3 「当該事業場において現に行っている事業に関する事項」の欄は、以下に従って記入すること。
 - (1)①欄には、日本標準産業分類の区分を記入すること。
 - (2)②欄には、製造業の場合における製造品出荷額（前年度実績）、建設業の場合における元請完成工事高（前年度実績）、医療機関の場合における病床数（前年度末時点）等の業種に応じ事業規模が分かるような前年度の実績を記入すること。
 - (3)④欄には、当該事業場において生ずる産業廃棄物についての発生から最終処分が終了するまでの一連の処理の工程（当該処理を委託する場合は、委託の内容を含む。）を記入すること。
- 4 「自ら行う産業廃棄物の中間処理に関する事項」の欄には、産業廃棄物の種類ごとに、自ら中間処理を行うに際して熱回収を行った場合における熱回収を行った産業廃棄物の量と、自ら中間処理を行うことによって減量した量について、前年度の実績、目標及び取組を記入すること。
- 5 「産業廃棄物の処理の委託に関する事項」の欄には、産業廃棄物の種類ごとに、全処理委託量を記入するほか、その内数として、優良認定処理業者（廃棄物の処理及び清掃に関する法律施行令第6条の11第2号に該当する者）への処理委託量、処理業者への再生利用委託量、認定熱回収施設設置者（廃棄物の処理及び清掃に関する法律第15条の3の3第1項の認定を受けた者）である処理業者への焼却処理委託量及び認定熱回収施設設置者以外の熱回収を行っている処理業者への焼却処理委託量について、前年度実績、目標及び取組を記入すること。
- 6 それぞれの欄に記入すべき事項の全てを記入することができないときは、当該欄に「別紙のとおり」と記入し、当該欄に記入すべき内容を記入した別紙を添付すること。また、産業廃棄物の種類が3以上あるときは、前年度実績及び目標の欄に「別紙のとおり」と記入し、当該欄に記入すべき内容を記入した別紙を添付すること。また、それぞれの欄に記入すべき事項がないときは、「―」を記入すること。
- 7 ※欄は記入しないこと。

産業廃棄物処理フロー図



産業廃棄物の種類 現状と計画	廃プラスチック		汚泥		金属くず	
	現 状 (前年度実績)	計 画 (目 標)	現 状 (前年度実績)	計 画 (目 標)	現 状 (前年度実績)	計 画 (目 標)
産業廃棄物の排出の抑制に関する事項						
排出量	9.5 t	10.0 t	259.9 t	280.0 t	4.3 t	1.0 t
これまでに実施した取組	分別による削減の取り組み		鉄濃度管理による発生量の削減の取り組み		有償化への取り組み	
今後実施する予定の取組	分別制度向上への従業員への教育の実施		脱水効率向上による含水率低減の取り組み		長期寿命化の取り組み	
自ら行う産業廃棄物の再生利用に関する事項						
自ら再生利用を行った(行う)産業廃棄物の量						
これまでに実施した取組						
今後実施する予定の取組						
自ら行う産業廃棄物の中間処理に関する事項						
自ら熱回収を行った(行う)産業廃棄物の量						
自ら中間処理により減量した(する)産業廃棄物の量						
これまでに実施した取組						
今後実施する予定の取組						
自ら行う産業廃棄物の埋立処分又は海洋投入処分に関する事項						
自ら埋立処分又は海洋投入処分を行った(行う)産業廃棄物の量						
これまでに実施した取組						
今後実施する予定の取組						
産業廃棄物の処理の委託に関する事項						
全処理委託量	9.5 t	10.0 t	259.9 t	280.0 t	4.3 t	1.0 t
優良認定処理業者への処理委託量	9.5 t	10.0 t	259.9 t	280.0 t	4.3 t	1.0 t
再生利用業者への処理委託量						
認定熱回収業者への処理委託量						
認定熱回収業者以外の熱回収を行う業者への処理委託量						
これまでに実施した取組	・ウエスの洗濯による取り組み ・分別置き場の表示		鉄濃度管理による発生量の削減の取り組み		有償化への取り組み	
今後実施する予定の取組	分別制度向上への従業員への教育の実施		脱水効率向上による含水率低減の取り組み		長期寿命化の取り組み	

産業廃棄物の種類 現状と計画	廃油		廃アルカリ		木くず	
	現 状 (前年度実績)	計 画 (目 標)	現 状 (前年度実績)	計 画 (目 標)	現 状 (前年度実績)	計 画 (目 標)
産業廃棄物の排出の抑制に関する事項						
排出量	30.2	10.0 t	3,841.1 t	3,200.0 t	3.3 t	1.0 t
これまでに実施した取組	交換周期の見直しを実施し、廃油量を削減		オーバーフロー水の再利用改善による排水量の削減		パレットの納入業者へ返却の取り組み	
今後実施する予定の取組	清掃周期延長への取り組み継続		ニューチャージ水の適切な管理で発生量を増やさない		通いパレット使用の取り組み	
自ら行う産業廃棄物の再生利用に関する事項						
自ら再生利用を行った(行う)産業廃棄物の量			2,014.0 t	1,600.0 t		
これまでに実施した取組			濾過液の再利用で発生量を削減する。			
今後実施する予定の取組			濾過液の再利用量を増やす			
自ら行う産業廃棄物の中間処理に関する事項						
自ら熱回収を行った(行う)産業廃棄物の量						
自ら中間処理により減量した(する)産業廃棄物の量						
これまでに実施した取組						
今後実施する予定の取組						
自ら行う産業廃棄物の埋立処分又は海洋投入処分に関する事項						
自ら埋立処分又は海洋投入処分を行った(行う)産業廃棄物の量						
これまでに実施した取組						
今後実施する予定の取組						
産業廃棄物の処理の委託に関する事項						
全処理委託量	30.2	10.0 t	1,827.1 t	1,600.0 t	3.3 t	1.0 t
優良認定処理業者への処理委託量	6.6 t	10.0 t	1,827.1 t	1,600.0 t		
再生利用業者への処理委託量					3.3 t	1.0 t
認定熱回収業者への処理委託量						
認定熱回収業者以外の熱回収を行う業者への処理委託量						
これまでに実施した取組	交換周期の見直しを実施し、廃油量を削減		オーバーフロー水の再利用改善による排水量の削減		パレットの納入業者へ返却の取り組み	
今後実施する予定の取組	清掃周期延長への取り組み継続		濾過液の再利用で発生量を削減する。		通いパレット使用の取り組み	

産業廃棄物の種類 現状と計画	ガラス、コンクリート、陶磁器くず		がれき類			
	現 状 (前年度実績)	計 画 (目 標)	現 状 (前年度実績)	計 画 (目 標)	現 状 (前年度実績)	計 画 (目 標)
産業廃棄物の排出の抑制に関する事項						
排出量	0.4 t	0.5 t	0.0 t	0.0 t		
これまでに実施した取組	定期整備により、交換周期延長による発生量削減の取り組み		定期整備により、交換周期延長による発生量削減の取り組み			
今後実施する予定の取組	交換周期延長への取り組みの継続		交換周期延長への取り組みの継続			
自ら行う産業廃棄物の再生利用に関する事項						
自ら再生利用を行った(行う)産業廃棄物の量						
これまでに実施した取組						
今後実施する予定の取組						
自ら行う産業廃棄物の中間処理に関する事項						
自ら熱回収を行った(行う)産業廃棄物の量						
自ら中間処理により減量した(する)産業廃棄物の量						
これまでに実施した取組						
今後実施する予定の取組						
自ら行う産業廃棄物の埋立処分又は海洋投入処分に関する事項						
自ら埋立処分又は海洋投入処分を行った(行う)産業廃棄物の量						
これまでに実施した取組						
今後実施する予定の取組						
産業廃棄物の処理の委託に関する事項						
全処理委託量	0.4 t	0.5 t	0.0 t	0.0 t		
優良認定処理業者への処理委託量	0.4 t	0.5 t	0.0 t	0.0 t		
再生利用業者への処理委託量						
認定熱回収業者への処理委託量						
認定熱回収業者以外の熱回収を行う業者への処理委託量						
これまでに実施した取組	定期整備により、交換周期延長による発生量削減の取り組み		定期整備により、交換周期延長による発生量削減の取り組み			
今後実施する予定の取組	交換周期延長への取り組みの継続		交換周期延長への取り組みの継続			

組 織 図

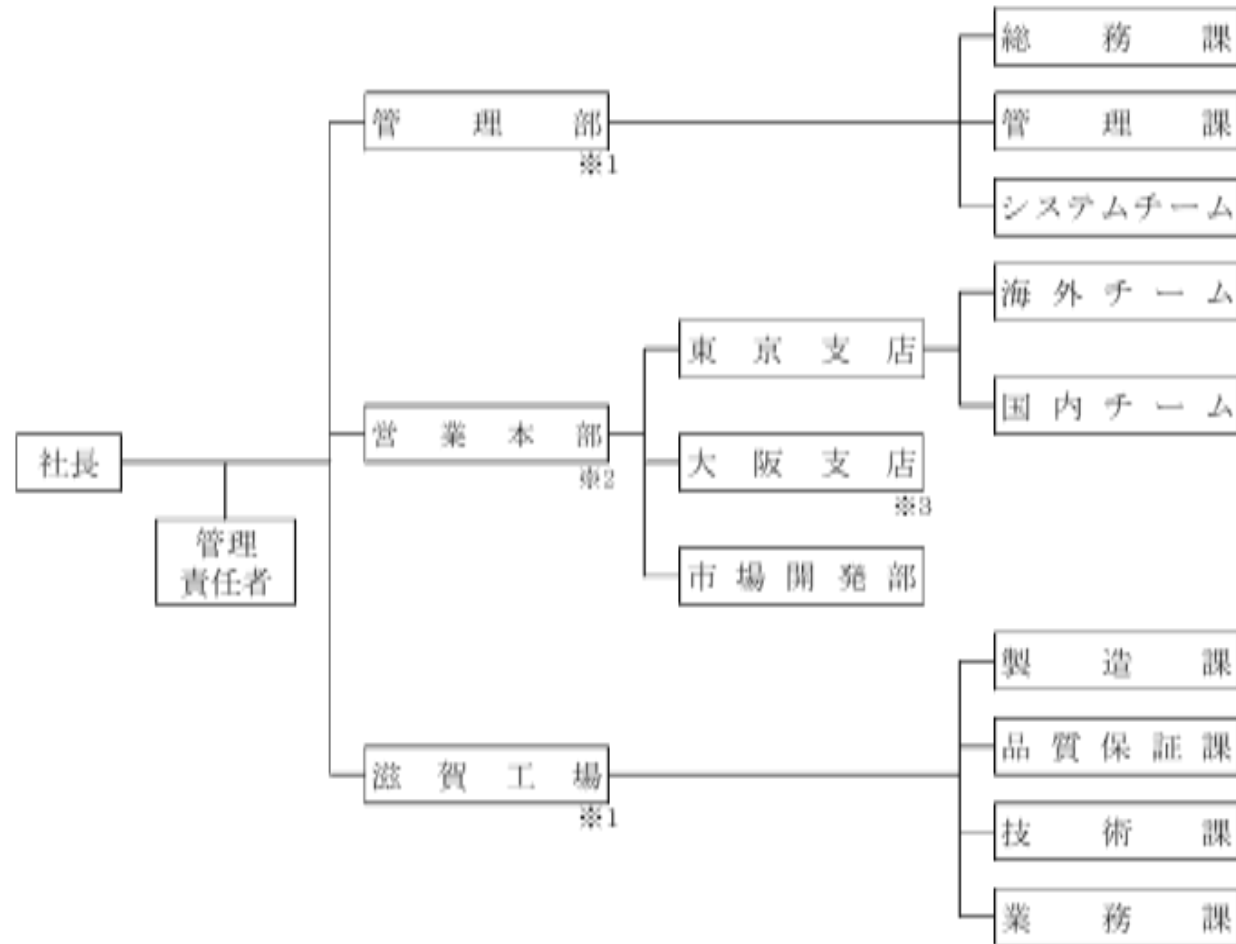

※1. 滋賀県湖南市小砂町4番 (サイト図「11.別紙」参照)
※2. 東京都中央区京橋1丁目5番8号 三栄ビル9階
※3. 大阪市中央区高麗橋4丁目1番1号 興銀ビル3階